Rok Kralj

K EKONOMIJI DELITVE

Kamnik, 2003

naslov dela: K ekonomiji delitve
avtor: Rok Kralj
lektor: Goran Peršin
oblikovanje, priprava za tisk: Aleksander Sokler s. p.
založba: samozaložba
tisk: Tiskarna Ravnikar Marko s.p - papirna galanterija

CIP - Kataložni zapis o publikaciji

Narodna in univerzitetena knjižnica, Ljubljana

330

KRALJ, Rok

K ekonomiji delitve / Rok Kralj. - Kamnik : samozal., 2003

ISBN 961-236-470-2

124212480

*Vsem,
predvsem otrokom,
ki trpijo za posledicami
naše nadutosti,
našega samozadovoljstva,
lenobe
in popolne otopelosti.*

»Oh, da bi ne bil,« vzdihuje stari pesnik Hesiod,¹ ki pripoveduje pripovedko o človeških dobah, »oh, da bi ne bil pripadal petemu človeškemu rodu, ki je zdaj prišel! O, ko bi le prej umrl ali se pozneje rodil! Zakaj ta človeški rod je železen! Popolnoma pokvarjeni nimajo ti ljudje miru pred nadlogami in težavami ne podnevi ne ponoči; bogovi jim kar naprej pošiljajo nove glodajoče skrbi. Sami sebi pa so največja živa nadloga! Oče ni naklonjen sinu, sin ne očetu; gost sovraži svojega gostitelja, tovariš mrzi tovariša; tudi med brati ni več srčne ljubezni kakor nekoč. Otroci ne spoštujejo več niti sivih las svojih staršev, nesramno jim odgovarjajo in grdo ravnajo z njimi. O, vi grozni ljudje, ali prav nič ne pomislite na božjo sodbo, ko svojim postaranim staršem nočete izkazovati hvaležnosti za njihovo skrb? Povsod velja samo pravica močnejšega; v mislih jim je samo to, kako bi drug drugemu razdejali mesta. Kdor prisega na resnico, kdor je pravičen in pošten, nima zato nobene prednosti, ne, samo zločinca, oholega in predrznega hudobneža imajo v časteh. Pravica in zmernost nimata več nobene veljave, zlobnež sme žaliti plemenitega človeka, sme govoriti lažne, sleparske besede in po krivem prisegati. Zato so ti ljudje tudi tako nesrečni. Škodoželjnost in zlovoljna nevoščljivost jih preganjata in z zavistjo na obrazu prežita povsod nanje. Boginje sramežljivosti in svetega strahu, ki so se doslej vendarle še kdaj dale videti na zemlji, žalostno zakrivajo svoje lepo telo v belo obleko in zapuščajo ljudi, da spet najdejo zavetje v zboru večnih bogov. Pri umrljivih ljudeh je ostala le še žalostna beda in nobene rešitve ni pričakovati iz te nesreče.«

KAZALO

Predgovor	10
I. EKONOMIJA DOBIČKA	15
Veliko sprenevedanje	16
Brezno	19
Najbogatejši ljudje na svetu	22
»Svobodni« trg	23
Perverznost »svobodnega« trga	26
Militantne tržne sile	27
Kapital – izem	30
Gospodarji človeštva	33
Korporativni kapitalizem	36
»Shareholder value«	38
Varuhi bogatih	40
Skupina G8	40
NATO & co.	42
WB & IMF	44
WTO	45
»Figa v žepu«	46
Viralna ekonomija	47
Komercializacija družbe	49
»Homo commercialis«	52
Delo	55
Kozmetični popravki	57
Tujci na lastnem planetu	59
Globalizacija	61
Ekonomija lakote	66
II. K EKONOMIJI DELITVE	71
Ekonomija	71
Velike ekonomske zablode	74
Ekonomski problem	74

Zakon ponudbe in povpraševanja	76
Bruto domači proizvod	78
Princip delitve	82
»Prve lastovke«	83
Keynesova teorija	84
Marshallov načrt	85
Tobinov davek	87
Mikro posojila	88
Pravična trgovina	89
Prizadevanja za odpravo dolgov	90
III. EKONOMIJA DELITVE	91
Demokratsko podjetje	93
Demokratska država	96
Globalna skupnost	100
De-komercializacija družbe	102
Ekonomija usklajenega razvoja	104
Agenda 21	107
Umetnost so-delovanja	109
Nova šola	112
Dušan Rutar	112
Aristotel	113
Marx in Engels	113
Krishnamurti	113
John Dewey	114
Noam Chomsky	114
Maitreja	114
Zaključek	116
Nekaj zanimivih naslovov	118
Opombe in literatura	119

»Davi ji je umrl otrok. Leto dni je imel. Od lakote.«

»Koliko otrok imate v povprečju?«

»Šest ali sedem. Toda če suša in lakota trajata dolgo, izgubimo tri, morda štiri.«

Moški govori mirno.

»Zdaj se v vsaki družini odločijo. Ko hrane ni več, dajo starši tisto malo, kar je še ostalo, enemu ali dvema otrokoma. Tistim, ki utegnejo ostati živi.«

»Kaj pa drugi?«

»Iščejo po poljih, kopljejo zemljo in brskajo za semeni, koreninami ali pa ne jedo več. Smrt pride hitro.«²

»V poslovnih krogih prevladuje prepričanje, da bo Lula³, če bo jeseni seveda prišel na oblast, preveč denarja namenil za odpravljanje revščine in tako še povečal proračunski primanjkljaj, posledično pa Brazilija tudi ne bo več zmožna odplačevati dolgov.«⁴

Predgovor

Pravi predgovor ali uvod je napisan že na prejšnji strani. Današnji svet sekajo ostre črte, meje, razpoke, prelomnice, »kitajski zidovi«, ki ločujejo dva svetova: svet obilja in svet skrajne bede – vmes pa je kaj malo prostora. Črte sicer niso ravne in še zdaleč ne delijo sveta samo po linijah Sever – Jug, razviti – nerazviti ali bogati – revni; kajti črte potekajo tudi znotraj t. i. razvitih držav, prav tako tudi znotraj najuspešnejših mednarodnih podjetij. Meja je pravzaprav zelo veliko in so sklenjene, kajti svet je v resnici posejan z »otoki in otočki«, ki jih naseljujejo ekonomsko-politične elite zaščitene od pljuskanja »morja« revežev, bolnih in umirajočih.

Avtor ne želi nikomur ugajati, še najmanj pa ne ekonomistom, kajti ti, vede ali nevede, povzročajo človeštvu tako silno škodo, da bi si zaslužili še kaj več kot samo ostro kritiko. Znanost, za kar neupravičeno imajo današnjo ekonomijo, čeprav bi jo danes zares »krvavo« potrebovali, so degradirali na ekonometrijo in na duha skromno ideologijo, ki so jim jo spretno podtaknile velike mednarodne korporacije in finančni mega-špekulantje. Težko je razumeti, da redkokateri ekonomist danes razume ozadje svojega ravnanja: v čigavem interesu dela, kdo producira ideologijo, ki ji tako nekritično sledi, koga zastopa in kakšne so posledice njegovega delovanja?

Pa vendar se ta vprašanja ne tičejo samo ekonomistov po izobrazbi ali funkciji, ki jo imajo v družbi, kajti zakon ekonomije je temeljni zakon, po katerem se morajo, pa naj želijo ali ne, ravnati vsa živa bitja. Preživetje v okolju, naj bo naravno ali družbeno, za človeka kot družbeno bitje velja predvsem drugo, zahteva od slehernega živega bitja ekonomično ravnanje. To pomeni, da v odnosu do svojega okolja optimalno izkoristi možnosti za svoje preživetje, vendar ne na račun uničenja drugih živih bitij in svojega življenjskega okolja – planeta, k čemer današnji človek nedvomno teži. Kajti uničiti okolje pomeni uničiti svojo prihodnost; danes pa ne samo, da nam ni mar za lastno prihodnost, ni nam mar niti za prihodnost lastnih otrok niti za svoje prijatelje niti za sleherno živo bitje. Človek, predvsem razvitega dela sveta, danes živi samo še za trenutno ugodje, za čast, ugled, bogastvo, nazive, zabavo, za brezšteviline izdelke – današnji človek je predvsem potrošnik in hkrati brezpravna delovna sila vsemogočnih mednarodnih korporacij.

Medtem, ko ekonomsko - politična elita razvitega dela sveta vztrajno zagovarja globalizacijo, ki jo razume predvsem kot odpiranje državnih mej prostemu pretoku kapitala in vzpostavitvi »svobodnega« trga, se hkrati vse bolj ograjuje od ostalega sveta, kar dokazujejo ekonomske, politične in vojaške zveze, kot so NATO, EU, OECD, NAFTA, G8. Navznoter sicer relativno tesno povezane, hkrati pa navzven skrajno zaprte in ekskluzivne zveze, v resnici delujejo proti-globalno, nasprotno kot t. i. protiglobalna gibanja, ki so po svojem načinu delovanja v resnici globalna. Težava je samo v napačno uporabljeni predponi.

V prvi vrsti globalizacija pomeni miselni preskok od človeka kot pripadnika določene rase, naroda, etične skupine, plemena, države, veroizpovedi, k človeku kot prebivalcu in pripadniku celotnega planeta. To seveda ne pomeni, da mora človek zanikati svoje posebnosti, jezik, kulturo, videz, ali da je potrebno ukiniti države ter ustanoviti eno samo veliko svetovno državo, temveč pomeni predvsem, da prizna vsem ostalim ljudem pravico do obstoja in do njihovih posebnosti. Saj je že Sokrat dejal, da država *nastane, ker nihče izmed nas ne more sam sebi zadostovati, temveč potrebuje soljudi.*⁵ V procesu globalizacije, ki je nepovraten proces, pa danes **nobena posamezna država ne more več zadostovati sama sebi**, temveč potrebuje druge države in soljudi. Danes si ne moremo več zakrivati oči pred problemi, ki so skupni vsem državam in ljudem na planetu: problemov onesnaževanja, redkosti virov, podnebnih sprememb, lakote, vojn, uničevanja življenjskih vrst, nalezljivih boleznih itd.

Vsako v svetu je, kot pravi Krishnamurti,⁶ *odgovoren za obstoječi kaos, za bedo, ki vlada skoraj vsepovsod po svetu, k čemer prispeva v svojem vsakodnevnem življenju in je del te strašne družbe, z vsemi njenimi vojnami, delitvami, odvratnostjo, brutalnostjo in pohlepom.* In stanje sveta je resnično bedno: lakota nasproti obilju, totalna revščina nasproti visoki tehnologiji, vojne nasproti vojaško varovanemu miru, umiranje nasproti zabavi. Soustvarili smo in še naprej ustvarjamo to strašno družbo. Ni dovolj, da smo odgovorni zase, za svojo družino, za svoje mesto, svoj narod ali državo, svojo vero ali raso; **odgovorni smo do vseh drugih ljudi in planeta kot celote.** Ljudje, katerim so preko številnih medijev ali kako drugače, dostopne informacije o skrajno bednih razmerah, v katerih živi vsaj petina človeštva, tega preprosto ne smejo (več) ignorirati. Globalizacija ni in ne more pomeniti zgolj prost pretok kapitala in svobodne trgovine, ki koristi zgolj ozki ekonomsko – politični eliti bogatih držav, ob hkratnem zapiranju meja za pretok ljudi, znanja, surovin, zaščite lastnih trgov in popolnega ignoriranja ekoloških problemov.

Ali res verjame, da obstoječi ekonomsko – politični sistem neoliberalnega tržnega gospodarstva, ki naj bi bil »naraven ekonomski sistem«, lahko traja večno? Vsa današnja ekonomska teorija (in praksa) sloni na preprostem zakonu ponudbe in povpraševanja, ki pravi, da se ponudba in povpraševanje uravnotežita pri določeni ceni, pri kateri se lahko izpelje menjava. S tem naj bi bili dani pogoji samouravnavanja trga, ki naj bi vedno vedno poskrbel za optimalno ravnotežje med ponudbo in povpraševanjem. V okolju, kjer bi imeli vsi vsaj približno enako kupno moč, bi bila ta teorija lahko še smiselna, vendar danes niti znotraj posameznih držav niti znotraj posameznih regij, kaj šele v globalnem smislu, ljudje ne vstopajo v menjavo, ki ji vlada zakon ponudbe in povpraševanja, z istih štartnih pozicij. Lačen Afričan sploh ne more vstopiti v menjalno razmerje za določene, tudi najosnovnejše dobrine, ker mu kupna moč, če jo sploh ima, tega ne omogoča, medtem ko lahko povprečen evropski državljan takšno menjavo, s katero si pridobi osnovne življenjske dobrine, z lahkoto izpelje.

Današnji resnični *gospodarji človeštva*, ne bistveno drugačni kot tisti, o katerih je davnega leta 1776 pisal Adam Smith, so globalne korporacije, veliki borzni špekulantje in politične elite najrazvitejših držav ter vodilni ekonomisti mednarodnih finančnih ustanov. Podjetja se združujejo v vsega nekaj svetovnih hiper-korporacij, špekulanti vskravajo večino svetovnega kapitala, politične elite lahko poljubno režirajo volitve in so samo še orodje prvih dveh. Vsi ostali pa so brezpravni kmetje na svetovni šahovnici, »topovska hrana«; potrošniki, delovna sila in brezposelni; revni in umirajoči; ovce, ki slepo ubogajo velike gospodarje in se borijo za pičle ostanke z njihovih obilnih miz.

Današnji človek razvitega dela sveta je predvsem potrošnik, ki s svojo nezmerljivostjo vzdržuje sistem nenehnega kopičenja bogastva v rokah posameznikov, uničujočo gospodarsko rast ter skrajno bedo najrevnejših prebivalcev sveta. Več kot očitno je, da je ta ideologija pisana na kožo *gospodarjem človeštva*, kajti vsi dobički se na koncu stekajo v njihove žepe – saj ne verjamete, da si nek posameznik zasluži posedovati na desetine milijard dolarjev. Sistem, ki to omogoča, je perverzen, je zgrešen in do obisti pokvarjen. Ljudje, ki ga podpirajo ali vanj verjamejo, so prav takšni. To velja posebej za ekonomiste.

Če želimo razumeti mehanizme moči v svetu in v posameznih državah, moramo sprevideti, da današnja komercialno ali tudi kriminalno izvoljena politična elita v resnici deluje v imenu in na račun resničnih *gospodarjev človeštva*: globalnih korporacij in finančnih mogotcev. Politične elite skrbijo za ekonomski sistem, ki lastnikom kapitala omogoča maksimalno dobičkonosno in nemoteno delovanje vsepovsod po svetu, to pa jim zagotavljajo bodisi z zakonodajno ali vojaško močjo. Ekonomska teorija predstavlja zgolj neskončno prizadevanje, da se opraviči bogatenje posameznikov nasproti revni večini.

Če je danes aktualni »svobodni tržni« sistem, ki obvladuje že prav vse človekove dejavnosti, zgrajen na temeljih pohlepa, grabežljivosti, tekmovalnosti in predvsem dobičku, smo dolžni razmišljati o novih ekonomskih temeljih. Ekonomijo dobička, navidez svobodnega trga in brezkončnih borznih špekulacij mora zamenjati neka povsem drugačna ekonomija, ki mora temeljiti na pravičnejši porazdelitvi planetarnih dobrin, ki bi omogočala preživetje in spodobno življenje vsem prebivalcem planeta. Kot pravi Adam Smith, je naloga politične ekonomije, da omogoči vsem državljanom prihodek, ki bi ji omogočal spodobno življenje ali ustvariti primerne pogoje, da si ga bodo lahko sami ustvarili.⁷

Princip delitve ljudem ni nekaj neznanega, predstavlja temelj obstoja v – kolikor toliko normalnih – družinah, kjer starejši, izkušenejši in delovno sposobnejši člani pomagajo mlajšim in neizkušnim ter bolnim in nebogljenim. Ne pomagajo pa jim z enkratnimi pomočmi v obliki miloščine, kot to danes počnejo bogate države, ko namenjajo pomoč revnim in hkrati zahtevajo od njih vračilo starih, nemogoče visokih dolgov, temveč jih usposobijo ali ustvarijo pogoje, da se bodo lahko preživljali sami, do takrat pa jim stojijo ob strani: bodisi s sredstvi za preživetje bodisi s svojim znanjem. Ekonomija delitve ne pomeni vračanja v čase

nekdanjega socializma, ki je v ekonomskem smislu predstavljal skrajno obliko državno vodenega kapitalizma, temveč korak naprej – v obdobje ekonomske zrelosti človeštva, ki mora omogočati (vsaj) preživetje slehernega prebivalca Zemlje ter planet ohraniti nadaljnjim rodovom. Naj zveni še tako naivno ali utopično, druge poti ni, kajti današnja ekonomska pot pelje v samouničenje, t. j. samomor človeštva. Ni časa za nebogljeno prepuščanje usodi, za tarnanje ter razmišljanje in delovanje po liniji najmanjšega odpora: »Saj sam ne morem nič storiti, svet je pač takšen.« Vsakdo lahko po svojih najboljših močeh prispeva k drugačnem svetu, ki temelji na drugačnih ekonomskih temeljih.

Energija tisočerič pelje do zmage v bitkah, ki se zdijo brezupne.⁸



I.

EKONOMIJA DOBIČKA

Z vsemi temi litanijami nas je samo vlekel. Sam ne da nanje niti počenega groša. Take in podobne puhle izgovore in prazne besede prepušča kapitalist nalašč za to plačanim profesorjem politične ekonomije.⁹

Povejmo odkrito: današnji ekonomski sistem je *kapitalističen*, ekonomija kot veda pa ta sistem podpira in opravičuje ter ga imenuje *svobodno tržno gospodarstvo*. Le-to temelji na predpostavki ideologije *komercializacije*, ki iz vsake človeške dejavnosti želi pridobiti čim večjo korist – dobiček. *Svobodni trg* predstavlja zgolj orodje velikih mednarodnih korporacij, mednarodnih finančnih ustanov in kapitalskih špekulantov, da uveljavljajo svoje interese po dobičku v kapitalsko in trgovinsko globaliziranem svetu. *Svobodni trg* obstaja zgolj kot zahteva po odprtju trgov manj razvitih držav za izdelke in kapital najmočnejših ekonomskih »igralcev« iz razvitih držav ter možnost poceni izkoriščanja njihovih naravnih virov in delovne sile, medtem ko je trg v obratni smeri zaščiten, kjer je le-to potrebno¹⁰. Vse gospodarske in tudi tradicionalne negospodarske dejavnosti, kot so zdravstvo, izobraževanje, kultura, šport itd., temeljijo danes na zahtevi po čim večjem dobičku. Ideologija komercializacije obvladuje vse pore človeškega življenje in je na prestol postavila svojega vladarja – dobiček. Razlik med pridobitnimi in ne-pridobitnimi dejavnostmi ni več – vse so pridobitne.

Ekonomija dobička upravlja gospodarsko, politično, širše družbeno in življenje posameznikov: skoraj vsakdo želi zase pridobiti kar največ, pa naj bo to denar, položaj, ugled, moč, oblast, prestiž, slava, ali kot se glasi nizkotna maksima gospodarjev človeštva: »Vse zase in nič za druge.«¹¹ Če so štirje angeli v apokalipsi *pripravljeni čakali na uro, dan, mesec in leto, da pomorijo tretjino ljudi*,¹² lahko danes trdimo, da te sile uteleša ekonomsko – politična elita, ki v resnici lahko uniči ne samo tretjino človeštva, temveč ves svet. Zato je ekonomija dobička v resnici ekonomija smrti. Tudi v preteklosti so ljudje umirali zaradi lakote, bolezni, vojn, vendar nikoli ni človek zares imel sposobnosti se zoperstaviti tem nadlogam. Človeštvo ima na primer danes vse možnosti, da v relativno kratkem času popolnoma odpravi lakoto: pridelava hrane je zadostna, distribucija je razvita, prav tako informacijski sistem. Kar zares manjka je (politična) volja, tako posameznikov kot celih držav in svetovne skupnosti kot celote.

Velika pomanjkljivost in beda današnje ekonomije je, da na svet gleda samo preko števil – ekonomskih kazalnikov, kot so na primer: bruto domači proizvod, ekonomičnost, produktivnost; ter indeksov: borznih, naftnih, aluminijevih, kavnih itd.

Ekonomisti pri tem seveda ne vidijo gozda, ampak kvečjemu nekaj dreves, in še to predvsem dobro rastoča. Da pa več kot tri četrt gozda gnije in umira, jih kaj malo briga in se delajo, kot da se to v resnici ne dogaja in še kar naprej računajo in rišejo svoje neskončne grafe rasti in dobička. Ekonomisti so danes predvsem kvazi-matematiki. Ekonomisti želijo opravičiti in upravičiti skrajno nemoralna dejanja globalnih korporacij, manjših podjetij ali politike. Ekonomisti pomagajo uničevati svet, naj vas ne zavede, če so prijazni in ugledni. Temeljna maksima vsega gospodarskega in, na žalost, tudi celotnega družbenega življenja razvitih držav, je dobiček. Dobiček je vrednota, čast, ugled in moč.

Veliko sprenevedanje

Smo tako samozadovoljni, da se nam stvari sploh ne zdijo resne. Mislimo, da so normalne. Samo rečemo si: vse je v redu. Naši delniški tečajji rastejo. Nič nas ne skrbi. Privarčevali smo si in lahko dobimo, kar potrebujemo, celo več kot potrebujemo, več in več od tistega, kar mislimo, da nam svet mora dati. Kaj pa ljudje v deželah v razvoju? Večji del človeštva živi v deželah v razvoju in ne poseduje praktično ničesar.¹³

Resnica je, da obstajajo območja največjega pomanjkanja in prezrtosti; da milijoni še vedno stradajo in umirajo brez pravega vzroka in potrebe; da polovica sveta ječi za pravico, medtem ko se ostali sončijo v žarkih (samo)zadovoljstva in ignorance.¹⁴

Človeška zgodovina ni bila nikoli nekaj lepega in prijaznega, je prej nepretrgana pripoved o nasilju, sovraštvu, izkoriščanju, pomanjkanju, trpljenju, vojnah, pa vendar še nikoli v vsej človeški zgodovini ni toliko ljudi trpelo, nikoli jih ni več živelo v revščini, nikoli jih ni več umiralo zaradi pomanjkanja, kot jih ravno danes. To se dogaja na začetku 21. stoletja, v dobi računalnikov, vesoljskih poletov, satelitov, v dobi interneta, genske tehnologije, formule 1, nevidnih bombnikov, super-, mega- in hiper- marketov, nakupovalno-zabaviščnih konglomeratov, mobilnih telefonov, virtualnih resničnosti, čudežnih kozmetičnih preparatov, Springerjevega showa, Michaela Schumacherja, Billa Gatesa in še česa. Nedvomno je danes ena najbolj tipičnih značilnosti človeka, ki se uvršča v tako imenovani razviti svet, **sprenevedanje**.¹⁵ Prav neverjetno je, da se lahko človek, ki so mu preko različnih množičnih medijev dostopne tako številne informacije o katastrofalnem stanju v sodobnem svetu, nanje sploh ne odziva niti na njih ne reagira; ne z grozo, ne z začudenjem, ne s sočutjem, kaj šele, da bi za odpravo stanja, v kakršnem svet je, tudi kaj zares storil.

Druga svetovna vojna, kot doslej najhujša vojna v zgodovini človeštva, je v letih 1937-1945 po približnih ocenah¹⁶ terjala 50 milijonov človeških življenj, 22 milijonov vojakov in 28 milijonov civilistov. Danes letno na svetu samo zaradi

lakote umre več kot 9 milijonov ljudi ali 25.000 vsak dan.¹⁷ Če bi to številklo primerjali s sedmimi leti druge svetovne vojne, bi ugotovili, da danes v enakem obdobju, kot je trajala druga svetovna vojna, več ljudi umre zaradi lakote (preko 63 milijonov), kot je bilo vseh žrtev II. svetovne vojne. S tega vidika smo torej še na slabšem, kot je bilo človeštvo v najbolj grozljivih časih največje svetovne vojne. Je smrt v vojni kaj bistveno drugačna od današnjih smrti v »miru«, ko je le bolj počasna in po drugi strani povsem neizbežna? Živimo torej v vojni ali miru ali pa celo v vojnem miru?

Razviti svet, ki ga predstavlja predvsem skupina najrazvitejših držav G8 ter še nekaj drugih držav, se polšača in uporablja tri četrtine svetovne pridelave hrane in 83 % vseh drugih dobrin, medtem ko mora preostali – nerazviti svet shajati s preostalim skromnim deležem svetovnega bogastva, ki jim zadošča samo za življenje v skrajni revščini ali pa še to ne. Kljub temu, da v *nerazvitih državah*¹⁸ prebivata dve tretjini svetovnega prebivalstva, se morajo le-ti zadovoljiti zgolj s četrtino vse hrane in s 17 % vseh ostalih dobrin. Zato milijoni stradajo in umirajo. Hkrati pa pripadniki razvitega sveta, kamor nedvomno sodi tudi Slovenija, živijo v svojih umetnih svetovih obilja, brezumnega potrošništva, daleč od brezupnega trpljenja in umiranja velikega dela preostalega človeštva; nerazviti svet jih zanima predvsem kot potencialno tržišče, kot poceni vir surovin in delovne sile, ali kot turistična znamenitost.

Če parafraziramo avstrijskega pisatelja Hermanna Brocha, je »*zločin ravnodušnosti največji greh*«¹⁹ sveta ali drugače povedano: vedeti in nič storiti je enako kot sodelovati pri zločinu. Seveda je najlažje vse zlo tega sveta pripisati Bushu, Blairu, Osami bin Ladnu, Huseinu, Drnovšku ali papežu ali komurkoli – samo sebi ne. Immanuel Kant je že pred 200 leti zapisal, da je svet krogla, da vsi ljudje živimo na njej in da se nimamo kam umakniti, da je svet celota.²⁰ Ravnanje pripadnikov razvitega dela sveta je zato neodgovorno, nemoralno ter ignorantsko, da etike sploh ne omenjamo.

Kot pravi Rutar, nemoralno vedenje **kot da** omogoča tudi *ignoranco zakona, ki se vedno naslavlja samo na posameznika*.²¹ In ta posameznik se ukvarja predvsem s seboj, zanima ga lastno ugodje; lastna osebna, duhovna in materialna rast. Človek razvitega sveta se ne more (več) izgovarjati, »češ, saj nisem vedel«, kajti informacije, ki so mu preko medijev, hočeš – nočeš, dosegljive, mu nalagajo (globalno) odgovornost. *Ignoranca zakona*, kot nadaljuje Rutar, *oblikuje občestvo in občutek skupnosti ter pripadnosti, ki ga občutimo kot »mi«*.²² To občestvo je predvsem občestvo potrošnikov, turistov, poslovnežev, finančnikov, špekulantov, pol-izobražencev, avanturistov, uživačev, zdravih in čistih in vsakršnih »civiliziranih« ljudi.

Danes se občestvo pripadnikov razvitega sveta, ki je predvsem občestvo potrošnikov, bolj natančno vseh tistih, ki jim je omogočen razmeroma neoviran *dostop*²³ do materialnih dobrin, znanja, tehnologij, kapitala in predvsem omrežij, vede, **kot da** v svetu ni:

38.000.000	ljudi, ki prav zdajle umirajo za lakoto in/ali ozdravljivimi boleznimi
820.000.000	ljudi, ki stradajo
1.300.000.000	ljudi, ki živijo pod pragom absolutne revščine (razpolagajo z manj kot 1 \$ dnevno)
3.000.000.000	životarijo z vsoto manjšo od 2 \$ dnevno
8	dojenčkov, ki vsako minuto umrejo zaradi lakote in ozdravljivih bolezni
34.000	otrok mlajših od 5 let, ki dnevno umrejo zaradi ozdravljivih bolezni (kot so driska, respiratorne bolezni, malarija)
25.000	ljudi, ki dnevno umrejo zaradi lakote
200.000.000	podhranjenih otrok
2.000.000	mrtvih otrok v vojnah v zadnjem desetletju
250.000.000	otrok starih 5 – 14 let, ki delajo v nerazvitem svetu v zelo slabih pogojih
14.000.000	beguncev
30.000.000	beguncev znotraj meja svoje države
100.000.000	ljudi, ki so brez strehe nad glavo
40.000.000	ljudi, ki imajo, ali so okuženi z virusom AIDS-a
872.000.000	odraslih v nerazvitem svetu, ki so nepismeni
125.000.000	otrok, ki še nikoli niso obiskovali šole
300.000	otrok, ki se borijo v aktualnih vojnah (večina v starosti 15 – 18 let, veliko tudi starosti 10 let in več ter celo mlajši)
880.000.000	ljudi, ki nimajo dostopa do osnovne zdravstvene zaščite
1.300.000.000	ljudi, ki nimajo dostopa do zdrave pitne vode
130.000	km ² tropskega gozda, ki letno izgine v svetu
50.000	vrst rastlin in živali, ki letno izumrejo (do 1000-krat več, kot v naravnih razmerah)

**Opomba: podatki izhajajo iz različnih virov in tudi iz različnih časovnih obdobj – zadnjih nekaj let, zato so si včasih v nasprotju, kar pa sploh ni pomembno, saj nam zadošča vsaj približna slika ekonomske bede v nerazvitih in tudi najrazvitejših državah. Koliko trpljenja se skriva za temi suhoparnimi številkami, si lahko samo predstavljamo.*

Kljub tem podatkom, ki so razmeroma enostavno dostopni, vsaj tako kot najnovejši podatki o vremenu ali o nogometnih rezultatih, se torej občestva potrošnikov, ki so zasičena z vsemi mogočimi izdelki in storitvami, obnašajo, **kot da** je na svetu vse v najlepšem redu, čeprav je jasno, da v večjem delu sveta ni vse v redu, še več: večji del sveta živi v stanju konstantne katastrofe. Lahko se seveda tudi vprašamo: zakaj bi sodobnega, *protejskega*,²⁴ človeka sploh zanimalo, kaj se dogaja izven njegovega površnega, hitro spreminjajočega in zasičenega sveta? In ali ima sploh še voljo ali kakršnokoli potrebo, da pogleda izza meja svojega »krasnega novega sveta.«²⁵

Ljudje razvitega dela sveta v resnici ne čutijo nikakršne potrebe, da bi se zamislili nad resničnimi podobami sveta, kajti bolj jih zanimajo podobe najnovejših znamk avtomobilov, mobilnih telefonov, pralnih praškov; ekstatične in adrenalinske zabave; njihova lastna osebnostna in duhovna rast; horoskopi in zdravo življenje; vegetarijanska, veganska ali makrobiotska prehrana, joga, tai-chi itd. So popolni egoisti, polni preprostih človeških resnic – in kot taki tudi idealni potrošniki.

Brezno

Naj navedemo samo nekaj podatkov, ki pričajo o globokem prepadu – breznu, ki razdvaja dva svetova: svet bogastva in svet brezmejne revščine:

Premoženje 200 najbogatejših ljudi	=	letnemu prihodku 41% svetovnega prebivalstva.
Premoženje treh najbogatejših družin leta 1999 (Bill Gates, brunejski sultan, družina Walton)	=	letnemu prihodku 600.000.000 ljudi iz najrevnejših dežel.

najbogatejša petina	svetovnega prebivalstva porabi/ uporablja/ustvari:	najrevnejša petina
86%	svetovni BDP	1%
82%	izvoz blaga in storitev	1%
68%	neposredna tuja vlaganja	1%
45%	vsega	5%
(Francija: 115 g/dan/prebivalca)	mesa in rib	(Mozambik: 32 g/dan/prebivalca)

najbogatejša petina	svetovnega prebivalstva porabi/ uporablja/ustvari:	najrevnejša petina
58%	vse svetovne energije	4%
74%	vseh telefonskih linij	1,5%
(Švedska, Švica, ZDA: 600 telefonov/ 1000 prebivalcev)		(Afganistan, Kambodža in Čad: 1 telefon/1000 prebivalcev)
84%	vsega papirja	1,1%
78,2 tone/1000 prebivalcev		0,4 tone/1000 prebivalcev
87%	vseh vozil	manj kot 1%
405 avtomobilov / 1000 preb.		5-11 avtomobilov/1000 preb.
93,3%	vseh internetnih priključkov	0,2

Vira: Unesco glasnik, december 2001 (podatki so iz let 1997/98) in

Runaway consumption widens gap between rich and poor. A summary of the results of 1998's United Nations' Human Development report. [Http://www.Shareintl.Org/archives/economics/ec_sirunaway.Htm]

Razlike v svetu so tako velikanske, da bi se dobronamernemu človeku moralo najmanj zvrtni pred očmi, a brez skrbi – to se zgodi le zares redko in redkim. Povprečni človek prepušča reševanje sveta politikom, humanitarnim in drugim organizacijam in redkim zaskrbljenim posameznikom, sam pa se raje ukvarja predvsem s samim seboj in že naštetim (v prejšnjem poglavju). Povprečen človek ceni in spoštuje ljudi, kot so Gates, Maddona, Schumacher, Ronaldo, Schiffer, Trump in podobni, ki se ukvarjajo izključno s kopičenjem bogastva, svojega seveda. Kdo ve za Rose Shanzi (glej poglavje Perverznost »svobodnega trga«), ki se vsak dan sprašuje, ali bo sposobna nahraniti svojih pet otrok in podobno usodo deli vsaj 1,3 milijarde ljudi in med njimi so ljudje, ki stradajo do smrti. Kdo je potemtakem bolj človek?

Primerjava največjih svetovnih korporacij in nekaterih svetovnih držav dokazuje pravo moč prvih. Njihov letni prihodek prekaša bruto domači proizvod²⁶ velikega števila držav. Osem največjih svetovnih korporacij zasluži več kot cela Kitajska z 1,3 milijarde ljudi (približno ena petina človeštva). Druga največja korporacija Exxon Mobil zasluži v enem letu toliko kot osemnajst najrevnejših držav z 280 milijoni prebivalcev.²⁷ Je še kdo, ki ne ve, kdo so resnični *gospodarji človeštva*?

Največja svetovna podjetja**Nekatere države**

Podjetje	Prihodek (v mio \$)	BDP (v mio \$)	Št. preb.	Država
Wal-Mart Stores	219.812,0	1.939,0	10.355.156	Nigerija
Exxon Mobil	191.581,0	2.751,0	2.894.336	Kongo
General Motors	177.260,0	3.168,0	1.797.677	Namibija
BP	174.218,0	3.647,0	9.770.199	Zambija
Ford Motor	162.412,0	5.692,0	7.771.092	Azerbejdžan
Enron	138.718,0	18.810,0	1.930.132	Slovenija
DaimlerChrysler	136.897,3	46.652,0	131.269.860	Bangladeš
Royal Dutch/ Shell Group	135.211,0	210.108,0	8.875.053	Švedska
General Electric	125.913,0	1.159.017,0	1.273.111.290	Kitajska
Toyota Motor	120.814,4	10.171.400,0	278.058.881	ZDA

Opomba: podatki so za leto 2001.

Vir: FORBES: Global 500, 22. 7. 2002 [<http://www.Fortune.Com/fortune/global500/>]; Total GDP 2001 [<http://www.worldbank.org/data/databytopic/GDP.pdf>]; World Economic Data/Stats - 2001 [http://www.Tswoam.Co.Uk/world_data/world_data_2001_gdp_pc.Htm/]

Velikanska razlika med BDP-ji najbogatejših in najrevnejših držav na planetu:

BDP/prebivalca (v \$)

Najbogatejše države	v \$/preb.	v \$/preb.	Najrevnejše države
Luksenburg	36.400	510	Sierra Leone
ZDA	36.200	600	Somalija
Bermuda	33.000	600	D. R. Kongo
San Marino	32.000	600	Mayote
Švica	28.600	600	Etiopija
Aruba	28.000	710	Tanzanija
Norveška	27.700	710	Eritreja
Monako	27.000	720	Komori
Singapur	26.500	720	Burundi
Danska	25.500	800	Madagaskar

Vir: World Economic Data/Stats – 2001
[http://www.tswoam.co.uk/world_data/world_data_2001_gdp_pc.html]

Najbogatejši ljudje na svetu

... ker vaš pohlep je svetu kakor kuga:

barabe dviga, poštenjake tlači.

(19. SPEV, 105)²⁸

Nato je rekel vsem: »Pazite in varujte se vsake pohlepnosti, kajti življenje ni odvisno od premoženja, pa naj ima kdo še tako veliko bogastvo.« (Lk 12, 15)²⁹

	Ime	Bogastvo (v mlr \$)	Država
1	Gates, William H. III	52,8	ZDA
2	Buffett, Warren Edward	35,0	ZDA
3	Albrecht, Theo & Karl	26,8	Nemčija
4	Allen, Paul Gardner	25,2	ZDA
5	Ellison, Lawrence Joseph	23,5	ZDA
6	Walton, Jim C.	20,8	ZDA
7	Walton, John T.	20,7	ZDA
8	Walton, Alice L.	20,5	ZDA
8	Walton, S. Robson	20,5	ZDA
10	Walton, Helen R.	20,4	ZDA

Vir: FORBES,³⁰ podatki za leto 2002.

Tokrat nam primerjave z najrevnejšimi posamezniki niti ni potrebno delati, ker jih je preveč in ker ti sploh ničesar nimajo, še več: prav zdajle umirajo. V letu 2002 je bilo v svetu **497 milijarderjev** (v \$) s povprečnim bogastvom 3,1 milijarde ameriških dolarjev.

Primerjava teh 497 milijarderjev in 1.300.000.000 ljudi, ki živijo pod pragom absolutne revščine (razpolagajo z manj kot enim ameriškim dolarjem dnevno) je naravnost osupljiva:

	497 milijarderjev	1.300.000.000 ljudi, do 1\$ na dan
Skupno bogastvo	1540 mlr \$	do 1,3 mlr \$ / dan*

* Če predpostavimo, da vsak od teh ljudi razpolaga z maksimalno vrednostjo, ki jo predstavlja podatek »do 1 dolar«, kar pa seveda ne drži, saj nekateri ne posedujejo prav ničesar.

Če se s temi številkami nekoliko poigramo, dobimo prav neverjetne rezultate. Vseh 497 svetovnih milijarderjev bi npr. z vsem svojim bogastvom lahko približno 111 let preživljalo 38 milijonov umirajočih ljudi, za katere lahko upravičeno predpostavimo, da nimajo skoraj ali prav ničesar. Dovolj bi bilo, da bi

vsakemu namenili 1 dolar na dan, kar je definirana meja absolutne revščine. Ali pa bi taisti milijarderji 3 leta in 3 mesece leta lahko preživljali 1,3 milijarde ljudi, ki živijo v absolutni revščini. Seveda te številke bogataše, te spoštovane in cenjene prebivalce planeta, kaj malo brigajo, ker so preveč zaposleni z nadaljnjim kopičenjem bogastva. Koliko bogastva bi še lahko prišteli, če bi poleg teh hiper bogatašev upoštevali še premoženje navadnih dolarskih milijonarjev, ne-milijonskih bogatašev, da o premoženju številnih podjetij in držav sploh ne govorimo?

Takšna je podoba današnjega sveta. Ekonomsko - politična ureditev, ki dopušča takšno stanje, je nepravilna, uničevalna, perverzna, zla. Znanost, ki skuša celo teoretično podpreti zdajšnja ureditev, se nikakor ne more poimenovati ekonomska znanost ali veda, pa če si to še tako želi. In če vprašate, predvsem ekonomiste in politike, kako se imenuje današnja ekonomska ureditev v večjem delu sveta, ali kako bi se morala imenovati, boste dobili enodušen odgovor: svobodno tržno gospodarstvo.

Dobrodošli v resničnem svetu.³¹

»Svobodni« trg

*Vojna je ropanje, trgovina je goljufija.*³²

Trg je magična beseda, na katero se danes sklicujejo tako politiki, ekonomisti, podjetniki kot tudi umetniki, učitelji, zdravniki in skoraj vsakdo, ki se ukvarja bodisi s kakršnokoli pridobitno bodisi nepridobitno dejavnostjo; težko bi danes še našli koga, ki se ne bi »tržno« obnašal ali imel tako ali drugače opraviti s trgov. Pojem trga je tako globoko usidran v miselnost sodobnega človeka, da ga lahko poimenujemo kar *tržni človek*, družbo v kateri živi pa *tržno družbo*.

*Sama beseda trg je sprva pomenila prostor, kjer so prodajalci in kupci menjali življenjske dobrine. Od konca 18. stoletja pa se beseda trg ne nanaša več na geografski prostor, ampak pomeni abstrakten proces prodajanja in nakupovanja.*³³

Beseda trg ima več pomenov, *po eni strani jo uporabljamo za vse oblike menjave, višje od samozadostnosti, za samo tržno površino (mestni trg, narodni trg), za izdelek (trg sladkorja, žlahtnih kovin, po drugi strani pa beseda označuje dovolj široko obliko menjave, imenovane tudi tržno gospodarstvo, se pravi sistem. Vendar trg ni imel od nekdaj tako velikega pomena v življenju posameznikov in družbe.*³⁴

Gospodarstvo je bilo sprva zgolj »podmnožica« družbenega življenja in le-to ga je zaobjemalo v svoje mreže in prisile, v 19. stoletju pa se je z izbruhom

kapitalizma zgodila »velika preobrazba«, ko si je »samouravnajoči trg« podredil dotlej prevladujočo družbo.³⁵

Predpostavka svobodnega tržnega sistema, ali bolje rečeno svobodne tržne ideologije, ki prevladuje v današnjem svetu, je, da lahko trg sam, svobodno, brez kakršnegakoli vmešavanja, uravnava ponudbo in povpraševanje, in s tem skrbi za optimalno porazdelitev dobrin med ljudmi. Večina ekonomistov šteje Adama Smitha³⁶ za utemeljitelja svobodnega tržnega sistema. »Nevidna roka«, pravi Smith, vodi posameznika, ki zasleduje zgolj svoje sebične interese, k zadovoljevanju potreb celotne družbe.³⁷ Vendar ni odveč pripomniti, da je Adam Smith videl svobodni trg predvsem kot nasprotje trga, ki si ga prisvajajo gospodarji človeštva, v takratnih časih predvsem veliki proizvajalci in trgovci,³⁸ ki so preko vzvodov politične moči dejansko skrbeli za regulacijo trga v svoje lastno dobro. Chomsky pravi, da v resnici obstajata dva Adama Smitha: eden, ki je dejansko napisal *The Wealth of Nations*, in drugi, ki je prišel v sedanost v izkrivljeni verziji, napačno interpretiran za – ideološke namene. Adam Smith je bil nasprotnik merkantilizma in kolonializma, ki ju je imel za zelo škodljiva takratni Angliji.³⁹ Adama Smitha skušajo danes prikazati kot utemeljitelja svobodne trgovine v današnjem, neo-liberalnem smislu besede.

Ugledni ekonomist Paul A. Samuelson⁴⁰ skuša prikazati samo-regulativno delovanje trga na primeru mesta New York, kjer naj bi samo-uravnajoči tržni mehanizem brez zunanje vmešavanja dnevno oskrboval prebivalstvo tega megapolisa z vsemi potrebnimi dobrinami. Ponudba in povpraševanje se dnevno srečujeta na trgu in se samodejno uravnava – če prebivalci potrebujejo več kruha, mleka, čevljev, avtomobilov ali kateregakoli drugega blaga, ga ponudniki več ponudijo in obratno, če se zmanjša povpraševanje, se zmanjša tudi ponudba. Logično bi bilo sklepati, da če torej samoregulativni – svobodni tržni mehanizem v resnici tako deluje, v smislu oskrbe prebivalstva, na posameznem lokalnem geografskem področju, kot je to v primeru mesta New York, bi moral delovati tudi na kateremkoli drugem geografskem področju, če svobodni trg res predstavlja neko zakonitost. Celo več, trg bi moral tudi globalno uravnati ponudbo in povpraševanje, posledično bi torej ljudje kjerkoli na planetu ne smeli trpeti pomanjkanja in lakote; resnica je seveda popolnoma drugačna, kar smo in bomo še skušali dokazati.

Nadalje Philip Kotler, kot svetovno priznana avtoriteta in teoretik trženja, pojmuje trg kot celoto *vseh potencialnih kupcev, ki jim je skupna določena potreba ali želja in so pripravljeni izpeljati menjavo, da bi zadovoljili to potrebo oziroma željo. Naprej pa zanj povpraševanje pomeni, da imamo posebno potrebo po določenem izdelku, ki je podprta z željo in nakupno sposobnostjo.*⁴¹ Ta formulacija trga in povpraševanja, ki se dnevno manifestira v svetu, pa dejansko predstavlja temelj velikanskega ekonomskega prepada v svetu med razvitimi in nerazvitimi. Na trgu oblačil, zdravil in hrane, kaj šele na trgu avtomobilov, računalnikov, mobilnih telefonov ni udeleženi velik del prebivalcev predvsem nerazvitih držav, pa ne zato, ker ne bi imeli potreb ali želja po teh dobrinah, temveč zato, ker nakupa

preprosto ne zmorejo, torej sploh ne morejo biti potencialni kupci. Trg jih preprosto **izključuje**.

Definicija trga, kakršnega poznamo danes, bi se lahko glasila kvečjemu takole: trg sestavljajo potencialni kupci, ki finančno **zmorejo** določen nakup. Avtomobilski, računalniški, telefonski, modni in drugi trgi so rezervirani izključno za del populacije razvitega sveta in posameznike ali manjše skupine iz nerazvitega sveta. Celo trg hrane in drugih življenjsko potrebnih potrebščin izključuje znaten del svetovnega prebivalstva – vsaj dobrih 800 milijonov ljudi, ki neposredno trpijo za lakoto. Skrajno perverzno pa je govoriti, da zadnji človek tega sveta **nima potrebe po hrani**, potrebo po hrani ima brez dvoma vsak človek, vsaka žival, vsako živo bitje! Brez hrane ni življenja, vsaj na tem planetu ne, to vendar ve vsak otrok! Ekonomisti tega očitno ne vedo.

Če si torej poglobljeno ogledamo samo trg hrane, ki zadovoljuje najbolj osnovno človeško potrebo (po preživetju), bi se po Kotlerju zgoraj navedena definicija glasila takole: **trg hrane sestavljajo vsi potencialni kupci, ki jim je skupna potreba po hrani in so pripravljene izpeljati menjavo, da bi zadovoljili to potrebo**. Torej eden vodilnih teoretikov trženja trdi, da obstajajo (potencialni) ljudje, ki imajo potrebo po hrani in posledično obstajajo ljudje, ki nimajo potrebe po hrani in niso pripravljene izpeljati menjave, da bi si to osnovno človeško dobrino zagotovili.

Tako funkcionira današnji trg – zadovoljuje potrebe in želje samo določenega števila ljudi in je do ostalih, ne-udeležencev na trgu, skrajno diskriminatoren in uničevalen. Definicija trga, kakršna bi morala biti, če bi trg želeli poimenovati *svobodni*, bi se morala glasiti: **trg sestavljajo in so na njem enakopravno udeleženi vsi ljudje na planetu**. Vsak drugačen trg je skregan s kakršnokoli pametjo, ki si jo človek očitno neupravičeno lasti. Dokler trg ne bo uspešno zadovoljeval vsaj osnovnih človeških potreb, potreb po hrani, pijači, obleki, stanovanju, zdravstvenemu varstvu in izobraževanju,⁴² ki predstavljajo osnovne pogoje za človekov obstoj, ni trg nič drugega kot orodje posameznikov, ki ga izkoriščajo za svoje lastne želje⁴³ – po brezmejnem kopičenju dobička.

Trženje (ang. marketing), kot proces sistematičnega in organiziranega delovanja tržnih sil na trgu, se je kot veda ali bolje rečeno kot miselnost formalno oblikovalo v ZDA v petdesetih letih prejšnjega stoletja. Danes je to vodilna ekonomska, politična in družbena sila. Kot način delovanja trženje ne predstavlja nič posebej novega, saj so se trgovci že stoletja znali tržno obnašati v smislu promoviranja lastnih izdelkov, primernega odnosa do kupcev, pestre ponudbe, ponujanja različnih ugodnosti, popustov itd. Vendar se je vse skupaj odvijalo znotraj okvirjev fizičnih trgov in ni nikoli bistveno vplivalo na mentaliteto celotne družbe. Tržni udeleženci na sodobnih trgih pa še zdaleč niso samo klasični trgovci z blagom, ki kupujejo in prodajajo na trgu, poleg njih so danes na trgu udeleženi še: proizvajalci, distributerji, oglaševalske agencije, mediji, izobraževalne ustanove, politiki in politične stranke; psihologi, sociologi, oblikovalci, športniki, umetniki, zdravniki, cerkev, našli bi lahko skoraj vse družbene dejavnosti in organizacije.

Zato sta trg in trženje, kot proces delovanja na trgu, danes pojma, ki daleč presegata klasično pojmovanje trga kot prostora prodaje in nakupa. Trg in trženje sta temeljni paradigmi današnje globalne družbe in procesov v njej.

Tržna miselnost, ki danes popolnoma prežema sodobno družbo predvsem razvitih držav, postaja vodilna sila družbe in se manifestira v vedno večji **komer- cializaciji** družbe. Zdravstvo, šolstvo in kultura danes vse bolj tržno, t.j. komercialno, razmišljajo: »Vsako dejanje ali vsaka dejavnost morata biti naravnana na možni bodoči dobiček, da se ju sploh lotimo.« Tržne sile omogočajo dobiček redkim in predstavljajo strošek večini. Zato so zlo človeštva. S komercializacijo celotne družbe prodirajo v vse pore našega obstoja. Sploh ne vidimo, kaj se dogaja. S svojo zahrbtno prefinjenostjo spreminjajo družbo v komercialno družbo in človeka v »homo commercialis«. *V tem smislu so za človeštvo tržne sile nevarnejše od atomske bombe.*⁴⁴

Čeprav se večina ekonomistov s tem ne bi strinjala, lahko zapišemo, da trženje, angleško marketing, ni nič drugega, kot do skrajnosti izdelan in prefinjen način prodajanja: prodajanja česarkoli za kakršnokoli ceno. Ekonomija je postala trženje.

Perverznost »svobodnega« trga

*Perverzen [lat. perversus]: 1. prevrnjen, zasukan. – 2. napačen, popačen; krivičen, nesmiseln. – 3. hudoben.*⁴⁵

1. svet	3.svet
Odojek je bil tako mehak, da se je kar topil v ustih (da o hrustljavi kožici sploh ne govorimo), prav nekaj podobnega pa bi lahko rekel tudi za jagenjčka, ki je brez večjih težav poniknil v želodčkih (včasih že pomislimo, da so brez dna). ⁴⁶	Petnajstmesečna, povsem shirana lman se prestrašeno privije k posušenim materinim prsim. Grdo kašlja in ihti. Kljub tresavici jo muhe napadajo v rojih. Mama dahne: »Upam, da bo preživela.« ⁴⁷
Saten in najfinejše viskozne pletenine s kovinskim leskom so namenjene pravi dami, ki zna uskladiti prestiž in vsakdanjo uporabnost v rafiniran osebni stil. ⁴⁸	Zgodba dvanajstletne Veronice je povsem običajna v Malawiju. Mati in oče sta umrla zaradi AIDS-a in ju, z mlajšo sestro, pustila sami, da se borita za preživetje. ⁴⁹
Tisti, ki imajo pred hišo dovolj prostora in so si pred njo postavili bazen, si bodo lahko poleg uživanja in posedanja v svoji vrtni rezidenci privoščili še osvežitev in sprostitve v vodi. ⁵⁰	Ratan Das, stoji v dolgi vijugasti vrsti, da bo lahko napolnil svoje vedro z vodo iz javnega vodovoda v barakarskem naselju Topsisia v Južni Kalkuti, prestolnici indijske

	države Zahodna Bengalija. Das si tako kot dvesto drugih ljudi, ki živijo v barakah in so odvisni od javnega vodovoda, želi, da bi prišel do pipe, preden voda preneha teči. ⁵¹
To so uglajena vina in telo drugih ne sprejema več. Mlado, sveže ne gre več. Iščem umirjenost, bogastvo, ki se mu moraš posvetiti, da ga razumeš. Vino je tudi hrana. ⁵²	»Če bom prodala svoj paradižnik, bomo danes jedli,« pravi preprosto. »Če ne bom, ne bomo jedli.« Rose Shanzi, Zambija, mati petih otrok. ⁵³
Vsak Lifestart paket vsebuje knjižico Najlepši začetek življenja – obsežna navodila s koristnimi nasveti o pravilni negi in vzreji mačk ... ⁵⁴	»Rekla nam je, da je pretrpela rojstva šestih mrtvorojenih otrok in gledala smrt svojih petih otrok pred starostjo enega leta.« Za Amando pomeni lakota gledati ljudi, ki jih ljubiš, umirati. ⁵⁵

Militantne tržne sile

»Ostra tekma, nora žurka in hudičev izziv.«⁵⁶

*Seveda je najpomembnejša za uspeh nova, tržno usmerjena raziskovalna strategija. Razvijajo se le tista zdravila, za katere tržne raziskave pokažejo, da bodo komercialno uspešna. Poleg tega je prodajni kader izpostavljen ameriškemu »drilu« in nenehnim pritiskom. Namesto 1200 obiskov pri zdravnikih jih morajo zdaj opraviti 1800 na leto.*⁵⁷

Današnji tržni sistem ima svoje korenine v ZDA, v dvajsetih letih prejšnjega stoletja. To obdobje predstavlja »zoro« potrošništva, takrat so se pojavili vsi mogoči in nemogoči izdelki in že v tem obdobju se je pojavilo vprašanje: *Kaj si bodo sploh še izmislili?* To obdobje potrošništva se je vsaj začasno prekinilo z borznim zlomom leta 1929 in obdobjem Velike gospodarske krize. ZDA so končale drugo svetovno vojno kot največja gospodarska in politična sila, ameriške korporacije so se po drugi svetovni vojni širile po svetu in začele hitro, predvsem ekonomsko, globalizirati svet. Američani so razvili koncept trženja, ki je spodbudil potrošnjo in obudili »duha« dvajsetih let, kajti do tedaj predvsem vojaško usmerjena industrija, je s koncem vojne izgubila znatne trge in se usmerila na novo bojno polje – potrošnika.

(Ameriški) tržni koncept »stoji« na štirih temeljih, tako imenovanih **4P**: **p**roduct, **p**rice, **p**lace, **p**romotion ali po slovensko: izdelek, cena, distribucija in tržno komuniciranje. Podjetje naj raziskuje, razvija in prodaja samo takšne izdelke ali

storitve, ki na trgu prinašajo maksimalen uspeh – dobiček, zato je potrebna predvsem njihova privlačna zunanja podoba in skoraj mitična dimenzija blagovne znamke, pospremiti jih je potrebno z obsežno in agresivno promocijsko kampanjo, po ceni, ki »pade v oči« in na najprivlačnejših mestih, kjer se izdelek ali storitev prodajata (distribucija). Vsa dejavnost in organizacija podjetja (in tudi drugih družbenih dejavnosti) se mora maksimalno prilagoditi uspehu na trgu. Trženje je prevzelo osrednje mesto v podjetju in postopoma tudi družbi.

Za trženje lahko rečemo, da je proces nenehnega ustvarjanja in zadovoljevanja želja določenega dela svetovne populacije, in se ne meni za posledice pretirane potrošnje za človeštvo in planet kot celoto.

Po drugi svetovni vojni so ZDA v Aziji potrebovale kapitalističen branik pred grozečo komunistično nevarnostjo na čelu s Kitajsko. Kljub temu, da so se Američani samo nekaj let prej zagrizeno borili z Japonci, jih »osrečili« z dvema atomskima bombama, pa so jim kmalu zatem znatno, prav tako kot Evropejcem, pomagali pri gospodarski obnovi. Ameriško vrhovno poveljstvo je celo organiziralo šolo vodenja poslovanja za japonske strokovnjake, kajti vodenje korporacije je skoraj enako vodenju vojske. Stik takratne gospodarske kapitalistične velesile z japonsko družbo, ki je temeljila na precej militantnih, šogunskih vrednotah, fanatični borbenosti, pripadnosti in lojalnosti avtoritetam, delavnosti in skromnosti, je v naslednjih letih pripeljal do neverjetnega vzpona japonskega gospodarstva, ki je kasneje v mnogočem ogrozilo in celo porazilo vodilne pozicije ameriških podjetij.

Japonci so prevzeli ameriški koncept trženja, ga do skrajnosti razvili, oplemenitili s svojo militantno miselnostjo, in pričeli nezadržen osvajalni pohod po svetu. Odgovor na njihovo nezadržno širjenje po svetu je bil lahko samo odgovor z enakim orožjem, kot so ga uporabljali sami – z agresivnim trženjem. Nekaterim državam je to uspelo, poleg samih ZDA predvsem tako imenovanim »azijskim tigrom«, ki so tako zaustavili nezadržen japonski prodor na svetovnih trgih. Japonski način trženja in razmišljanja pa je ostal in postal zakon sodobnega poslovanja po skoraj celem svetu: nenehno izboljševanje in lansiranje novih izdelkov, agresivna promocija in distribucija, skrajno nižanje stroškov in posledično cen, obširna tržno - obveščevalna dejavnost; pripadnost, predanost, lojalnost firmi, osebno odpovedovanje, visoka storilnost in nenehen osebni razvoj itd.

Kapitalistični duh,⁵⁸ kot ga opisuje Max Weber, ki se je razvil iz pobožne predanosti poklicu pri reformiranih protestantih v Evropi v 16. stoletju in se je uspešno prenesel na ozemlje ZDA, se je oplodil s »šogunsko miselnostjo« Japonske in zavladal svetu sodobne ekonomije ter družbene miselnosti nasploh. Pobožna predanost poklicu, ki je bistveno pripomogla h razvoju kapitalizma, se je v drugi polovici 20. stoletja združila s predanostjo in militantnostjo japonske civilizacije in postavila nove paradigme sveta: predan in neizprosni tržni boj.

Ni odveč povedati, da so nekatere največje korporacije po II. svetovni vojni ZDA vodili upokojeni generali, ki so bili v tistem času edini sposobni voditi hitro

rastoče korporacije, ki so zaposlovale tudi po več kot 100.000 ljudi, kar za vojsko ni bilo nič nenavadnega, podjetja pa do tedaj še nikoli v zgodovini niso bila tako velika. Kasneje so se za tako delo usposobili menedžerji, ki niso več potrebovali neposrednih vojaških izkušenj vodenja velikega števila ljudi. Militantno miselnost današnjega trženja opazimo v besedah in besednih zvezah, ki jih zasledimo v »strokovni« tržni literaturi, v dnevnem časopisju ali v vsakdanjem izražanju poslovnežev:

bojišče za izdelek, trg

napad kot strategija tržnih izzivalcev:

- **bočni**
- **čelni**
- **gverilski**

protinapad kot obramba pri zaščiti trga

trženjska **akcija**

obramba trga:

- **bočna,**
- **mobilna,**
- **s krčenjem**

obrambna blagovna znamka

korporacijsko - **divizijska** organizacija

podjetje razdeljeno na **divizije**

operativne enote

obveščevalno oglaševanje

zastraševalni poziv

pogajalska strategija

pogajalska moč

pogajalska taktika

udarno oglaševanje

okrepitveno oglaševanje

krizni načrt

strateška zveza

popolni nadzor

sledilec na trgu⁵⁹

prodor na nov trg

štabno - linijska organiziranost

strategija tržnega **prodora**

zarota⁶⁰

izplen na več področjih

dobljena bitka

bitka v vojni

vojna napoved

bojevniki⁶¹

Zato lahko rečemo, da je tržišče v resnici **bojišče**, kjer **korporacijske divizije** **prodirajo** na nova ozemlja in v številnih **bitkah** in **vojnah** **izplenijo** osvojena ozemlja – tržišča. Podjetniški **štabi** načrtujejo **taktiko** in **strategijo napadov**, **protinapadov** ali **obrambe**. Pri tem se poslužujejo **obveščevalnih** dejavnosti, **zarot** ali **zastaševanj**. Če jim ne gre najbolje, na **bojišče** pošiljajo **okrepiteve** ali pa oblikujejo **krizni načrt** za rešitev iz dane situacije. Povezujejo se v **strateške zveze**, v skrajni sili pa izdelajo **taktiko** in **strategijo pogajanj**, pri čemer izkoristijo svojo **pogajalsko moč**. Svoje **udarne operativne enote** imajo seveda pod **popolnim nadzorom**.

Na trgu poteka prava vojna. Trg je vojna. Tržne sile ropajo velika ozemlja s številnimi prebivalci, da omogočajo karseda udobno življenje privilegirani manjšini. Vendar umirajo resnični ljudje.

Kapital – izem

*Vse mora voditi h končnemu cilju – dobičku.*⁶²

*Vaš Bog – to so le tolarji in zlati:
v čem boljši ste od ajdovskega sveta,
da njim malik je eden, vam sto hkrati?*⁶³

*Splošna formula kapitala je preobrazba neke vsote denarja v večjo vsoto denarja s pomočjo blaga, $D \rightarrow B \rightarrow D'$, uporaba delovne sile in fizičnih sredstev za proizvodnjo dobrine, katere prodaja prinese največji možni dobiček na začetni kapital.*⁶⁴

*Našemu kapitalistu gre za dvoje: prvič, producirati hoče uporabno vrednost, ki ima menjalno vrednost, producirati hoče predmet, ki je določen za prodajo, blago. In drugič producirati hoče blago, katerega vrednost je višja kakor vsota vrednosti produkcijskih sredstev in delovne sile, v katere je vložil svoj pošteni denar na blagovnem trgu. Producirati hoče ne le uporabno vrednost, temveč vrednost, in ne samo vrednost, ampak tudi presežno vrednost.*⁶⁵

Medtem, ko se je sama beseda *kapitalizem* uveljavila šele v prvi polovici dvajsetega stoletja, pa Braudel pojav kapitalizma postavlja v *čas med letoma 1400 in 1800*,⁶⁶ medtem ko ga Marx postavi v *16. stoletje*, čeprav so *prve zameške kapitalistične proizvodnje poznala že italijanska srednjeveška mesta*.⁶⁷ Beseda *capitale*, ki izhaja iz latinske besede *caput*, glava, se pojavi približno v 12. ali 13. stoletju in pomeni glavnico, zaloge blaga, gmote denarja ali denarja, ki prinaša obresti.

Da lahko opredelimo bistvo kapitala, moramo ločiti *enostavno blagovno cirkulacijo*⁶⁸ – *prodajo zaradi nakupa – služi kot sredstvo za končni namen, ki je zunaj cirkulacije, za prisvojitve uporabnih vrednosti, zadovoljitev potreb. Nasprotno pa je cirkulacija denarja kot kapitala sama sebi namen, kajti oplajanje vrednosti eksistira samo znotraj tega vedno obnovljenega gibanja. Gibanje kapitala je torej brezmejno.*⁶⁹

Cirkulacija $B \rightarrow D \rightarrow B$

Ko blago, ki smo ga proizvedli ali ki ga posedujemo in ga iz kakršnegakoli razloga ne potrebujemo, zamenjamo v denar in potem ta denar zamenjamo v drugo blago, ki ga potrebujemo, smo opravili menjavo. Gre samo za menjavo dveh dobrin (blaga), katero bistveno olajša denar – posrednik pri menjavi. Ker je denar v svojem bistvu blago, ki odraža vrednost vsakega drugega blaga, ali drugače povedano, je njihov ekvivalent, je ta proces zgolj menjava dveh blag, ki sta enakovredna; denar v tem primeru služi dejansko samo kot menjalno sredstvo. Vse tri vrednosti v cirkulaciji vseskozi ostanejo enake.

Cirkulacija $D \rightarrow B \rightarrow D'$

Kapital je možen *le v cirkulaciji, kjer se torej prvotno založena vrednost ne le ohrani, temveč tudi predrugači svojo vrednostno velikost, doda si presežno vrednost ali se oplodi. In to gibanje jo spremeni v kapital*.⁷⁰ Proces menjave, kjer pa denar vstopa v menjalni proces zgolj z namenom pridobitve presežne vrednosti (D'), pa ni več menjalni proces, kjer dva različna blaga enakih vrednosti menjamo s pomočjo denarja, ampak menjalni proces, kjer postane blago posrednik med dvema različno velikima vrednostima denarja. S tem začetna vrednost denarja (D) postane kapital. Zemlja, nepremičnine, produkcijska sredstva, predmeti dela itd. sami po sebi še niso kapital, ampak to postanejo šele, ko vstopijo v cirkulacijo $D \rightarrow B \rightarrow D'$. Marx to imenuje *splošna formula kapitala*.⁷¹ Danes večina gospodarskih in tudi ne-gospodarskih subjektov vstopa v medsebojne odnose na takšen, kapitalističen, način. Pri kapitalu je bistvenega pomena, kdo si ga lasti, kajti tisti si lasti tudi presežno vrednost (D').

Kapitalističen proces cirkulacije blaga pomeni, da se začetna vložena vrednost (D) transformira v poljubno blago (B), ki se transformira v novo, višjo vrednost (D'). Ker pa nihče, razen če je naiven ali neumen, ne menja višje vrednosti za nižjo, mora višjo vrednost nekdo ustvariti, in to je lahko edino človek s svojo delovno silo. Tu pa se odpre neskončno polje izkoriščanja človeka. Človeško delo je ključ do (višje) presežne vrednosti. To kapitalisti zelo dobro vedo.

Marx pravi, da *tisti del kapitala, ki se preobrazi v produkcijska sredstva, t. j. v surovine, pomožne snovi in delovna sredstva, v produkcijskem procesu ne spremeni velikosti svoje vrednosti. Zato ga imenujem konstantni del kapitala ali krajše: konstantni kapital.*⁷² Nasprotno pa v delovno silo spremenjeni kapital spreminja svojo vrednost v produkcijskem procesu. Ta del kapitala reproducira svoj lastni ekvivalent in povrh še neki presežek, presežno vrednost, ki se sama tudi lahko spreminja, je lahko večja ali manjša. Iz konstantne velikosti se ta del neprenehno spreminja v variabilno. Zato ga imenujem variabilni del kapitala ali krajše: variabilni kapital.⁷³

Cirkulacija D → D'

Marx je dodal še enostavnejšo možnost rasti kapitala, ki ne potrebuje več niti spremembe v fizično podobo blaga, da bi pridobil presežno vrednost. Zadošča že transformacija **D – D + presežna vrednost**, ki se je poslužujejo predvsem borzni špekulantje in denarni trgovci. V tem primeru se denar – kapital nič več ne preobrazi v blago. *Denar, ki koti denar – money which begets money – se glasi opis kapitala v ustih njegovih prvih tolmačev, merkantilistov.*⁷⁴ Tako trgovanje se odvija predvsem na borzah vrednostnih papirjev in denarnih trgih, kjer denar v čisti obliki ali v obliki vrednostnih papirjev, z velikansko hitrostjo kroži in spreminja podobe (v različne valute in različne vrste vrednostnih papirjev) in izkorišča tudi najmanjšo razliko v vrednostih. *Villalon je že leta 1564 rekel, da nekateri trgovci služijo denar z denarjem.*⁷⁵

Kapital je denar, ki vstopa v gospodarski proces z izključno enim namenom, namenom pridobitve presežne vrednosti. Glavni cilj večine gospodarskih družb je danes **maksimiranje dobička** ali če se izrazimo drugače: neprestano ustvarjanje nove presežne vrednosti. Presežna vrednost pa se le v manjši meri uporablja za družbeno koristne namene, predvsem se kopiči v rokah posameznikov – kapitalistov in se kot kapital ponovno vrača v gospodarski ali kakšen drug pridobitni proces, seveda z namenom ustvarjanja nove dodane vrednosti. In tako vedno znova, vedno nov krog, tretjič, četrtič, stotič, n-krat. Zato je gibanje kapitala lahko samo brezumno. Zato (kapitalistična) podjetja in države potrebujejo nenehno rast.

Poznamo torej menjavo, katere namen je menjava dobrin, namenjenih predvsem zadovoljevanju človekovih potreb (in želja), pri čemer denar nastopa samo kot posrednik med dvema blagoma (B → D → B). Nasprotno pa je menjava, kjer je edini namen pridobivanje presežne vrednosti (D → B → D'), po svoji naravi kapitalistična. Zadovoljevanje potreb ljudi je v tem primeru zgolj stranski produkt kapitalističnega menjalnega razmerja, ki je primarno namenjen usvarjanju presežne vrednosti.

Kapital ni nosilec materialnega razvoja civilizacije, temveč je materialni razvoj samo stranski produkt kapitalističnega procesa. Kapitalistu je produkt, ki ga ponudi na trgu, zanimiv samo kot vmesni člen k novi – presežni vrednosti ali dobičku. Nov izdelek ali izboljšava starega nista prispevek kapitalista za dobrobit

človeštva, temveč kapitalistovo »orodje« za ustvarjanje nove vrednosti – dobička ali novega kapitala.

Pojem kapitala bistveno presega okolje ekonomije, kapitalistični način produkcije in odnosi so vgrajeni v same temelje sodobne družbe. Potreba, pravzaprav želja, po nenehnem pridobivanju in kopičenju vsakršnih bogastev izhaja iz neizmernega človekovega pohlepa, le-ta pa izhaja iz strahu: pred pomanjkanjem, izgubo službe, negotovo prihodnostjo in nenazadnje iz primarnega strahu – strahu pred smrtjo. Kopičenje vsega mogočega materialnega in nematerialnega bogastva naj bi človeka odvrnilo od neizbežnega – smrti. Sodobna ekonomija ne sloni na nekakšnih objektivnih (ekonomskih) dejstvih temveč na občutkih negotovosti in strahu pred prihodnostjo. Več kot dobro sta ta dva občutka zastopana na borzah vrednostnih papirjev, ki predstavljajo pravo naravo sodobne ekonomije – pohlep, strah in paniko.

Kapital-izem ni zgolj ekonomski pojem, ampak je način razmišljanja: vstopanje v kakršnokoli dejavnost ali odnos je smiselno samo, če nam prinese neko korist, pa naj bo dejavnost gospodarska ali negospodarska, naj gre za medsebojne ali družbene odnose, pomemben je samo končen rezultat – presežna vrednost ali dobiček.

Gospodarji človeštva

*Najbolj preprosto je na kapital gledati kot na proizvodni dejavnik, kar so stroji, zgradbe, nepremičnine. Pojem kapitala v politični ekonomiji zajema tudi lastnika, ki o podjetju ali banki odloča. Ne gre torej samo za materialne zadeve, temveč tudi za družbeni odnos ... Tisti, ki ima kapital, odloča, gospodari in ima zadnjo besedo.*⁷⁶

Vodilna ideja ustanovnih očetov /Founding Fathers/ (v ZDA – op.avt.) se izraža skozi maksimo: »Tisti, ki imajo v posesti deželo, bi ji morali tudi vladati.« Danes seveda ne morejo dejansko upravljati dežele, zato morajo nekoga pooblastiti. Zato pooblastijo ljudi, ki sami sebe imenujejo »ljudje kreposti«. Oni upravljajo z deželo v interesu tistih, ki si jo lastijo in ki so primerni voditelji.»⁷⁷

Adam Smith politko merkantilizma in kolonializma opisuje kot škodljivo za večino prebivalstva Anglije tistega časa (druga polovica 18. stoletja), toda vodilni »arhitekti« te politike – veletrgovci in bankirji, so na ta način zelo obogateli. In medtem ko so si ti vodilni »arhitekti« oblikovali to politiko skladno s svojimi interesi, so »slučajno« škodili večini prebivalstva Anglije. Preprosto, sledili so nizkotni maksimi /Vile Maxim/, ki jo danes lahko poimenujemo temeljno kapitalistično načelo: **vse zase, nič za vse druge**. Vodilni »arhitekti« te politike so uporabljali moč države v skladu z zgoraj omenjeno nizkotno maksimo, da so lahko izpeljali dejanja, ki so jim prinašala velike koristi, medtem pa so naredili veliko škodo večini prebivalstva.⁷⁸

Politika in trg sta danes neločljivo povezana, še več, politična moč se vse bolj uklanja tržni moči. Če predstavljajo volitve enega temeljnih mehanizmov demokracije, pa je danes ravno ta mehanizem, bolj ali manj, podvržen logiki trga. Najbolj prepričljiva dokaza za zgornjo trditev sta (demokratično?) izvoljena politika: italijanski premier Berlusconi, ki je hkrati medijski magnat, in župan New Yorka Michael Bloomberg; oba sta (dolarska) milijarderja in sta si brez mukotrpnega zbiranja denarja plačala in izvedla učinkoviti predvolilni – tržni kampanji.

Predvolilno kampanjo in tudi kasnejšo podobo politika danes vodijo in oblikujejo oglaševalske agencije, ki za dober denar prodajajo dober izdelek – politika. Med promocijo izdelka ali storitve; glasbene, modne ali športne zvezde; ter promocijo politika danes ni več nobene bistvene razlike. Zato so izvoljeni predvsem politiki, ki vložijo dovolj velika sredstva v svojo promocijo, pa naj bo to lasten denar ali denar lastnikov kapitala. Le-ti seveda pričakujejo, da se bo njihov vložek oplemenitil, v nasprotnem primeru denarja – kapitala zagotovo ne bi dali iz svojih rok. Volilci in potrošniki so ene in iste osebe in volilni oglas je samo eden izmed brezštevilnih oglasov, ki jih volilec – potrošnik dnevno »konzumira«. Nobeno posebno vprašanje ni, kakšna bo politika predsednika, v katerega izvolitev je denarna sredstva vložila predvsem naftna in orožarska industrija? Vojna za nafto. Irak.

Politiki so danes postali tržno blago, blagovne znamke, zanje veljajo enake zakonitosti kot za vso ostalo ponudbo na trgu: z agresivno in profesionalno oglaševalsko kampanjo, z natančno izdelano javno podobo (public relations) politik lahko prepriča volilce (potrošnike) v svojo izvolitev (nakup). Ali kot pravi Baudrillard *propaganda postane marketing in merchandizing dobrih idej politikov in strank z njihovo "blagovno znamko". Približala se je oglaševanju kot modelu nosilcu edine velike in prave vodilne ideje te konkurenčne družbe: blago in znamka.*⁷⁹ Če še vedno ne verjamete, kako zabrisana je danes meja med »biznisom« in politiko, vas morajo prepričati besede županskega kandidata iz Kopra, ki opisuje svojo predvolilno kampanjo: »*Imamo štab in se dobivamo in usklajujemo, kaj in kako bomo delali, kje bodo plakati, kdo bo naredil to in to. Pri nas gre za čisto podjetniške prijeme. V bistvu smo delovali tako, kot da delamo novo blagovno znamko. Lansirali smo jo na tržišče.*«⁸⁰ Blagovna znamka je seveda župan in tržišče so volilci.

Večina politikov, predvsem z razvitega »zahoda«, kot mantra ponavlja dve besedi, ki ju vedno izrečejo ali zapišejo skupaj: **demokracija** in **svobodni trg**. Negri in Hardt pravita, da je *projekt kapitalistov združiti skupaj ekonomsko in politično moč, z drugimi besedami, ustvariti ustrezen kapitalistični red /order/*,⁸¹ kar potrjuje Noam Chomsky, ko navaja Clintonovo doktrino o *utrditvi zmage demokracije in svobodnega trga /open market/*.⁸²

Na podoben način razmišljajo tudi slovenski politiki. Če citiramo visokega slovenskega politika, ko je govoril o nasprotnikih vstopa v Nato, potem vidimo, da *gre v resnici za sistematično nasprotovanje usmeritvi v tržno gospodarstvo in*

*demokracijo, skratka, za nasprotovanje zahodni usmeritvi naše države.*⁸³ Skratka, avtor citata gre še dlje kot bivši ameriški predsednik, kajti poveže vojaško organizacijo, tržno gospodarstvo in demokracijo. To pa je bistvenega pomena za razumevanje delovanja in razmišljanja današnjih političnih elit: **vojaška organizacija naj bi zaščitila svobodno tržno gospodarstvo in svobodni trg ter demokracijo.**

Vprašanje, ki se pri tem poraja, je: pred kom ali pred čim je potrebno zaščititi demokracijo, ki je edini pogoj družbene svobode nasproti totalitarizmu; ter trg in gospodarstvo, ki se že kar sama poimenujeta svobodna? Vprašanje nas tako privede do popolnega paradoksa: ali lahko vojaška organizacija, ki je po svojem ustroju nujno totalitarna, zaščiti nekaj, kar je po definiciji svobodno? Odgovor je nedvoumen: totalitaren sistem ali organizacija ne moreta biti pogoj svobode niti ne moreta ščititi svobode.

Torej razmišljajmo naprej: totalitarna organizacija lahko zaščiti le totalitarne organizacije, te pa so, kot smo že pokazali, na trgu predvsem mednarodne korporacije in v tako imenovani (politični) demokraciji njene politične elite, ki demokracijo reducirajo zgolj na hiper-komercialne volitve, te pa so izdatno financirane ravno s pomočjo korporacij, ali pa so celo ponarejene. Tržne sile predvsem ne spodbujajo svobode, ampak jo ljudem kvečjemu odvzemajo – kot delovni sili in kot potrošnikom. **Tako imenovani svobodni trg je po svoji naravi totalitaren in njegovi glavni predstavniki – mednarodne korporacije so totalitarne organizacije, ki jih ščiti politika s svojo totalitarno vojaško silo.** Pripadniki političnih in gospodarskih elit torej potrebujejo zaščito vojaške organizacije – pred kom? Pred vsemi množicami, ki jih izkoriščajo in ki jim lažejo: stradajočimi in revnimi, volilci in potrošniki, državljanji in begunci itd.

Prav tako, kot je vojaška organizacija, kjer veljajo strogo hierarhični odnosi, po svoji naravi totalitarna, so urejene tudi mednarodne korporacije, katerih vpliv na politiko je nedvomno jasen. Prav tako za demokratično urejene države lahko trdimo, da delujejo vse bolj totalitarno. Navezo **trg – politika – vojaška sila** izražajo besede ameriškega predsednika Busha: *»Aktivno bomo delovali, da upanje v demokracijo, razvoj, svobodne trge in svobodno trgovino prenesemo v vse kotičke sveta.«*⁸⁴ Kar z drugimi besedami pomeni, da morajo vse države sprejeti ideologijo prostega trga (torej se odpreti »svobodnemu« delovanju korporacij in finančnih špekulantov) in sicer zlepa ali zgrda – aktivno pomeni z vojaško silo.

Povezave med politiko in ekonomijo ne obstajajo samo na nivoju »prijateljskih« odnosov, temveč imajo tudi svojo materialno podlago. Že samo uradni prispevki ameriških podjetij različnim politikom v ZDA niso med najbolj skromnimi, tako so v letih 2000-2002 prispevali politikom:

AT&T (telekomunikacije)	7.230.476 \$
Microsoft	6.000.383 \$
Philip Moris	6.418.898 \$

Vir: Mladina⁸⁵

*Intimno razmerje med korporacijo in politiko se rodi iz **lobiranja**, pri čemer gre dejansko za organizirano in preišljeno prepričevanje politikov na oblasti ali blizu nje v interesu naročnika iz gospodarstva ... Razvpiti primer Enrona je pokazal, kako učinkovito je lahko lobiranje. Enronov direktor **Kenneth Lay** je (sicer neuradno) sedel v akcijskem komiteju pod vodstvom podpredsednika **Dicka Cheney**a, ki je pripravil osnove energetske politike predsednika Georgea W. Busha mlajšega. Pripravo nove zakonodaje je vodil sekretar za energetiko **Spencer Abraham**, ki se je pri oblikovanju zakonov posvetoval z več sto lobisti in menedžerji energetskih korporacij – v vsem tem času pa ni našel časa za niti en sestanek s predstavniki uporabnikov ali organizacij za zaščito potrošnikov. Ljudje, ki jih je bil Abraham pripravljen poslušati, so v veliki večini zastopali interese 18 podjetij z največjimi prispevki v predvolilno kampanjo Georgea W. Busha mlajšega – samo Enron, **ChevronTexaco**, **EIPaso** in **Exxon Mobil** so za Bushevo izvolitev primaknili 16,6 milijona USD. A slavni Enron sploh ne vodi pri stroških za lobiranje. Med ameriški multinacionalkami po izdatkih za »zvodniško« dejavnost prednjači tobačni gigant **Philip Morris** s 54.216.000 USD v letih 1997-1999; Exxon Mobil je na tretjem mestu z 41.952.840 USD (prijavljenih) izdatkov za lobiranje; peti Boeing je zapravil 26.660.000 USD.⁸⁶*

»Politično – poslovna demokracija« je samo še farsa ideala demokracije in postaja vse bolj totalitarna združba ljudi, ki delajo v interesu velikih korporacij in finančnih trgovcev, zato lahko imenujemo današnjo svetovno ekonomsko-politično ureditev kar: totalitaren korporativni tržni sistem.

Korporativni kapitalizem

Kroženje družbenega kapitala oziroma presežnega dela delavcev neprenehno vodi v družbi lastninskega monopola do centralizacije kapitala v vrhovih gospodarstva in države, to je v rokah tistih, ki imajo monopol na kapital, v zadnjem času pa tudi v tako imenovanih nadnacionalnih družbah. Tako se odtujuje presežno delo ne samo od delavcev, temveč tudi od narodov, in se nenehno krepijo monopolistični centri ekonomske in politične moči, ki se vse bolj izmikajo dejanski kontroli družbe.⁸⁷

Korporacije, nad-, več-, multi-nacionalne, mednarodne ali globalne družbe, skratka organizacije, ki bistveno presegajo nacionalne – državne meje, danes postajajo samostojni organizmi, ki se zažirajo v »tkivo človeštva« in planeta nasploh. Ker so se rešila nadzorstva posameznih držav, so te velikanske totalitarne (z)družbe postale lastne »države«, ki si same postavljajo svoja pravila, si pišejo svoje zakone ter zahtevajo od drugih, da se jih držijo. Njihov edini cilj je nenehno pridobivanje in rast dobička, za kar ne izbirajo sredstev. Če jim je na poti konkurent, ga uničijo ali prevzamejo; če se jim upre posameznik, ga pohodijo; če je potrebno podreti pol amazonskega pragozda, ga bodo podrli; če se jim upre politik, ga zamenjajo ali ustrelijo. So gospodarji človeštva.

Kot pravi Chomsky (ameriške) nad-nacionalne korporacije in finančne institucije obvladujejo svetovno ekonomijo, vključujoč mednarodno trgovino, ki je dvomljiva besedna zveza za sistem, v katerem se okoli 40 % trgovine v ZDA vrši znotraj korporacij, centralno vodenih z isto »vidno roko«, ki nadzira tudi načrtovanje, proizvodnjo in investicije. Nevidna roka trga, na katero se danes tako radi sklicujejo ekonomisti, je v resnici še kako vidna roka mednarodnih korporacij in mednarodnih institucij.⁸⁸

*Menedžerji podjetij ne ustanovljajo v dobrodelne namene, ampak zato, da bi z njim dobro zaslužili. Največ pa zaslužijo, če denar čim učinkoviteje preusmerijo v svoje žepce.*⁸⁹ Današnja podjetja poganja predvsem pohlep, hkrati pa ekonomisti v učbenike še vedno pišejo, da je *podjetje (organizacija) organiziran napor posameznikov, da bi proizvedli in ponudili proizvode in storitve, ki lahko zadovoljijo potrebe v družbi. Podjetja razumemo kot najširšo organizacijsko obliko, ki vključuje profitno naravnane enote, kakršne so industrijska podjetja in banke, pa tudi neprofitne ustanove, kakršne so šole in bolnišnice.*⁹⁰ Medtem pa si uspešni podjetniki, za svoj »organiziran napor«, izplačujejo »skromne« plače za svoje »družbeno koristno« delo (v letih 1998-2001):

L. J. Ellison (Oracle)	796.624.000 \$
D. Eisner (Disney)	700.039.000 \$
S. I. Weil (Citigroup)	524.799.000 \$
L. D. Kozlowski (Tyco International)	396.944.000 \$

Vir: Mladina⁹¹

Podobne zgodbe se odvijajo tudi v Sloveniji, kajti *vodilnim menedžerjem begunjskega Elana z direktorjem Primožem Finžgarjem in prokuristom Urošem Koržetom pripada astronomska nagrada za uspešno delo po ameriškem zgledu. Po pogodbi, ki jo je Slovenska razvojna družba pod vodstvom dr. Marjana Rekarja sklenila z menedžerji, jim pripada kar 1,100.000.000 tolarjev.*⁹²

Medtem, ko danes velika večina držav, vsaj v grobem smislu, deluje po najosnovnejših demokratičnih načelih, kjer državljanji vsaj na volitvah in referendumih do neke mere vplivajo na vladajoče strukture, pa so multinacionalna podjetja – korporacije brez kakršnegakoli tovrstnega nadzora. Multinacionalna podjetja so strogo hierarhično urejena, oblast je skoncentrirana in absolutna, zaposleni, vsaj na vseh srednjih in višjih hierarhičnih nivojih so brezmejno predani in lojalni vrhovnim avtoritetam in viziji podjetja. Dokazovati analogijo z vojaško strukturo je popolnoma odveč.

Najvišji menedžerji se ne obnašajo kot voditelji armad do svojih podrejenih, menedžerji so še precej hujši, za kar imamo več kot dovolj dokazov: *Po drugi strani pa je Vasella⁹³ kolikor je le mogoče neizprosno šef. Tako je na primer v treh letih odpustil enajst od trinajstih najvišjih ameriških menedžerjev. Pogosto človeka odpusti takoj, ko ga spozna. Ker se v Novartisovih podružnicah pred Vasellovimi*

obiski širi strah in trepet, je naročil, naj tiste, ki jih hoče nagnati, odpustijo šele nekaj tednov po njegovem obisku.

Multinacionalna podjetja so po svoji naravi totalitarne organizacije, ki jih vodijo menedžerji – diktatorji. Če bi se Hitler danes lahko ponovno rodil, bi šel direktno na vrh kakšne mednarodne korporacije. Kot smo že rekli: **edini proizvod sodobnih podjetij je dobiček, vse ostalo, kar pride na police trgovin, je zgolj stranski proizvod tega kapitalističnega procesa.**

»Shareholder value«

Za oceno uspešnosti nekega podjetja pride kot merilo v poštev samo shareholder value, dobiček delničarjev.⁹⁴

»Shareholder value« ali dobiček delničarjev predstavlja samo bistvo današnjega ekonomskega ustroja sveta. Pozabite na fraze o zadovoljevanju potreb, o hitrem razvoju, o kakovosti, o odličnosti podjetij, kajti podjetja danes obstajajo samo zato, da omogočajo lastnikom kapitala neskončno kopičenje dobička. Cena za to ni pomembna: naj se zmanjša število zaposlenih, naj preostali zaposleni delajo do skrajnih mej; naj se onesnažuje okolje itd. V zapletenih diagramih, ki jih izrisujejo vsi mogoči ekonomski strokovnjaki pa ni nikjer videti posledic tega uničujočega razmišljanja. Ekonomisti si umijejo roke, s ponižanimi, revnimi, uničenimi ljudmi; s propadajočim okoljem; z lakoto; z vojnami itd. pa naj se ukvarjajo socialni delavci, humanitarne organizacije ali OZN. O tem govori slovenski ekonomist Marjan Senjur, ko pravi, da se lahko zgodi, *da bodo v prihodnosti slovenski ekonomisti predvsem dobri matematiki in ekonometriki,⁹⁵ ki ne bodo videli družbenih, širših vidikov ekonomije.*

Priložnost za preživetje podjetij v hiper-konkurenčnem tržnem okolju je neprestano nižanje stroškov, s čimer se cenovno lahko prilagajajo ali prehitvajo druga, konkurenčna podjetja. Seveda se moramo takoj zanikati, v resnici ne obstaja resnično konkurenčno okolje, kajti relativno majhno število globalnih korporacij obvladuje večino svetovnega trga; le-ti so veliki plenilci, ki označujejo svoj teritorij in se le redko spopadajo med seboj. Za vse ostale ostane samo »mrhovina«, za katero se neusmiljeno spopadajo – kot hijene. To pa potem poimenujejo *konkurenčno okolje*. Primer take navidezne konkurence sta podjetji Ford in VW, ki imata *južno od Lizbone tovarno enoprostorskih limuzin, ki jih samo prodajata pod različnima imenoma: pri Fordu se imenuje galaxy, VW pa jo prodaja kot sharan.⁹⁶*

Ker danes konkurenčna podjetja delajo skoraj identične izdelke, ki se razlikujejo samo v »kozmetičnih« podrobnostih in jih ustvarjajo s podobno tehnologijo in iz enakih surovin (torej tudi po enaki cenah) lahko zares nižajo samo eno vrsto stroškov – stroške dela. Podjetja nižajo stroške dela na več načinov: z združevanjem in prevzemi, kar ima za posledico predvsem odpuščanje delavcev;

z zniževanjem mezd; z neposrednim odpuščanjem delavcev ter s selitvijo proizvodnje v območja s poceni delovno silo. Ker to počnejo vsi, se proces nezadržno približuje mezdami, ki bodo resnično zadoščale samo še za golo preživetje, ponekod niti za to, ali kot pravi Marx, *vrednost delovne sile se reducirira na določene vsote življenjskih potrebščin*⁹⁷ in naprej, *da je zadnja ali minimalna meja vrednosti delovne sile vrednost take množine blaga, da nosilec delovne sile, človek, ne bi mogel obnavljati svojega življenjskega procesa, če je ne bi dobival vsak dan, to se pravi, to mejo tvori vrednost fizično neogibno potrebnih življenjskih potrebščin*.⁹⁸ Vendar sodobni kapitalisti pogosto ne priznavajo niti te meje.

Medtem ko ekonomisti neprestano pleteničijo o produktivnosti, ekonomičnosti, dobičkih, kapitalskih donosih, konkurenčnosti, racionalizaciji podjetij, o prednostih globalizacije, se delavci v nerazvitih ali manj razvitih državah udinjajo velikim mednarodnim korporacijam za mizerne mezde, ki se npr. na Kitajskem gibljejo med 0,13 in 0,35 \$ na uro. Pri tem delajo tudi do 15 ur dnevno, 60 – 94 ur tedensko in v večini primerov 6 – 7 dni v tednu, brez kakršnihkoli delavskih in socialnih pravic, ponavadi tudi brez delovnih pogodb. Delajo v zelo slabih razmerah, takoj so odpuščeni, če odklonijo delo prek delovnega časa, za katerega pogosto sploh niso plačani, ta-isto se zgodi delavkam če zanosijo, dovolj je govorjenje med delom, in že si na cesti.⁹⁹ Odnosi do mezdnih delavcev so na nivoju evropskega kapitalizma 18. in 19. stoletja, s primesmi fevdalne in sužnje-lastniške družbene ureditve. In vse to v imenu Velikih blagovnih znamk: Wal-Mart, Nike, Addidas, Esprit Label in drugih.

Nike-ovo geslo **JUST DO IT** v resnici pomeni:

- mezdo 0,16 \$/uro
- delovni čas 11 – 12 ur/dnevno
- 77 - 84 ur/tedensko
- 7 dni v tednu
- brez delovne pogodbe
- ponižanje, kričanje, kaznovanje
- prekinitve zaposlitve zaradi: odklonitve dela preko delovnega časa, nosečnosti, starosti žensk nad 25 let, govorjenja med delom
- neplačano delo preko delovnega časa
- približno 10 otrok na šivalnem mestu
- in nikoli nihče od zaposlenih ne izve, za koga sploh dela

Na drugi strani pa vsega sit zahodnjak joggira v Nike opremi in izgublja prekomerno telesno težo, ohranja vitalnost v pozno starost, ohranja ali ustvarja skladno postavo, ali tekmuje za kaj-vem-kakšno nagrado.

Varuhi bogatih

Za nas sta pridružitvev Evropski uniji in vstop v vojaško obrambno zvezo Nato dosledno izpeljana vključitev Slovenije v svobodni, demokratični del svetovne skupnosti, za katero bomo prevzeli tudi sorazmeren delež odgovornosti.¹⁰⁰

Danes na svetu obstaja kar nekaj političnih in gospodarskih organizacij in ustanov, ki se sicer razglašajo za *svobodne in demokratične*, vendar so v svojem bistvu ekskluzivistične in jih povezuje predvsem njihova lastna *varnost*. Medtem ko se hladna vojna dejansko končuje, je na obzorju nova delitev sveta, ki se je v resnici začela že v zgodnjih začetkih hladne vojne. Politične in vojaške povezave, kot so NATO, Evropska unija, G8 ter trgovinske in gospodarske povezave NAFTA, OECD in Svetovna trgovinska organizacija ter finančni instituciji Svetovna banka in Mednarodni denarni sklad, so organizacije nove delitve sveta: na razviti sever in nerazviti jug. **Vse zgoraj naštetе povezave, organizacije in ustanove ščitijo in varujejo razviti del sveta pred nerazvitim, še več, izkoriščajo nerazviti svet in uveljavljajo ideologijo komercializacije in korporativnega kapitalizma v vsakem kotičku sveta.** Nekako takole bi lahko danes po moči razporedili države in mednarodne organizacije:

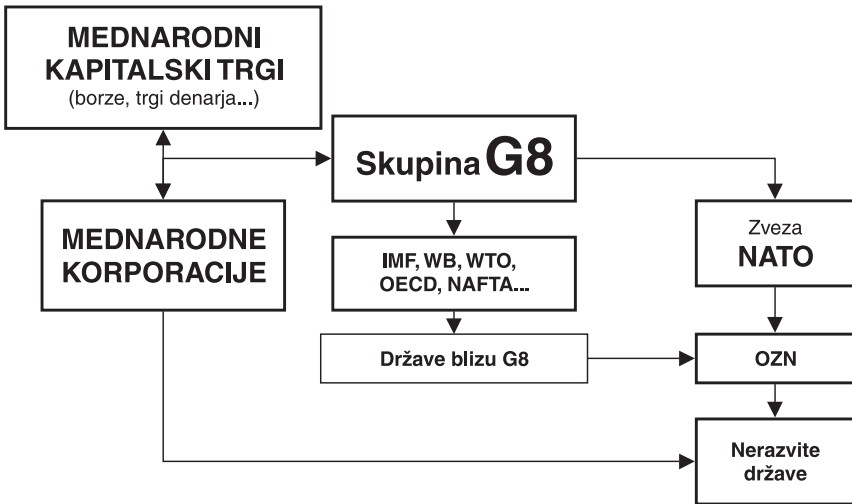

Skupina G8

»To resnično ni število, ki bi me strašansko zanimalo.«¹⁰¹

Skupino G8 sestavlja 7 držav prejšnje skupine najbogatejših držav G7 (ZDA, Velika Britanija, Nemčija, Japonska, Italija, Francija, Kanada) in Rusija. V letu 2000 je njihov skupni bruto domači proizvod dosegel 21.100 milijard ameriških dolarjev, medtem ko je celoten svetovni BDP znašal 31.300 milijard \$, kar pomeni,

da države G8 obvladujejo 68 % svetovne ekonomije. Za primerjavo pa skupno število prebivalcev teh osmih držav dosega le 14% vsega svetovnega prebivalstva. Na podlagi svoje ekonomske in vojaške moči države G8 dominirajo v kar nekaj pomembnih mednarodnih institucijah, kot so: IMF, World Bank, WTO itd.

Skupina G8 izhaja iz prejšnjih formacij, ki so bile ustanovljene, da koordinirajo in promovirajo ekonomske in strateške interese najpomembnejših kapitalističnih držav med hladno vojno. Od t. i. Bruseljske skupine, ki je bila ustanovljena v tajnosti, preko več drugih skupin, je leta 1975 nastala skupina G6 (ZDA, Velika Britanija, Zahodna Nemčija, Japonska, Italija, Francija), ki se ji je kasneje na pobudo ZDA pridružila Kanada, da bi uravnotežila pretiran evropski vpliv. Po letu 1998 se jim je pridružila Rusija, ki se je uspešno podredila zahodnemu neo-liberalnemu ekonomskemu modelu. Vendar ima Rusija še vedno omejen vpliv znotraj skupine G8.

Najpomembnejše poslanstvo skupine najbogatejših držav G8 je pospeševanje in podpora globalnemu neo-liberalnemu programu, kar pomeni, da usmerja globalno ekonomijo v smeri ojačanja prevlade privatnih in korporativnih interesov nasproti demokratičnim in individualnim interesom. Kar z drugimi besedami pomeni favoriziranje privatizacije, deregulacije (redukcija ali eliminacija okoljskih, zdravstvenih in delovnih standardov), svobodnega gibanja kapitala (z odstranitvijo denarne in investicijske kontrole) ter z erozijo državne kontrole nad lastno ekonomijo.

Države G7 so, na primer, odigrale pomembno vlogo pri uresničevanju Urugvajskega kroga (Uruguay Round), Splošnega sporazuma o trgovini in carinah (General Agreement on Trade and Tariffs – GATT), kar je posredno pripeljalo do ustanovitve Svetovne trgovinske organizacije (World Trade Organization – WTO). Ko zaznajo ali predvidijo nevarnosti za napredovanje neo-liberalnega programa, skupina G8 funkcioniira kot *ad hoc* izvršni odbor, ki formulira korekcijsko politiko. Skupina G8 prevzame nase ukvarjanje z mednarodnim kriminalom, terorizmom ali določenimi oblikami finančnih špekulacij, če ta pojav predstavlja grožnjo interesom velikega kapitala.

Skupina G7/G8 je prav tako učinkovita pri spodkopavanju pobud, ki imajo široko javno podporo, a imajo lahko za posledico žrtvovanje dela njihovega bogastva. Tipičen način takšnega načina delovanja je dajanje obljub v duhu popularnih zahtev, ki se kasneje izkažejo kot nemogoče za doseganje kakršnegakoli dogovora, kako jih dejansko uresničiti. Črtanje dolgov najmanj razvitim državam, je skupina G8 dolgo obljubljala, a so se članice temu vseskozi uspešno izogibale, razen zmanjšanja dolga popolnoma plačilno nesposobnim državam.

Kako se najbogatejše države soočajo s svetovnimi problemi, je opazno že z izbiro kraja njihovega zadnjega srečanja, ki se je za spremembo od prejšnjega v Genovi, odvijal v odmaknjenem kanadskem kraju Kananaskis v Skalnem gorovju, da bi onemogočili široke proteste t. i. proti-globalnih gibanj, ki jih sproži vsako vrhunsko zasedanje skupine G8.¹⁰²

NATO & co.

»Če bi prodajali delnice sveta Nato – Rusija, bi si jih takoj nakupil, saj je to ta trenutek eno najbolj perspektivnih podjetij.«¹⁰³

Razvite države delujejo po starem vzorcu: ogenj gasijo z ognjem, namesto, da bi se lotili odpravljanja temeljnih ekonomskih problemov, samo še povečujejo represijo in pritisk na revne. Svetovni vojaški izdatki so v letu 2001 dosegli fantastičnih 839 milijard ameriških dolarjev, kar predstavlja 2,6% svetovnega BDP-ja in znašajo 137 \$ na prebivalca Zemlje.¹⁰⁴ Združeni narodi so leta 1993 na konferenci v Riu de Janeiru predvideli stroške v višini 561,5 milijarde \$ za izvedbo *Agende 21 v deželah v razvoju*¹⁰⁵ (glej poglavje Agenda 21) v obdobju 1993 – 2000, ali preračunano 80,2 milijarde \$ letno. S tem denarjem bi odpravili lakoto in rešili velik del najbolj perečih svetovnih problemov. Le-ta znesek predstavlja, če zanemarimo inflacijo, vsega 9,5% letnih vojaških izdatkov ali 0,25 % celotnega svetovnega bruto proizvoda, ki je v letu 2000 znašal 31.300 milijard \$.

Tudi pri vojaških izdatkih so razlike velikanske: pet največjih vojaških »zapravljivcev« presega polovico vseh svetovnih vojaških izdatkov; petnajst držav skupaj pa presega tri-četrtnine vseh vojaških izdatkov. Vojaški izdatki so se od leta 2000 povečali za 2 %. Poleg tega nam je hladna vojna zapustila še približno 30.000 bojnih konic, ki so bile na čelu t. i. politike *odvrčanja* – grožnje »zagotovljenega obojestranskega uničenja«, kot varnostne strategije. Kljub koncu hladne vojne je danes v stanju pripravljenosti, kar pomeni, da je potrebno vsega nekaj minut za aktiviranje izstrelkov, še vedno vsaj približno 5.000 bojnih konic. Tipična moderna 150 – kilotonska vodikova bomba lahko povzroči med 736.000 do 8.660.000 smrtnih žrtev, glede na gostoto prebivalstva v ciljnem mestu.¹⁰⁶ Ker so bile vse te velike količine jedrskega orožja namenjene zgolj politiki odvrčanja nevarnosti, pa so danes v tem smislu preživeta oblika. Ker glavnih nasprotnikov v hladni vojni ni več, pa si danes lahko samo predstavljamo, v kakšne namene bi bile lahko uporabljene. A vojna je predvsem posel in tudi širitev vojaške zveze NATO je predvsem trgovsko dejanje.

Novе članice NATA – perspektivno tržišče za orožje

Po koncu Hladne vojne je neprestana oboroževalna tekma, ki je temeljila na doktrini odvrčanja (A Doctrine of Deterrence), začela izgubljati svoj smisel. ZDA, kot »zmagovalke« Hladne vojne, so se s svojo velikansko oborožitveno industrijo soočile z zmanjšanim trgom, kajti proti-sovjetsko oboroževanje je postalo nesmiselno. Sovjetski »imperij zla«, kot ga je poimenoval ameriški predsednik Ronald Reagan v svojem govoru O stanju v državi (State of the Union) leta 1983, je postal brezzobi ruski medved, ki ga je posebljal Boris Jelcin. Takrat so se mnogi politični in vojaški strokovnjaki ter tudi številni ameriški politiki spraševali o smiselnosti obstoja zveze Nato, ki je bila ustanovljena z namenom, da zaščiti Evropo pred sovjetsko ekspanzijo, pred ekspanzijo komunizma.

A orožje je potrebno prodajati, potrebno je ohranjati delovna mesta in visoke dobičke, ki so vseskozi spremljali trgovino z orožjem, to perspektivno vejo mednarodne trgovine, od zametkov civilizacije naprej. Ko je izginil rdeči sovražnik, že drugi v zgodovini ZDA (za »rdečkožci«), je bilo potrebno najti novega. Takrat so Američani obudili skoraj 900 let spečega duha križarskih vojn, svetih vojn proti Saracenom – muslimanom. Ameriški predsednik G. W. Bush je namreč »vojno proti terorizmu« precej nespretno (je bilo res nespretno?) primerjal s križarskimi vojnami, ki so bile izjemno krute (križarji so, med drugim, v loncih kuhali odrasle muslimane in pekli otroke na ražnju).

Ko je duh zbujen, ga je težko stlačiti nazaj v steklenico; že dve leti po razpadu »imperija zla« se je začela 1. sodobna križarska vojna, vojna v Zalivu. Nov sovražnik je bil najden, vojaško-industrijski kompleks pa rešen. V pičlem dvajset-letju se je »imperij zla« re-inkarniral v »osi zla«, kot je predsednik ZDA G. W. Bush poimenoval »malopridne« države Irak, Iran in S. Korejo v svojem govoru O stanju v državi leta 2002. Zlo je postalo oprijemljivo, zlo je bilo dokazano in potrjeno 11. 9. A samo določitev sovražnika in boj z njim ni dovolj, hkrati je potrebno voditi še ekonomijo.

Zakonitosti kapitalistične ekonomije so neizprosne, edino kar šteje je neprestana rast dobička, ekonomisti bi rajši rekli rast bruto domačega proizvoda (BDP-ja). Eden od načinov za gospodarsko rast in seveda večje dobičke, je osvajanje novih tržišč, pa naj bodo to tržišča otroških plenici ali vojaške opreme. Zato so vzhodno in centralno evropske države v letih 1996/97 v očeh Pentagona, kot je izjavil general Thomas Rhome, postale »najbolj vznemirljiv vidik« / "the most exciting aspect" ameriške varnostne pomoči tujini – v obliki subvencij, kreditov in promocije orožja. Za fiskalno leto 1998 je Clintonova administracija Kongresu upravičila to vojaško – trgovsko pomoč kot »pripravo držav za vstop v NATO« in za »pridobitev opreme, združljive z opremo članic Nata«.

Najbolj energični zagovorniki širitve Nata so bili vseskozi ameriški proizvajalci orožja, ki so upali na subvencionirano prodajo orožja vzhodno in centralno evropskim državam, ki naj bi dosegla 8 – 10 milijard dolarjev za bojna letala in 35 milijard za ostalo vojaško opremo v obdobju desetih let. V letu 1995 je bil po intenzivnem sedemletnem lobiranju ustanovljen Pentagonov obrambni kreditni garancijski sklad za izvoz orožja (Defense Export Loan Guarantee fund – DELG) v višini 15 milijard dolarjev, namenjenih prvenstveno podpori prodaje orožja vzhodno in centralno evropskim državam. Prispevki največjih proizvajalcev orožja (Lockheed Martin, Boeing in Textron) članom Kongresa so v volilnem obdobju 1995/96 dosegli rekordnih 11,8 milijona dolarjev. Najbolj vnet zagovornik širitve Nata je bil kongresnik Bruce Jackson, bivši podpredsednik za strateško planiranje enega največjih orožarskih podjetij na svetu Lockheed Martin-a, hkrati predsednik odbora za širitev Nata (U.S. Committee to Expand NATO) in še odbora za osvoboditev Iraka (Committee for the Liberation of Iraq).

Poleg tega so se ZDA skušale znebiti še velikih presežkov orožja, ki so po mnenju FAS (Federation of American Scientists), samo v letih 1990 – 1995 znašali 8,7 milijarde dolarjev. V fiskalnem letu 1998 je bilo več vzhodno in centralno

evropskim državam (Albaniji, Bolgariji, Češki, Estoniji, Makedoniji, Madžarski, Latviji, Litvi, Poljski, Romuniji, Slovaški in Sloveniji) omogočeno, mnogim prvič, da si pridobijo orožje, ki je bilo z ameriškega vidika že zastarelo.¹⁰⁷

Prizadevanja trgovcev z orožjem so se jasno manifestirala v 3,5 milijarde dolarjev vredni pogodbi nove članice Nata Poljske (v letu 2003), za nakup 48-ih ameriških bojnih letal F-16 (proizvajalec: Lockheed Martin). Po ocenah ADM (America's Defense Monitor) bodo stroški širitve Nata, drugače povedano prilagoditev Nato-vim standardom, dosegli 150 milijard dolarjev, kar vključuje nova orožja, usposabljanje in pripadajočo infrastrukturo.¹⁰⁸ Širitev zveze Nato predstavlja predvsem širitev trga za ameriško orožarsko industrijo, varnost je povsem drugotnega pomena, saj je jasno, da se niti največja sila z neskončnimi količinami orožja ne more učinkovito upreti terorističnim napadom.

WB & IMF

Naše sanje so svet brez revščine.

(Moto Svetovne banke, Washington DC)¹⁰⁹

Svetovna banka (World Bank) in Mednarodni denarni sklad (International Monetary Found) sta bili ustanovljeni ob koncu druge svetovne vojne: prva z namenom *izkoreninjanja revščine* in druga za *vzdrževanje globalne stabilnosti*.¹¹⁰ Vsa proti-globalizacijska gibanja danes zlivajo skoraj vso »gnojnico« ravno na ti dve organizaciji, še več, postali sta prava simbola sodobne globalizacije. Dejansko gre za organizaciji, ki širita ideologijo svobodnega trga v sleherni kotiček sveta in skušata »gasiti« finančne in gospodarske krize, ki jih povzročajo veliki denarni špekulantje.

Prvi del zgodbe o njunem delovanju so prosluli programi strukturnih sprememb (SAP – Structural Adjustment Programs), spremembe, ki jih ti dve organizaciji zahtevata od držav v finančni krizi. Bistvo teh programov je, da država poveča prihranke in zasluži več deviz za odplačevanje svojega zunanjega dolga. Nacionalna valuta devalvira in izvozni zaslužki se povečajo. Država mora zmanjšati socialne izdatke, privatizirati državno lastnino in odpuščati javne uslužbence. Tri »svete« besede, ki jih nenehno ponavljajo uslužbenci obeh ustanov, ko pridejo v države, ki jih je doletela finančna kriza, in se nastanijo v luksuznih hotelih s petimi zvezdicami, so:

- privatizacija,
- liberalizacija,
- finančna disciplina.

Kar pomeni z drugimi besedami zmanjševanje vpliva države na finančnih trgih in kapitalskih trgih; odpravljanje trgovskih ovir (kvot, carin, državnih subvencij); odpuščanje delovne sile ali zmanjševanje njihovih pravic ter zniževanje socialnih izdatkov.

Posledica takšne politike je razprodaja naravnega premoženja, kot sta gozdno in morsko bogastvo ter sprememba lastnine malih kmetov v velika

izvozna posestva. Mestno prebivalstvo izgublja delo, mali kmetje so prisiljeni zapustiti zemljo, kar še poveča število ekonomskih beguncev. V Braziliji, ki je največja svetovna dolžnica, se dolžniška kriza tesno prepleta z intenzivnim uničevanjem največjega zemeljskega gozdnega bogastva. Velika posestva se širijo z uničevanjem pragozda, prav tako mali kmetje, ki so morali zapustiti svojo zemljo in se preživljajo s sekanjem gozda. Tako je dolžniška kriza prek sekanja »zemeljskih pljuč« povezana z globalnim segrevanjem ozračja, izginjanjem številnih rastlinskih in živalskih vrst in še z mnogimi drugimi problemi. V Braziliji je dnevno uničenega približno 50.000 km² gozda.¹¹¹

Drugi del zgodbe, ki jo pišeta Svetovna banka in Mednarodni denarni sklad, je gašenje »finančnih požarov,« ki jih povzročajo veliki trgovci z denarjem, ki po svetu iščejo priložnosti za vedno nove dobičke in za sabo v revnih in tudi malo manj revnih državah pušča pravo razdejanje. Z drugimi besedami: gre za zaščito največjih finančnih špekulantov, zatem, ko si le-ti »opečejo prste«. Samo za reševanje ruske finančne krize leta 1998 sta ti dve organizaciji prispevali 22,8 milijarde \$; za reševanje azijske krize leto poprej je IMF skupaj z najrazvitejšimi državami skupine G7 namenila neverjetnih 95 milijard \$, leta 1994 – 95 pa skoraj 50 milijard \$ za reševanje mehiške krize. Azijsko finančno krizo so »zakuhali« veliki denarni špekulantje, ki so povzročili 25 % padec tajskega bahta, kar je pripeljalo do največje krize po velikem gospodarskem zlomu v tridesetih letih prejšnjega stoletja. Reševanje teh kriz seveda ne pomeni dejansko pomoč državam, ampak je namenjena reševanju špekulantov, ki so stavili na napačno karto na veliki borzni in denarni ruleti. Ko je kriza odpravljena, so lastniki kapitala še bogatejši, države, v katere so »investirali«, pa še revnejše, Indonezija si na primer še do danes ni opomogla po veliki krizi leta 1997. Ker se špekulantje počutijo varne še naprej povzročajo krize in pri tem vedo, da jim bosta IMF in WB (vedno) stali ob strani.

Mednarodni denarni sklad (IMF), ki vztrajno preprečuje trajno odpravo dolgov, nadzorujejo bogate države preko deleža glasovalnih pravic. Države G8 nadzorujejo 48 % vseh glasov, medtem ko ima 41 najbolj zadolženih držav skupaj samo 3 % glasovalnih pravic. Če bi bili glasovi razdeljeni glede na število prebivalcev, bi morale imeti države G8 samo 14 % vseh glasov, najbolj zadolžene pa 10 %.¹¹²

WTO

Svetovna trgovinska organizacija (WTO) je bila ustanovljena leta 1995 v okviru pogajanj Urugvajskega kroga (Uruguay Round) Splošnega sporazuma o carinah in trgovini (General Agreement on Tariffs and Trade – GATT), s konkretnim poslanstvom, to je: **liberalizacije svetovne trgovine**. Naloge WTO so:

- vodenje trgovinskih sporazumov v okviru WTO
- forum za trgovinska pogajanja
- obravnavati pritožbe

-
- kontrolirati /*monitoring*/ nacionalne trgovske politike
 - izvajati tehnično pomoč in usposabljanje za dežele v razvoju
 - sodelovati z drugimi mednarodnimi organizacijami¹¹³

Vsi trije glavni akterji liberalizacije trgov (IMF, WB, WTO) so predvsem izvršilno orodje za uveljavljanje interesov velikih kapitalistov. Medtem, ko od manj razvitih in nerazvitih držav zahtevajo popolno liberalizacijo trgov dobrin in kapitala ter privatizacijo državne lastnine, pa ob izjemni zaščitenosti trgov najrazvitejših držav zamižijo na vsa »tri očesa«. Veliki kapitalisti so zato uspešno izpeljali kapitalsko globalizacijo sveta, ali bolj natančno, odpri so pot širitvi kapitala in ta proces instucionalizirali preko omenjenih mednarodnih organizacij.

Skupina najbogatejših držav G8, ki delujejo predvsem v interesu nosilcev velikega kapitala (mednarodnih korporacij in velikih finančnih špekulantov), po svetu širi ideologijo ekonomskega neo-liberalizma in sicer preko mednarodnih organizacij, v katerih imajo skoraj popoln vpliv: bodisi ekonomski (IMF, WB, WTO) bodisi vojaški (zveza NATO).

Ravno države iz skupine G8 so uspele **skoraj popolnoma marginalizirati ekonomski in politični vpliv Organizacije združenih narodov**, ki ima edina mandat in legitimno pravico urejati globalne probleme in je edina res globalna organizacija na planetu Zemlja.

»Figa v žepu«

Skupna zadolženost držav v razvoju dosega neverjetnih 2.500 milijard \$. Letno te države namenijo približno 270 milijard \$ za odplačevanje dolgov razvitim državam in mednarodnim finančnim institucijam. Po odšteti pomoči (70 milijard \$), ki jim jo »velikodušno« namenijo bogate države, morajo revne države še vedno odšteti 200 milijard \$ neto plačil najbolj razvitim državam. To pomeni, da vladam nerazvitih držav ostane kaj malo sredstev za zdravje, izobraževanje in za druge pomembne socialne izdatke. Iz teh številke več kot jasno izhaja, da je pomoč razvitih držav v resnici metanje peska v oči. Že brisanje dolgov, ki se jih države v razvoju zaradi neživiljenjskih obresti tako in tako ne bodo nikoli otresele, bi samo v Afriki v dobrem letu dni ohranilo življenje 21.000.000 otrok in preskrbelo 90.000.000 deklet in žena z osnovno izobrazbo. Največja pomoč deželam v razvoju bi bila nedvomno popolna odprava vseh dolgov, samo tako bi te države lahko normalno ekonomsko zaživele.

Braziliija, ki se duši v 280 milijardah zunanjega dolga, je tempirana bomba, ki lahko ogrozi stabilnost regije in tudi širšega – globalnega okolja. Države, ki odplačujejo dolg, več prodajajo in manj kupujejo, kar posledično prizadene tudi razvite ekonomije, saj se jim zmanjšuje trg ter se povečuje poceni konkurenca, predvsem z nizkimi cenami. Ocenjujejo, da je v ZDA dolžniška kriza, ki se je začela po letu 1980, povzročila izgubo 1,4 milijona delovnih mest.

Prav tako tesna povezava je med vojnam in dolgovi. Po prvi svetovni vojni je bila Nemčija prisiljena v odplačevanje vojnih reparacij, ki so dosegale 15% izvoznega zaslужka, kar je pahnilo deželu v veliko bedo in frustracije. Tako velik znesek vojnih reparacij je bil eden izmed pomembnih vzrokov za vzpon Hitlerja na oblast in za izbruh II. svetovne vojne. Danes dežele tretjega sveta plačujejo kar 20% svojih izvoznih zaslужkov za odplačevanje zunanjega dolga in s tem je ustvarjen stalen vir napetosti, ki lahko pripelje do izbruha naslednje svetovne vojne, katere posledice bi bile brez dvoma uničenje planeta. Velike ekonomske razlike, ki jih še povečuje dolžniška kriza, v resnici generirajo vojne in terorizem, ali če ju povežemo skupaj, v teroristične vojne; ne pa da zanje krivimo neke abstraktne civilizacijske in verske razlike.

Zmagovalne sile po drugi svetovni vojni niso ponovile zgodovinske napake in so Nemčiji naložile »zgolj« odplačevanje vojnih reparacij v višini 3,5 % izvoznih zaslужkov. Danes pa je ta lekcija očitno popolnoma pozabljena.¹¹⁴

Viralna ekonomija

*Ker so prevare le ljudem domače,
jih Bog tembolj mrzi: na dnu globeli
je prevarant, zato najhuje plače.*¹¹⁵

*Vsak dan samo preko elektronskih omrežij New York City-a steče več kot 1.900 mlr \$. Vsaka dva tedna preko elektronskih omrežij New York City-a steče vsota enaka celoletnemu produktu vsega sveta.*¹¹⁶

*Ves ta razvoj sistemov nosi v sebi temeljni vzorec, vzorec katastrofe. Znaki te kužnosti in razkroja so že dolgo prisotni v vsakemu od njih: AIDS je danes endemičen; finančni kolaps, vnaprej predviden že od slavnega borznega zloma na Wall Streetu leta 1929, je vedno grozeč, ko panika zavlada na trgih; hekerstvo in stalne elektronske nesreče pa koreninijo vsaj dvajset let v preteklosti.*¹¹⁷

Naslov je sposojen pri Baudrillardu¹¹⁸ in sploh ne more biti drugačen: finančni trgi so okuženi že vsaj od leta 1929, ko se je sesula borza na Wall Streetu. Posledice so primerljive s srednjeveškimi izbruhi kuge in od takrat se svet nikoli ni znebil tega virusa – ekonomija je viralna. Borzni šoki se pojavljajo tudi v novejši ekonomski zgodovini (Mehika 1994, Rusija 1996 itd.) in napovedujejo možni totalni globalni zlom veliko večjih razsežnosti in posledic, kot je bil tisti leta 1929.

Borza vrednostnih papirjev naj bi predstavljala trg, kjer se srečujejo *subjekti*, ki so ustvarili presežke, le-teh ne nameravajo porabiti, oz. jih ne želijo investirati, in drugi, ki imajo primanjkljaje, želijo pridobiti akumulacijo, zato je potreben mehanizem, ki omogoča zadovoljitev interesa tako prvih kot drugih.¹¹⁹ Poslanstvo kapitalskega trga, katerega glavni igralci so borze vrednostnih papirjev, je vsaj po definiciji pozitivno in smiselno. Trg naj bi kapitalске (finančne) presežke usmerjal

tja, kjer jih potrebujejo. Trg naj bi torej skrbel za uravnotežen razvoj, od tam kjer je denarja preveč, naj bi šlo tja, kjer ga je premalo. Po tej logiki bi moral biti svet ekonomsko enakomerno razvit, vsi bi delali, vsi bi se razvijali, vse pa bi uravnaval kapitalski trg.

Vendar osnovna dejavnost borze vrednostnih papirjev sploh ni investiranje kapitala, ampak špekuliranje. Po nekaterih ocenah je danes kar 97% borznega kapitala namenjenega špekuliranju, služenju kapitala s kapitalom, ali drugače povedano: denarja z denarjem; pri tem je vseeno ali gre za delnice, obveznice, opcije ali kakšen drug najnovejši borzni izum. Razvoj informacijske tehnologije je špekuliranje pospešil do neslutelih hitrosti, saj lahko sposoben igravec na borzi tudi do 2000-krat dnevno obrne posamezni vrednostni papir in zasluži velikanske dobičke na račun tudi neznatnih razlik v ceni le-tega.

Borza je polna vseh mogočih špekulantov: borznih posrednikov, borznih svetovalcev in različnih vlagateljev, ki jim borza pomeni med drugim tudi »maksimo svobode«. *Princip borze je enostaven – kupiš, ko je poceni, prodaš, ko vrednost zraste.* Ti ugledni in spoštovani ljudje na borzi *plemenitijo svoj denar.* Pri tem morajo *čutiti borzo in z njo dihati.* Kljub temu, da so »svobodni«, ne počnejo nič drugega kot da *v sebi cel dan premlevajo borzo in ne morejo kar zapreti portfelja in oditi na dopust.*¹²⁰ **Svetovne borze vrednostnih papirjev niso nič drugega kot ogromne igralnice na srečo, hazarderska središča svetovnih razsežnosti.** Stave so velikanske, dobitki so astronomski. Igralci so izobraženi, ugledni, hladni in neusmiljeni. Žetone – delnice posoja gospodarstvo, a nazaj jih dobi le malo. Potrebni so dobri živci, igra se za življenje, igra se z življenji. A nekdo mora plačati zapitek.

Kajti špekulantsko zaslužen denar na borzi pomeni manjko kjerkoli v kapitalsko globaliziranem svetu. V nekem določenem trenutku je lahko na celem planetu samo končna količina denarja,¹²¹ ki se resda hitro spreminja, a je še vedno samo končna količina. Zato borzni igralci samo prerazporejajo denar – v lastno korist in posledično izgubo nekoga drugega. Posledice borznega špekuliranja so jasno vidne – predvsem v nerazvitem svetu. **Špekulant, ki zgolj z izkoriščanjem razlik v vrednosti delnic, obveznic in različnih denarnih valut lahko tako rekoč v hipu zasluži nekaj milijonov dolarjev ali več, odvzame komu, kjerkoli v svetu, taisto vrednost, v katero je le-ta vložil veliko količino dela.** Ker so globalni trgi vse bolj povezani, ni odveč pripomniti, da je več kot očitno, kdo komu kaj vzame. Vzeti nekomu nekaj, v kar je vložil svoja sredstva in delo, pa ni nič drugega kot navadna kraja ali rop.

Borze so zato največji legalni ropar svetovnega bogastva in neposredno povzročajo revščino in umiranje velikega števila ljudi. Podjetja, ki zalagajo borzne špekulante z delnicami, ki so zgolj žetoni v veliki igri na srečo, so prisiljena v neskončnost zmanjševati stroške proizvodnje, da lahko kompenzirajo dobičke borznih špekulantov. Stroške pa podjetja najlažje zmanjšujejo na račun delovne sile: z nižanjem mezd, z vedno večjo obremenitvijo zaposlenih ob enakem plačilu,

s selitvijo proizvodnje v območja s poceni delovno silo ali z odpuščanjem ali pa kar s kombiniranjem vseh treh možnosti. Ekonomisti bi temu seveda strokovno rekli: racionaliziranje, večanje produktivnosti, gospodarno in ekonomično ravnanje itd. Zato so kitajski delavci zaposleni v velikih mednarodnih korporacijah plačani 0,13 \$ na uro, medtem ko je plačilo v ZDA 10 do 18,50 \$ na uro.¹²² Več kot 100-kratna razlika. Borzniki pa o svobodi!

Igor Erker razmišlja v članku Temni oblaki recesije se oddaljujejo, da bi svetovno gospodarstvo znova lahko zašlo v recesijo, če bi se zgodili naslednji *precej teoretični šoki: močan padec dolarja, visoka rast cen energije, nov teroristični napad in veliki borzni polom. Značilnost omenjenih šokov naj bi bila v tem, da bi morali presenetiti gospodarstvo in trge ter posledično povzročiti močan padec porabe.*¹²³

S tem se nikakor ne moremo strinjati, kajti stalna nihanja borze vrednostnih papirjev in finančnih trgov niso posledica, ampak so vzrok cikličnega »sesuvanja« gospodarstva. Špekulativni borzni in finančni trgi neprestano generirajo ekonomske napetosti in s tem povzročajo konstantno šok-stanje v gospodarstvu in posledično tudi v širši globalni družbeni skupnosti. Borzni zlom na Wall Streetu leta 1929 ni bil posledica gospodarskega nazadovanja (recesije) v ZDA in v svetu, pač pa je New Yorška borza s svojimi brezkončnim špekuliranjem sama dobesedno »sesula« gospodarstvo, ki si več let ni opomoglo, kar je bila več kot dobra podlaga za nacionalistične in fašistične ideje, ki so pripeljale do II. svetovne vojne.

A leto 1929 se v resnici še ni končalo. Borzni zlomi se neprestano vrstijo in slejkoprej se bo leto 1929 ponovilo, a tokrat na globalni ravni. Pravzaprav se globalni borzni zlom že dogaja: Japonski borzni indeks NIKEI pada že celo desetletje od vrednosti okoli 38.000 je danes (maj 2003) že pod 8.000 indeksovskih točk, ameriški indeks novih tehnologij NASDAQ nezadržno pada že tri leta, tudi new-yorški DOW-JONES, po brezglavi rasti v 90-letih prejšnjega stoletja, nezadržno pada. Pravzaprav drugače sploh ne more biti, današnje borze so postale samo še hazardska središča, pred katerimi se prosluli Las Vegas zdi pravi palček.

Komercializacija družbe

*Zakon komercializacije pravi: **maksimiziranje poslovne učinkovitosti vsake aktivnosti je potrebno, da pridobiš zase kar največji dobiček.***¹²⁴

Komercializacija, ki brsti in se razrašča, a je prikrita in pogosto skrita grožnja, danes obvladuje življenja in usodo neštivilnih milijonov ljudi in jih reducira zgolj na potrošnike in brezpravno delovno silo velikih multinacionalnih korporacij. Zaradi vse večjega tehnološkega napredka v drugi polovici 20. stoletja so trgi postali vse bolj zasičeni z dobrinami, kapitalistični korporativni sistem je zato trgov moral dati nove spodbude, če je želel povečati ali vsaj ohranjati neprestano rast

dobičkov. Če se potrošniki niso sami odzivali na vse večjo ponudbo korporacij, jih je bilo potrebno k temu spodbujati in jih obenem prepričati, da so njihove želje brezmejne in da jih je mogoče zadovoljiti s točno določenimi izdelki in storitvami. Zato so morale (in morajo) tržne vrednote postati vrednote vseh ljudi in vseh človekovih dejavnosti. Tržne sile danes obvladujejo vsa področja človekovega življenja – od šolstva, zdravstva do politike; koncept nakupa in prodaje prežema miselnost večjega dela človeštva.

V enem temeljnih marketinških del Philipa Kotlerja *Marketing Management* že takoj v uvodu lahko preberemo misel, ki povzema samo **bistvo komercializacije: *Naloga trženja je, da spremeni potrebe družbe v donosne priložnosti.***¹²⁵ Vsaka družbena potreba, ki jo zadovoljuje določena dejavnost (šolstvo, zdravstvo, socialno varstvo itd.), se torej smatra za donosno priložnost, v katero se spleča vložiti kapital, seveda pod pogojem, da nam bo prinesla dobiček. V zdravstvu, na primer, je danes kvalitetno, ali ponekod sploh kakršnokoli zdravljenje, dostopno samo ljudem, ki so za zdravstveno storitev sposobni (dobro) plačati – v razvitem svetu seveda; v nerazvitem svetu pa je itak tako malo donosnih priložnosti, da se v njih skoraj ne spleča vlagati. »Če nimaš denarja, umreš,« je moto človeka po nekaj tisočletjih nam znane zgodovine. Podobno je v drugih družbenih dejavnostih, ki so danes predvsem *donosne priložnosti*, ne pa *servis državljanom*,¹²⁶ kar bi morale biti.

Jeremy Riffkin govori o komercialni miselnosti, ki jo vcepimo že otrokom in nas spremlja celo življenje in celo osmisli naša življenja: *Za nekatere majhne otroke so prva srečanja z zunanjim svetom trgovine. Kateri otrok ne gleda pozorno v izložbo in plašno reče: »Koliko stane tisto?« Od najbolj zgodnjih let se učimo, da je praktično vsako stvar mogoče kupiti. Ko smo starejši, se seznanimo s temnejšimi platmi trga z opozorilom caveat emptor, »naj se kupec pazi«. Živimo pod oblastjo nevidne roke trga, ki nas pripravi na nalogo poceni nakupovanja in dragega prodajanja. Mislimo, da je pridobivanje in akumuliranje dobrin integralen del našega zemeljskega bivanja in da je vprašanje, kdo v resnici smo, zgolj refleksija tega, kar posedujemo.*¹²⁷

Potrebujete dokaze?

*Gre za tehnično priredbo izvedbe dviga obraza. Pri tovrstnih zadevah gre predvsem za ekonomski moment. Privatne klinike po svetu velikokrat zaposlujejo poleg medicinskega osebja tudi nekakšnega vodjo marketinga, ki raziskuje tržišče, ciljno skupino potrošnikov. Tako iščejo možnosti za popularizacijo svojih uslug.*¹²⁸

*V trgovini uveljavljaš samega sebe, saj kupuješ izdelke, s katerimi dokazuješ svojo uspešnost, kot so denimo avto, obleka, nakit ...*¹²⁹

*... slovensko modo treba graditi na komercialnih temeljih. Samo ti so zdravi... Kar se ne proda, sploh ni izdelek.*¹³⁰

Ta (umetnost – op.avt.) se mora vključiti v poslovni svet, če ne, ne preživi ... Galerizem, vsaj tisti resni, tržni, je pri nas še precej v povojih. V Sloveniji je le nekaj ljudi, ki si lahko privoščijo strast zbirateljstva visoke umetnosti. Ob njej uživajo, vedo pa tudi, da je umetniško delo predvsem dobra naložba.¹³¹

Nakupovanje je prodrlo v sleherno poro našega obstoja, tudi v umetnost.¹³²

Ekonomisti so seveda prepričani, da je komercializacija edina možna pot v (globalno) prihodnost, ko bomo vsi do zadnjega tekmovali drug z drugim, tudi *šole, bolnišnice in celo vladni uradi*, kot pravi dr. Bogomir Kovač: *Toda ali smo razumeli pravo sporočilo sodobne globalne transformacije? Jutri je bližje, kot mislimo, in prihodnje institucije, ki vključujejo podjetja, šole, bolnišnice in celo vladne urade, bodo morale biti bolj konkurenčne na trgu in ekonomsko bolj učinkovite.¹³³*

»Vsi konkurenčni, vsi učinkoviti« se torej glasi maksima skoraj vseh sodobnih ekonomistov, dodamo pa lahko še nadaljevanje te maksime: »Eni bogati, drugi revni in tretji mrtvi.«

Ideologija komercializacije in njeni nosilci

Althusser, poleg represivnih aparatov države, ki so znani že v *marksistični teoriji države*, uvede še pojem *ideoloških aparatov države*,¹³⁴ ki *delujejo v prevladujoči meri in pretežno z ideologijo, šele drugotno delujejo z represijo, pa čeprav je lahko ta v mejnih primerih, a res le v mejnih primerih, hudo mila, zabrisana, celo simbolična.*¹³⁵ Vendar so se razmere v zadnjih letih bistveno spremenile, kajti moč klasične države upada in posledično tudi njen ideološki vpliv, ki se udejanja preko njenih ideoloških aparatov: *šolskega, družinskega, pravnega, političnega, sindikalnega, informacijskega in kulturnega.*¹³⁶

Nasprotno pa z upadom moči države lahko opazamo vedno večjo moč kapitala, ki ga zastopajo njegovi glavni nosilci: **multinacionalne** ali **globalne korporacije**. Moč teh korporacij najbolj nazorno kaže primerjava bruto domačega proizvoda (BDP) države Slovenije s prihodki nekaterih korporacij, ali drugače rečeno: koliko je kdo zaslužil v enem letu. Medtem, ko je BDP Slovenije v letu 2001 znašal približno 18,8 mlr ameriških dolarjev, pa je prihodek največje multinacionalne korporacije (Wal Mart) znašal 219,8 mlr \$. Enajst in pol krat več kot cela Slovenija. Država Slovenija bi se na lestvici prihodkov multinacionalnih korporacij uvrstila šele nekje okoli 260 mesta, med podjetja kot so Novartis, Fuyi Photo in Volvo.¹³⁷

Vendar z upadom politične moči in posledično ideološkega vpliva države ne nastaja ideološki vakuum, ampak nasprotno, na izpraznjeno mesto vstopa nova ideologija, katere nosilci so najmočnejši zastopniki kapitala – korporacije. V zvezi s tem Chomsky pravi, da je *demokracija, ki v pravem pomenu besede pomeni priložnost, da ljudje upravljajo s svojimi privatnimi in skupnimi zadevami,*

*vseprovod pod udarom, tudi v vodilnih industrijskih državah, prav tako tudi trg, kar je posledica moči korporacij, ki so totalitarne v svoji notranji strukturi.*¹³⁸

Komercializacijo kot ideološko, *torej imaginarno predstavo realnega sveta*,¹³⁹ danes ustvarja mogočen medijski aparat, ki je v rokah mogočnih lastnikov kapitala (Murdoch, Berlusconi). Mediji, kot so kino, televizija, radio, internet, časopisi itd. generirajo vrednote komercialne družbe: tekmovalnost, pohlep, egoizem, pridobitništvo, neskončno zabavo ter ideale mladosti, zdravja in lepote, potrošništva kot načina življenja itd.

Vse več ideoloških vplivov kapitala lahko danes vidimo tudi že v šoli, ki je poleg medijev najvplivnejši dejavnik vzgoje bodočih delovno aktivnih državljanov – mezdnih delavcev in hkrati potrošnikov. Z vse večjim poudarkom na praktičnih znanjih, se »proizvaja« uporabna delovna silo, ki se že takoj po šolanju lahko vključi v delovni proces v korporacijah. Storilnostno naravnana šola zelo zgodaj, že v času osnovnega šolanja, pripravlja bodočo delovno silo na visok delovni tempo, visoko storilnost in delovno učinkovitost ter na »ustvarjalno« stresnost – vse, kar potrebuje bodoči najemnik delovne sile za uspešno delo v hiperkonkurenčnem okolju. Nenazadnje tudi permissivna vzgoja, ki v dobršni meri prevladuje v naših šolah, »ustvarja« izrazito nesamostojne in nesvobodne ljudi, ki kaj hitro postanejo lojalni, poslušni in predani »vojaki« v hierarhično in militantno urejenih korporacijah.

Tudi arhitektonsko okolje dokazuje stopnjo komercializiranosti družbe. Sodobna »svetišča« postajajo mogočne banke, borzne hiše, zavarovalnice, finančno-poslovna središča, ki se bohotijo v marmorju in steklu; ter super-, mega-, hiper-marketi; velikanski nakupovalno-zabavišni centri, ki postajajo središča družbenega in družabnega življenja, ali kot pravi Baudrillard: *veleblagovnica kot jedro. Mesto, tudi moderno, ga ne absorbira več. Ampak on samo določi orbito, po kateri se aglomeracija giblje.*¹⁴⁰

*Nevarnost komercializacije, poleg izkoriščanja ljudi v tretjem svetu, je v komercializaciji naših konceptov, vrednot, našega pogleda na svet. Zato je komercializacija danes bolj nevarna kot atomska bomba.*¹⁴¹

Ljudje postajamo »homo commercialis«.

»Homo commercialis«

*Za hip se ustavim in hop – vse nakupim!*¹⁴²

*Kdo pravi, da ne morete imeti vsega?
Imejte vse.*¹⁴³

Natanko to, kar ste prebrali, želijo danes od vas, medtem ko imate hipec časa, ki je za vas seveda izjemno dragocen, saj ste zaposleni večji del dneva (in noči), lahko nakupujete, karkoli si želite – imate lahko prav vse. Koga zanima svet in

njegovi problemi, ko pa lahko imate vse: bodite srečni, brezskrbni, bodite kot otroci – nakupujte karkoli in kadarkoli si želite?

Ne moremo pa trditi, da so samo podjetniki – kapitalisti, kot ponudniki izdelkov in storitev, krivi za čezmerno potrošnjo v razvitem svetu in posledično za veliko pomanjkanje v nerazvitem svetu. Resda ti na tisoč in en način prepričujejo potrošnike v nakup izdelkov in storitev, ki jih le-ti večinoma sploh ne potrebujejo, vendar tudi potrošniki znatno pripomorejo k začaranemu krogu čezmerne potrošnje. Marx pravi, *da brez produkcije ni konsumpcije in brez konsumpcije ni produkcije*,¹⁴⁴ kar pomeni, da sta odvisni ena od druge, ena brez druge ne moreta obstajati.

Zato predstavlja potrošniška (komercialna) miselnost samo jedro sodobnega hiper-kapitalizma, ki za svoj obstoj »krvavo« potrebuje idealne potrošnike (porabnike), kajti le-ti ne sprašujejo nič in jih ne zanima nič drugega kot samo trošenje. Dr. Peter Novak v članku *Ali potrošništvo omogoča trajnostni razvoj*¹⁴⁵ o tem jasno pove:

Tako kot suženjski sistem ni mogel obstajati brez sužnjev ali fevdalni brez tlačanov, tudi kapitalistični ne more obstajati brez porabnikov. Sistem si mora stalno zagotavljati večjo proizvodnjo in tudi porabo proizvodov, da si zagotovi kroženje kapitala. Na trgu imamo celo vrsto proizvodov, ki za normalno kakovost življenja sploh niso potrebni. Lastniki kapitala morajo zato ustvarjati ali si izmišljati vedno nove potrebe, da lahko ohranjajo, povečujejo ali uvajajo novo proizvodnjo.

Tako pridemo do potrošniške družbe, v kateri se nove potrošniške »dobrine« s silovito propagando ali, kot pravijo naši sodobni ekonomisti, z »marketingom« vsak dan vsiljujejo, in to tem bolj, kolikor manj jih res potrebujemo. Pri tem pa kapitala oziroma njegovega lastnika ne skrbi nesmotrna uporaba naravnih zalog surovin in energije.

Tržniki smatrajo izdelek za nekaj, kar lahko zadovolji določeno potrebo ali željo.¹⁴⁶ Jasno je, da človek svoje osnovne potrebe, kot so potreba po hrani, pijači, obleki itd., lahko zadovolji z določenimi izdelki, vendar je zadovoljevanje potreb v razvitem svetu razmeroma samoumevno, nobenih pretresljivih dobičkov, nobene velike rasti. Z zadovoljevanjem osnovnih človeških potreb nihče ne bi zares obogatel, zato pa so toliko bolj zanimive želje. Kot pravi Akio Morita, predsednik Sonya: »Jaz ustvarim trge«, in na začetku Kotlerjeve »tržne biblije« lahko preberemo tudi, da *dobra podjetja izpolnjujejo potrebe, odlična podjetja ustvarjajo trge*.¹⁴⁷

Kar pomeni, da tržniki v resnici ne zadovoljujejo želja (in potreb), tržniki jih ustvarjajo. Ustvarjajo objekte (po)želenja, ki si jih ljudje – kupci želijo pridobiti zase, si jih lastiti. Izdelki so vedno novi – vsaj navidez – in da bi bili prodani, potrebujejo ljudi, ki si jih želijo. Ni dovolj izdelati najboljši izdelek na svetu, pač pa je potrebno prepričati ljudi, da si ga tudi želijo. Zato vam ponudniki, trgovci, oglaševalci, mediji, ki jih z eno besedo lahko imenujemo tržniki, ponudijo iluzijo izdelka, ki bo zadovoljil vaše želje. Vendar želje ni mogoče zadovoljiti z ničemer, še najmanj pa z izdelki, o tem nas je poučila psihoanaliza.

Avto, ali kakšen drug izdelek, postane pri marsikaterem človeku dobesedno del njegovega jaza, prizadetost ob izgubi tega dela lastne identitete lahko človeka celo bolj prizadene kot izguba bližnjega človeka. Zato lahko v učbeniku za trženje preberemo: *Pri trženju pa je pomemben pojav podaljšanega jaza: »Vsi izdelki, ki jih uporabljam, so del mene in po njih me drugi tudi ocenjujejo. Če jih izgubim, bo, kot da sem izgubil del samega sebe.«*¹⁴⁸ Uspešen tržnik torej skuša določen izdelek dobesedno vgraditi v jaz določene osebe – kupca njegovega izdelka.

Danes tržni sistem, ki ga sestavljajo predvsem podjetja, oglaševalske agencije in mediji, dobesedno ustvarja želje ter posledično izdelke, ki naj te želje zadovoljijo. Izdelke in storitve vse bolj povezujejo z vsemi mogočimi občutenji, katerim se je treba prepustiti – in seveda kupiti točno določen izdelek. Tako *Citypark* postane *mesto izpolnjenih želja*, lahko *ste zaljubljeni v življenje – zaljubljeni v Radensko*, ali z obrazno kremo *odkrijete čisto nov svet*, z deodorantom pa *občutite učinek čisto od blizu*. Oblačila za prosti čas gredo lahko *daleč naprej* ali pa *ste oblečeni za uspeh*. Gel je *pravi užitek*, ker *se cenite*, kajti v podjetju so prešli *od raziskav do čutnega ugodja*. *Nego za kožo in sprostitvev za čute dosežete*, če uporabljate *gel-kremo za prhanje*. Sadni desert je *resnično nekaj pametnega*. Z nakupovanjem v točno določeni trgovini boste dosegli *brezkrbnost*. *Vsak dan*. S pasjo hrano *je ljubezen našla svoj dom*. Avto je *testiran za užitek* in *ustvarjen s strastjo*, avto je lahko celo *izbor narave* ali *najlepša oblika svobode*, pri čemer pa se vam poraja dilema: *Sanjati o najljepši obliki svobode*. *Ali jo živeti*. In s telefonom *življenje niso le besede*.¹⁴⁹

Koliko nesmislov, neumnih brezpomenski fraz; civilizacija, ki producira takšne neumnosti je obsojena na propad. Besede postajajo nepomembno brbljanje, pomena ni več, vse je eno samo neskončno blebetanje. Oglasi so »umetnost« konca 20. in začetka 21. stoletja, »umetniki« sedijo v vsaki oglaševalski agenciji; v reklamah se pojavljajo čutne pisateljice – neskončna igra nesmisla. Človeški razum je degradiran na stopnjo, ki jo lahko osvoji že malo bolj razvita opica. In pri tem oglaševalci celo priznajo: *»Mi zavajamo potrošnike. Mi hočemo zavajati potrošnike, ne da bi jim lagali, ampak jih hočemo zavesti. Potrošnik je rad zapeljan.«*¹⁵⁰ Krog je tako sklenjen: ena stran laže in zapeljuje, druga se pusti, da ji lažejo in jo zapeljujejo.

Sodobni potrošniški človek je človek želja: po neskončni čistoči, po sterilnosti, po zdravju; po priznanju, prestižu, uspehu, bogastvu, hitrosti; po nenehni zaposlenosti, neprestanem komuniciranju; osebno rasti in razvoju. Sodobni potrošniški človek potrebuje samo še: nov avto, nov, še bolj bleščeč prašek, novo oblačilo, nov obraz, novo ženo, novo hišo, novo diplomo, novo osebnost. Vse to pa lahko kupi na trgu, samo da mora še bolj marljivo delati, biti mora še bolj poslušen, učinkovit, rentabilen in servilen.

Vendar potrošniki trošijo tudi tisto, česar sploh nimajo, ali drugače povedano potrošniki so izjemno zadolženi, samo potrošniški dolg v ZDA je v letu 1999 dosegal 1.500 milijard dolarjev, čemur lahko prištejemo še 3.800 milijard \$

stanovanjskih hipotekarnih kreditov. Povprečna ameriška (ZDA) družina ima povprečno 11 kreditnih kartic in na njih povprečno vsaj 7.000 \$ dolga, kar pa ne vključuje kreditov za avtomobile in stanovanjskih hipotek.¹⁵¹ Potrošniški sistem, kot temelj hiper-kapitalizma, stoji na kaj majavih temeljih, zgrajenih iz dolgov. Zato potrošnik nima nobene moči in volje, da bi se kot ponudnik svoje delovne sile, uprl svojemu izkoriščevalskemu delodajalcu – kapitalistu. Dolg ga prisili v pravi suženjski odnos, kajti edina možnost poplačila dolgov, je prejeta mezda. Potrošnik se zato znajde v pasti: nenehno trošenje zahteva od njega vedno več dela in ker troši več kot naredi, rastejo tudi njegovi dolgovi. Kapitalisti imajo od tega vsaj trojno korist: prvič zaradi same potrošnje (nakupa njihovih izdelkov), drugič zaradi vedno večje količine dela, ki jo je pripravljen ponuditi zadolženi potrošnik v vlogi ponudnika delovne sile (za vedno manjšo mezdo) ter tretjič zaradi odplačila dolga, ki prinaša neskončno serijo obresti – dobička, ki ga spet pobere kapitalist.

Delo

Nagrada za opravljeno delo, ki kaj velja, je edinole denar. Zapomnite si: vse drugo, razen denarja, lahko dobite drugje. Vaša služba pa je edino mesto v vašem življenju, kjer lahko zaslužite denar, zato ga zaslužite čim več.

Vse, kar počnete, mora imeti svoj finančni smisel že od prvega dne.

Zelo natančno proučite, kaj pričakujejo od vas, in to naredite po svojih najboljših močeh.

Ne menite se za politiko v podjetju.¹⁵²

Avtor knjige, iz katere smo navedli nekaj citatov, je eden *najbolj zaupanja deležnih ameriških svetovalcev za osebne finance*. Svetuje vam torej, da se ne menite, kaj v resnici dela vaše podjetje, ne smejo vas zanimati posledice vaših dejanj, kajti važno je edino plačilo. Naredite tisto, kar vam bodo rekli, pa naj bo to karkoli. Ni važno, če vaše podjetje puha v zrak stotine milijonov ton različnih strupenih plinov, če intenzivno seka gozdove, če ravno razliva tanker nafte, če do onemoglosti izkorišča poceni delovno silo, celo otroke, v revnih deželah, če odpušča tisoče in tisoče delavcev, ne menite se, četudi koga ubijejo – vas mora zanimati edino denar, v zameno pa boste brezkončno ubogljivi.

A delati v multinacionalnih korporacijah pomeni delati pod nadzorom, 10 – 12 ur na dan, biti na razpolago 24 ur na dan, 7 dni v tednu. George Orwel v svoji knjigi z naslovom 1984 ni opisal življenja v t. i. totalitarnih državah, pač pa življenje v današnjem »svobodnem tržnem« sistem. Celo letnica 1984 je grozljivo točna, namreč, v obdobju vladavine ameriškega predsednika Reagana, v letih 1981 – 1989, se je začel silovit pohod korporativnega kapitalizma, v ekonomski teoriji poimenovanem neo-liberalizem. Korporacije imajo najete ljudi, ki imajo izključno nalogo nadzora nad zaposlenimi, tako da jih snemajo z videokamero, beležijo,

katere strani so odprli na internetu, snemajo njihove telefonske pogovore in celo najemajo zasebne detektive, ki kontrolirajo njihovo zasebno življenje.

Človek - potrošnik postane na trgu delovne sile človek – ponudnik svoje delovne sile. **Polovica osebnosti današnjega modernega človeka vdano služi (denar), da lahko zadovoljuje svojo drugo polovico, ki si želi predvsem trošiti.** Tako je ustvarjen veliki razred sodobnega kapitalističnega sistema: tržni razred, ki predstavlja osnovno populacijo hiper-kapitalističnega sistema. Ta temeljni razred sodobne globalne družbe ustvarja izdelke in storitve ter jih hkrati troši; ker vedno več troši, mora tudi vedno več delati, kar pa ne pomeni, da tudi vedno več ima, kajti presežna vrednost je namenjena delodajalcem – lastnikom kapitala; o tem je Karl Marx že zdavnaj povedal preprosto vse. Lastniki kapitala pa predstavljajo majhen, številčno komaj opazen razred, ki drži v rokah ekonomsko in politično moč sveta, kar nam takoj postane jasno, ko se ozremo k svojim sosedom Italijanom, kjer sta kapital in politična moč združena neposredno na vrhu (Berlusconi). Pri tem pa obstaja še en, ki je številčno največji, v resnici pa v ekonomskem in političnem smislu popolnoma nepomemben in marginalen razred: ne-tržni razred, ki ga sestavlja večina prebivalstva nerazvitih držav kot tudi del prebivalcev najrazvitejših držav.

Zgodovina nas uči, da velike družbene spremembe povzročajo predvsem velike razlike in napetosti med razredi, ki sprožajo bolj ali manj revolucionarne premike, ko se izkoriščani razred upre izkoriščevalskemu. Gospodarji trga in politike pa so danes ta problem elegantno rešili: preko izjemno zapletenega borzno-kapitalskega sistema so na nek način odsotni iz glavnega dogajanja, ki se odvija predvsem na relacijah proizvajalec – trgovec – potrošnik. Zato se proti sodobnim kapitalistom le stežka naperijo morebitna nezadovoljstva iz nižjih razredov. Delniški sistem, ki je vzpostavljen v večini velikih podjetij vsepovsod po svetu, kanalizira napetosti najvišje do uprave družbe ali nadzornega sveta, medtem ko so lastniki »odsotni« in nikoli za nič krivi, pa naj gre za odpuščanje ali izkoriščanje delovne sile; za poslovne goljufije ali onesnaževanje narave itd. Če že pride do napetosti v podjetjih v klasičnem stavkovnem smislu (npr. z zahtevo po povišanju plač), lastniki lahko na hitro pospravijo kovčke (beri: prodajo delnice) in kapital investirajo v podjetja, npr. na Kitajskem, kjer so delavske pravice na stopnji suženjstva ali tlačanstva.

Zato je danes klasična revolucija komaj še mogoča. Časi kapitalizma, ko so kapitalisti propadli, če se je delovna sila uprla, dejansko sploh niso več možni. Kapitalist preprosto zapre podjetje in ga odpre v državi, ki ima popolnoma neorganizirano delovno silo in pravni sistem, ki je poln vsemogočih pravnih lukenj ter politično elito, ki bi se prodala za nekaj dolarjev, evrov ali tolarjev. Poleg tega *se bo virtualni razred najmočnejših in najbogatejših preprosto odklopil.*¹⁵³ Tržni razred je ujet v past potrošništva, ki ga spodbuja k vse večji potrošnji, posledično k večji količini dela, ki je vedno slabše plačano ter v vedno večje zadolževanje, ki ga naredi še bolj odvisnega od (suženjskega) dela. Tržni razred se ukvarja samo sam s seboj, za kaj več mu zmanjkuje energije in tudi interesa, kajti prepričanje

v osebno in gospodarsko rast ter posledično blagostanje, ga ohranja v iluziji trga kot gonilne sile družbe.

Tretji, ne-tržni razred, v kolikor je sploh zanimiv, predstavlja zgolj neskončno polje izkoriščanja poceni delovne sile, ki zasluži komaj za preživetje ali pa še to ne. Ostali pripadniki tretjega razred, ki ne predstavljajo za prva dva razreda nobenega delovnega ali potrošniškega potenciala, bodisi zato, ker so premladi, prestari, bolni, prešibki bodisi, ker jih je preprosto preveč, so prepuščeni samim sebi: gladovanju, umiranju ali življenju v neskončni bedi. Pomoč, ki jim je občasno namenjena, je zgolj zaradi slabe vest, ki se občasno prebudi v pripadnikih prvih dveh razredov, ali političnega interesa ali preprosto zato, ker se le-ti želijo znebiti neprodanih izdelkov. Edini upor proti globalnim kapitalistom pa je možen ravno iz tega najnižjega razreda, ki edini lahko spregleda igro velikih. *Ključni pogoj vsake proizvodnje so reveži. Ti sicer nimajo nobenega nadzora, zato pa razumejo, kako se proizvaja resnica. Znanstveniki pa so v glavnem le hlapci.*¹⁵⁴ Še se bodo podirale velike stavbe velikega kapitalizma.

Kozmetični popravki

*Na globlji ravni prihaja do novih svobodnjaških zamisli, ki vztrajajo na tem, da naj trg razsodi o vsem. Na ta način se lahko izogneš razpravi in zgolj domnevaš, da bo trg odločil, kakšno tehnologijo je treba uporabiti in kako. Zame je najbolj srhljiva možnost ta, da prepustimo trgu in potrošnikom, naj odločajo o bodočem razvoju naše vrste in drugih bitij.*¹⁵⁵

*Medtem ko se ena-petina svetovnega prebivalstva naseljuje v kiber-prostoru (cyberspace) in imajo možnost dostopa (access relationship), pa je preostali del človeštva ujet v svetu fizičnega pomanjkanja. Za revne ostaja življenje vsakodnevní boj za preživetje ... Njihov svet je oddaljen od optičnih kablov, satelitskih povezav, mobilnih telefonov, računalniških zaslonov in virtualnih mrež. Čeprav je mnogim težko razumeti, pa danes polovica ljudi na zemlji še ni opravila telefonskega pogovora.*¹⁵⁶

Situacija je še mnogo hujša, ne samo da revni nimajo dostopa do sodobnih tehnologij, ena petina človeštva nima skoraj nikakršnega dostopa do osnovnih človeških dobrin: hrane, pitne vode, oblačil, zdravil in spodobnih prebivališč. Ljudje še nikoli v svoji, nam poznani, zgodovini niso bili tako različno razviti. Primer takega izjemno neenakomernega razvoja je število internetnih priključkov na prebivalca: medtem ko najbogatejših 20 % Zemljanov poseduje 93,3 % internetnih priključkov, jih srednje razvitih 60% poseduje vsega 6,5 %, najmanj razvita petina človeštva pa le 0,2 %.¹⁵⁷ Dostop ali ne-dostop do interneta pa danes pomeni, da se razlike v razvoju samo še bolj povečujejo. Razviti del planeta bo v bližnji prihodnosti odhajal na počitnice na Luno, živel v super-robotiziranih stanovanjih in virtualnih svetovih, jedel optimalno vitaminizirano, holesterilizirano

in homogeniziramo hrano, medtem ko bodo prebivalci nerazvitega dela sveta živorarili v nemogočih razmerah zaprti v ogromna geta: Afriko, del Azije, Južne Amerike; ter večja ali manjša geta v razvitem svetu.

Geta bodo zaprta, da ne bi motila lepega življenja bogatih, da se iz njih ne bi širile nalezljive bolezni in terorizem. Prav zdaj¹⁵⁸ gradijo 110-kilometrski zid med Izraelom in Zahodnim bregom, ki naj bi Izraelce ščitil pred samomorilskimi napadi in Palestinci nasploh. Prav tako se zveza Nato iz »varuha« Zahoda pred Vzhodom, iz časa hladne vojne, preoblikuje v varnostno območje razvitega sveta, elitni grupaciji G7 pa se je priključila še Rusija. Tako bo nerazviti svet, ki je lociran predvsem na južni polobli, postal velikanski geto, iz katerega bo bogati Sever pridobival surovine in potrebno delovno silo ter vanj izvažal izdelke, ki jih bodo prebivalci getov lahko kupovali, če jih bodo seveda sploh zmogli. Slika pa še zdaleč ni tako preprosta, saj se podoben proces dogaja tudi znotraj razvitih držav, kjer se politično-ekonomske elite ograjujejo od vse bolj brezpravnih in revnih množic, ki pa so bogatim vendarle potrebne – vsaj kot potrošniki in ubogljiva delovna sila ter volilci.

Mišljenje, da trg in njegove zakonitosti spodbujajo razvoj, je v glavnem napačno. V resnici je postal človekov razvoj v tehnološkem smislu pogosto zgolj navidezen. Temeljna tehnološka sredstva, ki naj bi služila in olajšala človeštvu njegovo bivanje na zemlji kot so transport, prenos energije, delovne naprave, informacijska sredstva, se dejansko nič, ali pa samo navidezno razvijajo, čemur je Baudrillard rekel *recikliranje*.

Avtomobil, eden osrednjih izdelkov današnje dobe, se v zadnjih sto letih dejansko ni kaj dosti spremenil, večino današnjih avtomobilov namreč danes še vedno poganja klasičen štiri-taktni Ottov motor, ki je bil izumljen že v 19. stoletju. Vse izboljšave, ki jih tržniki neprestano lansirajo na avtomobilski trg kot revolucionarne, so predvsem korekcijske narave – princip delovanja pa ostaja enak kot pred sto leti. Pogonsko sredstvo je še vedno bencin in izpuh je še vedno smrdljiv. Današnje izboljšave so predvsem kozmetične in psihološke narave, avtomobili so vse bolj elegantni, pisani, varni, močni, poskočni in zadovoljujejo predvsem neskončne potrošniške želje: »po prestižu«, »ugledu«, »moči«, »pripadnosti«, »varnosti«, »svobodi«.

Korporacije si postopno podrejšajo ne samo materialne, temveč tudi intelektualne vire in celo rezultate milijonov let evolucije, vprašanje je, kdaj si bodo lastili dele človeškega telesa ali kar celega človeka. Pri tem pa velike korporacije povsem zanemarjajo minulo človeško delo, ki je, sicer posredno, vgrajeno v vsak izdelek in ga je človeštvo ustvarjalo v tisočletjih svojega obstoja, narava pa v milijonih let evolucije. Izum mobilnega telefona, na primer, ni samo rezultat odkritij zadnje garniture raziskovalcev, ki so dejansko razvili izdelek, temveč vsebuje celo paleto najrazličnejših odkritij, ki se vlečejo leta, desetletja, stoletja ali tisočletja nazaj v zgodovino.

Mednarodne korporacije s pomočjo finančnih institucij in političnih elit, ki posedujejo večji del svetovnega kapitala, postajajo ekskluzivni lastniki rezultatov

evolucije: zato pospešeno patentirajo rastlinske gene in s tem lastnino nad rastlinami. Multinacionalke, kot sta Monsanto in Novartis, preprosto patentirajo spremenjen gene posameznih rastlin in si s tem (pravno) prisvojijo lastninsko pravico nad celotno (gensko spremenjeno) rastlino in si s tem pridobijo pravico do ekonomskega izkoriščanja te rastline.

Rezultati več milijard let dolgega evlucijskega razvoja bodo postali last vsega nekaj globalnih korporacij. Podoben primer je farmacevtska industrija, ki z zaščito svojih generičnih zdravil služi izjemne dobičke in kaznuje vsakogar, ki želi ta zdravila, ki so nedvomno tudi plod dolgotrajnega razvoja v preteklosti, v podobni obliki in mnogo ceneje sam razvijati in prodajati. Tako si mnoge revne dežele ne morejo privoščiti izjemno dragih zdravil, ki bi jih nujno potrebovale, npr. za zdravljenje AIDS-a. Posledice so očitne: umirajo milijoni, ki si zdravil preprosto ne morejo privoščiti.

Znanje in tehnologije lahko pripadajo samo celotnemu človeštvu, ne pa, da si ju lastijo posamezniki. Korporacije si danes lastijo znanje tisočih človeških rodov in ga izkoriščajo samo v svojo korist.

Tujci na lastnem planetu

Vemo, da nas beli človek ne razume. Njemu je kos zemlje enak kateremukoli drugemu kosu zemlje. Tujec je, ki pride ponoči in vzame zemlji vse, kar potrebuje. Zemlja mu ni brat, temveč sovražnik. Ko si jo podvrže, gre naprej. Za seboj pušča grobove očetov in mu tega ni mar. Svojim otrokom jemlje zemljo in ni mu mar. Grobove svojih očetov in zemljo, ki mu rojeva otroke – prepusti pozabi. Do matere zemlje in brata neba se vede kot do stvari, ki se dajo kupiti, naropati, prodati kot živina ali bleščeč nakit. Njegov pohlep bo uničil zemljo in za sabo pustil le opustošenje.

Ne razumemo, čemu pobijajo bizone, čemu krotijo divje konje, čemu je sredi gozda toliko človeškega vonja, čemu je pogled na zelene hribe pretrgan z govorečimi žicami. Kje so goščave? Ni jih več. Kje je orel? Ni ga več. Pravega življenja je konec. Začenja se boj za obstanek.¹⁵⁹

Neizmerna želja po dobičku, ki se večinoma kot kapital ponovno vrača v gospodarski proces, da bi se ustvaril nov, še večji dobiček, je danes glavni motivacijski dejavnik v velikih multinacionalnih družbah, manjših podjetjih, v različnih ne-gospodarskih dejavnostih in celo pri posameznikih. Do čim večjega dobička lahko pridemo na več načinov: s povečanjem proizvodnje in prodaje; z višjo ceno proizvodov in storitev – kar pa nam lahko prinese nižjo prodajo; in tretjič, s stalnim zniževanjem vseh mogočih stroškov. In zaščita okolja je strošek. Zato se sodobna podjetja s tem ne ukvarjajo pretirano; če jih k varovanju okolja prisili država, preprosto pospravijo kovčke in proizvodnjo preselijo v ekološko bolj »prijazno

okolje«. V matični državi obdržijo v glavnem samo čisto proizvodnjo: marketing, vodenje, finance in razvoj. Zato naravno okolje propada in z njim tudi človek.

Gozdovi¹⁶⁰

Polovica vseh gozdov, ki so izvorno pokrivali 46 % zemeljske površine, je že izginilo. Samo še petina vseh gozdov, ki so nekdanj pokrivali zemeljsko površino, je pristnih in nedotaknutih. Deževni pragozdovi pokrivajo približno 2 % zemeljske površine in predstavljajo domovanje za polovico od 5 do 10 milijonov živalskih in rastlinskih vrst. Po nekaterih ocenah človek vsako leto uniči približno 200.000 km² površine deževnih pragozdov, zelenih pljuč planeta, kar predstavlja površino skoraj desetih Slovenij.

Globalno segrevanje ozračja in podnebne spremembe

Ob današnji količini emisije ogljikovih dioksidov v ozračje, se bo povprečna zemeljska temperatura do leta 2030 dvignila za 1°C in 3°C do konca tega stoletja. Hitrost ogrevanja je 10 do 100-krat hitrejša kot v obdobju zadnjih 10.000 let. Posledice so lahko: izginotje več živalskih in rastlinskih vrst; dvig gladine morja (za približno 1,5 m do leta 2050), kar lahko pomeni, da bo, po današnjih ocenah, približno 150 milijonov ljudi ostalo brez strehe nad glavo in zemlje; neugoden vpliv na kmetijstvo; vremenske posledice (večje število orkanov, hurikanov itd.) ...

Biološka raznovrstnost

Izumiranje živalskih in rastlinskih vrst narašča z alarmantno hitrostjo, do 1000-krat hitreje kot je stopnja naravnega izumiranja. Nekateri znanstveniki ocenjujejo, da po svetu dnevno izumre približno 137 živalskih ali rastlinskih vrst, kar pomeni približno 50.000 na leto. Najboljše ocene so, da bo v naslednjih 20 do 50 letih izumrlo 10 do 20 % vseh živalskih ali rastlinskih vrst. Več kot 2000 vrst ptičev (20 do 25 % celotnega števila) je izumrlo v zadnjih 2000 letih človeškega delovanja. Biološka raznovrstnost, ki pomeni *celoto genov, živalskih in rastlinskih vrst in ekosistemov v določeni regiji*, se degradira in uničuje z izsekavanjem gozdov, preveč intenzivno pridelavo hrane, izsuševanjem močvirnih predelov, z uničujočim ribolovom, onesnaževanjem zraka in s širjenjem naselij.

Oceani

Oceani pokrivajo 71 % zemeljske površine in igrajo pomembno vlogo pri zagotavljanju biološke raznovrstnosti, pomembno vplivajo na vreme, preskrbujejo in omogočajo delo milijonom ljudi po svetu. Kot posledica človeškega delovanja je zdravje oceanov in življenje, ki ga podpirajo, v resni nevarnosti. Komerčni lov na kite je prignal nekaj vrst na rob preživetja, prav tako se radikalno znižujejo zaloge rib zaradi njihovega prekomernega izkoriščanja. 40 % svetovnega prebivalstva živi v 100 kilometrskem obalnem pasu, ki je zaradi prekomernega izkoriščanja že izgubil veliko svojih zmožnosti.

Sladka voda

Svetovne zaloge pitne vode so tako degradirane, da je zmožnost življenja ali preskrbovanja ljudi, rastlin in živali z zdravo vodo resno ogrožena. Zato so mnoge sladkovodne vrste rastlin in živali soočene z zmanjševanjem svojega števila ali z izumrtjem. Do leta 2025 bo najmanj 3,5 milijarde ljudi ali približno pol svetovnega prebivalstva soočeno s pomanjkanjem čiste vode.

Globalni prestiž

Prestige, 234 metrov dolg naftni tanker, ki je povzročil največje izlitje nafte v zgodovini (obala Galicije, november 2002), je primer delovanja »globalnega korporativizma«, ki pogubno deluje na naše okolje. *Odsluženi tanker z enojnim trupom je iz Latvije plul skozi Gibraltar proti Singapurju. Na dno Atlantskega oceana potopljena ekološka bomba je last liberijske ladijske družbe Mare Shipping Inc., plula je pod bahamsko zastavo. Naročnik razlite pošiljke je bila ruska družba Alfa Group Consortium, ki je lastnica podjetja Crown Resources AG s sedežem v Švici. Za tehnično »brezhibnost« tankerja je bila odgovorna grška ladijska družba. Tudi priprti kapitan je Grk. Tovor in ladja sta bila zavarovana v Veliki Britaniji.*¹⁶¹

Kdo je kriv za takšno nesrečo? Ne moremo pokazati na enega krivca, poleg tega se postavlja vprašanje, katera država lahko vodi preiskavo o nesreči? Razlitje nafte je v tem primeru globalno, kakršne so tudi posledice, glavni problem pa je v tem, da ni nobene svetovne institucije, ki bi bila pristojna za nadzor nad takšnimi in podobnimi globalnimi konglomerati, ki bodisi plujejo bodisi kako drugače sodelujejo.

Vprašanje je, koliko bo še takšnih ekoloških katastrof, da socialnih niti ne omenjamo?

Globalizacija

*Nenehna rast je za ta svet zakonitost. Zahteve so vedno višje. Kot v športu: ne moreš reči, da si utrujen, da se ti ne da več. Čim pristaneš na to, izpadeš iz igre.*¹⁶²

*Nacionalni interesi se vedno ščitijo na račun drugih. Tudi mi ne moremo ravnati drugače. Mislimo moramo predvsem na svoje interese.*¹⁶³

Današnja narava globalizacije je predvsem ekonomska, ali natančneje kapitalistična. *Pojem globalizacije se je prvič pojavil v kakšnem slovarju šele leta 1962 in sicer v Oxford English Dictionary, medtem ko je bilo treba na razvitje globalizacije kot nove miselne paradigme počakati vsaj še dobra tri desetletja.*¹⁶⁴ Vendar pa se je proces sodobne globalizacije dejansko začel v 15. in 16. stoletju z novimi geografskimi odkritji in s pojavom *kapitalističnega duha.*¹⁶⁵ Ker je v sami

naravi kapitala ter hkrati pogoj njegovega obstoja, da neprestano raste, predstavlja globalizacija, kakršno poznamo, »naravno« potrebo kapitala po ozemeljski širitvi.

Kot pravi Joseph E. Stiglitch, nekdanji vodilni mož Svetovne banke, Nobelov nagrajenec za ekonomijo leta 2001, danes pa eden izmed kritikov današnjega načina ekonomske globalizacije, zahodne države silijo revne države, da odpravijo vse trgovinske ovire, medtem ko sami ohranjajo svoje in s tem preprečujejo deželam v razvoju, da izvažajo kmetijske izdelke in jim onemogočajo »krvavo« potreben dohodek.¹⁶⁶ Naomi Klein pravi, da gre pri globalizaciji za *tržno – gnano globalizacijo / market – driven globalization*.¹⁶⁷

Kapital je po svoji naravi globalen in je že z začetki kapitalistične družbene ureditve v 16. stoletju, delno pa že v 12. in 13. stoletju,¹⁶⁸ začel globalizirati svet. Današnja globalizacija je dolgotrajen proces, ki temelji na rasti kapitala, saj le-ta potrebuje vedno več in več in več. Zato je skrajno naivno razmišljanje novih slovenskih kapitalistov, ki pravijo, *da mora država imeti izdelano strategijo prodaje podjetij tujemu kapitalu ... Gre za vprašanje zaščite lastništva domačega kapitala*.¹⁶⁹ Kapital nikoli ne priznava državnih mej, kot jih tudi ne priznavajo njegovi glavni nosilci, mednarodne korporacije in kapitalski špekulantje, ki si prizadevajo za de-regulacijo trgov in ekonomije nasploh.

Kapital je v svojem bistvu nad-nacionalen, zato je govoriti o nacionalnem interesu v smislu lastnine nad kapitalom nesmiselno. Kapitalist, ne glede na nacionalnost, sledi splošni formuli kapitala in ta ga vodi tja, kjer se bo kapital najbolj oplajal – pridobival najvišjo presežno vrednost. Kapitalistov ne zanimajo ljudje, ne pripadajo nikomur; nobeni državi, nobenemu narodu, pripadajo in popolnoma predani so samo kapitalu – denarju, ali kot pravi prvi mož multinacionalke Novartis: *»Rad imam Švico in sem patriot, a zdaj gre za posle ...«*.¹⁷⁰ Prav zaradi tega lahko trdimo, da dejanski začetek sodobne globalizacije sovпада z začetki kapitalizma.

KAPITAL
je pogoj za
GLOBALIZACIJO

GLOBALIZACIJA
je pogoj za
RAST KAPITALA

Največji problem današnjega časa je, da je globalizacija kapitala trčila ob meje svojega obstoja ali drugače povedano, kapitalu je zmanjkalo ozemelj za širitev – kapital je obkrožil Zemljo. Da bi kapitalisti preseglji omejeno velikost Zemlje so postopno ustvaril še druge dimenzije širitve, ki jih zaenkrat še uspešno ohranjajo pri življenju:

- Ustvarili so **psihološkega človeka** in njegove »notranje globine« ter ga prepričali v neomejenost njegovih želja in celo potreb (kar seveda ni mogoče). Psihologija je tako ustvarila pogoje za izoblikovanje današnjega potrošnika, človeka neizmernih želja – človeka po meri kapitalistov. Še prej pa je kapitalizem ustvaril psihologijo, ali kot pravi dr. Dušan Rutar: »Tudi osebnost je iznašel kapitalizem, ko je ugotavljal, da mu gre slabo. Z osebnostjo mu gre bolje.¹⁷¹ Kdaj se je vse skupaj zgodilo? Moderna psihologija ustvari v 19. stoletju psihološkega človeka, humanistična in ekstenzialna psihologija pa ga v 20. stoletju postavi kot dominantni in značajske tip.¹⁷² Ker tudi psihološki človek, ki postane predvsem potrošnik, slej ko prej naleti na svoje meje, ki mu jih postavi sam kapitalističen sistem, pridemo do paradoksnе situacije: potrošnik kot najeta delovna sila s strani kapitala se sooča z nenehnim nižanjem mezd in izgubljanjem delovnih mest; posledica je nižja kupna moč in manjše trošenje – kar predstavlja smrt za kapitalizem in sodobno osebnost. Kapitalizem s tem »sesuva« sam sebe in moderno osebnost.
- Kapitalizem je odkril še eno dimenzijo širjenja – širjenje na področje neproizvodnih in neprofitnih družbenih dejavnosti. Ponudi jim svojo formulo, ki je formula komercializacije: vsaka človeška dejavnost je smiselna edino takrat, ko prinaša dobiček, zato se mora vsaka družbena dejavnost komercializirati. Logika dobička zato osvaja vsa področja družbenega delovanja: izobraževanje, zdravstveno dejavnost, šport, kulturo in seveda prvenstveno politiko. Komercializacija vstopa tudi v tradicionalne državno nadzorovane dejavnosti: energetiko, železniški transport, komunikacije, poštnе storitve, komunalne dejavnosti in jih eno za drugo uničuje.¹⁷³ Kapitalizem tako razjeda ekonomske temelje družbe in tudi svoje temelje.
- Kapitalizem, kot tudi človeški pohlep, ki ga poganja, je neverjetno trdoživ, zato nenehno išče poti svoje širitve – in jih tudi najde. Ena od teh poti je virtualni svet, ki oblikuje virtualnega človeka. Ta svet je Matrica,¹⁷⁴ kamor se že seli del človeštva in seveda kapitala. Na kibernetičnih in virtualnih trgih ni več kupovanja izdelkov, ampak je vse več najemanja, posebne potrebe ima vsak človek, kapitalisti jih zadovoljujejo, nezaposlenost preprečujejo s proizvodnjo izdelkov, ki jih v resnici nihče ne potrebuje, oglaševanje je vse bolj obsežno, realnost posredujejo mediji, informacijske tehnologije zamenjajo R-tehnologije, ljudje kupujejo lastne eksistence, kdor ni sposoben komercialnih odnosov, je zunaj.¹⁷⁵

Zgoraj povedano lahko zapišemo tudi takole – štiridimenzionalna širitev (rast) kapitala:

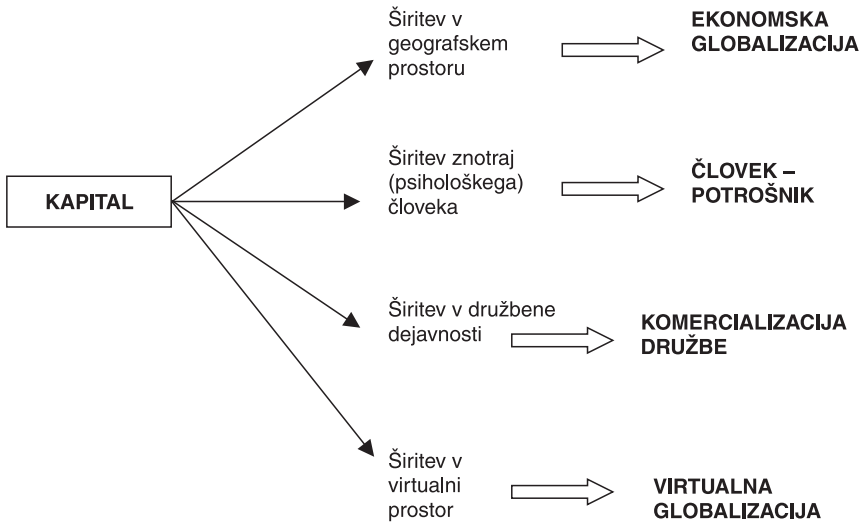

Ni odveč pripomniti, kakšna panika pograbi kapitaliste, politike ali celotna gospodarstva, ko se gospodarska rast začne zmanjševati. Kajti prav vsi, od najmanjšega podjetja, do največjih korporacij in državnih gospodarstev, temeljijo na nenehni rasti. Tako kot veselje, ki se vsaj zaenkrat neprestano širi, so tudi sodobna tržna (beri: kapitalistična) podjetja in države zavezana nenehnemu širjenju. Vemo tudi, kam bi pripeljal obraten proces – krčenje veselja: veselje bi se sesedlo samo vase, nazaj v izhodiščno točko. Podobne zakonitosti veljajo za vsako kapitalistično podjetje. Krčenje za njih pomeni smrt, nič, absoluten konec, kajti v tej točki ni nobenih razlik, ni nobenih potreb, ni kupcev, ni trga. Kapitalizem bi se sesedel sam vase.

Proces globalizacije ali povezovanja sveta je v prvi vrsti posledica razvoja tehnologije (transportne, komunikacijske in informacijske), ki pa je seveda samo stranski produkt cirkulacije (kroženja) kapitala. Tržno – kapitalistične sile so tehnološki razvoj izkoristile za svoje interese in so si sodobne tehnologije tudi podredile in prisvojile. Danes so najpomembnejši razvojno – raziskovalni oddelki in najboljši znanstveniki ter raziskovalci bolj ali manj v lasti korporacij. Njihove naloge so razvijati in raziskovati stvari, ki so tržno zanimive, ki se bodo na trgu (dobro) prodajale. Strokovnjaki namesto sodelovanja, ki je pri znanstvenem in raziskovalnem delu nujno, med seboj tekmujejo, na primer: kdo bo prej lansiral najnovejšo, do skrajnosti izpopolnjeno, različico mikroprocesorja. Resda odkrijejo tudi kaj zares novega in revolucionarnega, ki pa je takšno samo, če je tudi tržno zanimivo.

Kapitalistom¹⁷⁶, ki morajo zadovoljiti nepotešljivo – *volčjo lakoto* po dobičku, kot jo je poimenoval Karl Marx, ne preostane nič drugega kot nenehno zniževati stroške in se hkrati fizično širiti – zato se morajo vsa podjetja nenehno večati (združitve in prevzemi) ali pa propadejo. Procesi združevanja ali prevzemanja podjetij so danes nekaj najbolj »naravnega« v poslovnem svetu, ali kot pravi »ugledni« bančnik:¹⁷⁷ *»Zato je naravno, da ta prekrivanja odstranimo: iz dveh kreditnih oddelkov naredimo enega, od dveh poslovalnic v ulici ostane samo ena. Na koncu imaš manj ljudi ... Poleg tega se širimo v nove države, kjer nas ni bilo... V vsaki dejavnosti moraš biti vsako leto bolj produktiven. To pa pomeni večjo količino posla glede na zaposlene.«*

Kaj pa je potem proti-globalizacija?

Kanadski kmet Percy Schmeiser je primer sodobnega Davida, ki se upira veliko močnejšemu Goljatu – multinacionalki Monsanto. Ta ameriška korporacija, ki se ukvarja z genetsko predelanimi semeni, ga je obtožila kraje intelektualne lastnine, kajti gensko spremenjena oljna repica se je po pomoti znašla na njegovi njivi, kar je odkril Monsanto vohun (očitna analogija z vojaškim načinom delovanja je nepotrebna). Monsanto je proti Schmeiserju sprožil več tožb, ki so samo eno od orožij močnih korporacij proti posameznikom. A globalizaciji, kakršno so si zamislile multinacionalne korporacije, se upira vse več ljudi; Percy Schmeiser je samo eden izmed njih.

Proti-globalizacijska gibanja, ki so se pojavila v zadnjem desetletju, so dejansko prve prave globalne oblike povezav, ki pa nimajo jasne strukture, kot jih imajo npr. totalitarne globalne korporacije (McDonald's, Nike, Coca-Cola itd.), ki danes predstavljajo t. i. globaliziran svet. Proti-globalizacijska gibanja sestavlja pisana paleta vseh mogočih gibanj in organizacij: od anarhističnih, sindikalnih, komunističnih do katoliških, ali pa samo posameznikov, ki so povezani v nekakšne *ad hoc* mreže. Delujejo po principih in s pomočjo interneta, ki je mreža povezav, brez središča in ki se nikjer ne konča. Zato so t. i. proti-globalistični protesti v Seattlu, Pragi, Genovi, Firencah in protesti proti vojni v Iraku, dejansko začetki prave globalne mrežne organiziranosti,¹⁷⁸ ali kot pravi Dušan Rutar *globalizacije od spodaj*.

Na podoben način se želi globalizirati tudi politika: *države, ki se ne pridružijo ZDA, se izključijo iz sveta in niso njegov del. ZDA določijo cilj in sestavijo koalicijo, koalicija pa predstavlja ves svet.*¹⁷⁹ A vendarle gre pri tem, vedno znova, za totalitarno koalicijo, ki ima vsakič jasno definirano strukturo. Takšna struktura je pisana na kožo tudi današnjemu hiper-kapitalizmu, kajti v *mrežah, kakršna je na primer internet, se bo hiperpotrošnik ukvarjal predvsem s kupovanjem in najemanjem vseh mogočih izdelkov.*¹⁸⁰

Internet je zato simbolna in realna podoba globalizacije.

Kapitalisti in politiki so povsem nemočni, ko imajo opraviti z sodobnimi proti-globalnimi gibanji, kajti razpršenost in odsotnost jasne (totalitarne) strukture le-

teh, v resnici globalnih gibanj, jih bega in straši. Ni problem zatreti gibanja, ki ima svojega voditelja, ko pa je le-ta odsoten in hkrati vsepovsod prisoten, je njegova odstranitev težavna ali skoraj nemogoča.

Povejmo še enkrat: mednarodne korporacije in drugi nosilci kapitala so po svoji naravi proti-globalna gibanja, so zgolj nosilci globalizacije kapitala. Medtem pa so t. i. proti-globalna gibanja v svoji razpršeni strukturi, ki presega meje držav, ras, verstev, narodov, prepričanj itd., dejansko globalna gibanja. Problem je v priponi *proti*.

Na koncu, ko razpravljamo o globalizaciji, moramo pritrčiti Michaelu Hardtu, ki pravi, da imamo *premalo in ne preveč globalizacije* in da **moramo globalizacijo globalizirati**. *Da sedanja oblika globalizacije omejuje globalna razmerja. Če bi globalizacijo potisnili od znotraj, bi lahko prišli do nečesa novega.*¹⁸¹ Globalizacija je obtičala pri globalizaciji kapitala, ki je globalizacijo tudi sprožil. Tukaj in zdaj se poraja enkratna priložnost resnične globalizacije – globalizacije s človeškim obrazom.

Ekonomija lakote

*Vsak dan ta obsežna, očem nevidna lakota povezana z ozdravljivimi boleznimi, ubije 34.000 otrok mlajših od 5 let. To je 12 milijonov otrok na leto, kar je več, kot je umrlo ljudi vsako leto II. svetovne vojne. Ta smrtni davek je enak številu mrtvih, kot če bi vsake tri dni padla atomska bomba na Hirošimo.*¹⁸²

Najhujši, najbolj tragičen, najsramotnejši in hkrati najbolj ignoriran problem sodobnega sveta predstavlja lakota, ki se, ne glede na vsa »prizadevanja« razvitega sveta, samo še stopnjuje. To je temeljni problem, ki razkriva vso nepravilno ekonomsko, politično in socialno sliko sveta. Tukaj padejo vse teorije, modeli in politika sodobne ekonomije. Dokler ne bo odpravljen problem lakote, ali preprosteje povedano, dokler bo samo en človek na svetu stradal, umiral in umrl zaradi lakote, se ekonomija ne more imenovati znanost in ekonomisti ne znanstveniki – brez dvoma pa so ne-moralni in ne-etični. Ali nesposobni.

Seveda je za odpravo problema lakote potrebna radikalna sprememba ekonomske politike. Odprava tega problema zahteva popolno ekonomsko preureditev sveta in v prvi fazi velike spremembe v miselnosti ekonomistov, politikov in globalne družbe kot celote. Ljudje imamo o lakoti kup prepričanj in mnenj, ki so se oblikovala v prave mite: da ni dovolj hrane za vse, da bo svoboden trg rešil vse probleme, da lakoto povzročata narava, da je na svetu preveč ljudi itd. Te mite moramo skušati »razbiti« in potem tudi kaj storiti. Če bi ključni možje v tridesetih in štiridesetih letih prejšnjega stoletja ostali samo pri razumevanju izjemnega zla, ki ga je poosebljal Hitler, bi to še ne pomenilo tudi zmage nad njim – za to je bila potrebna akcija.

Knjiga Dvanajst mitov o lakoti (World Hunger: 12 Myths)¹⁸³ razkriva vse pred-sodke razvitega sveta, ki križem rok čaka, da se bodo problemi razrešili kar sami, če je komu sploh v kakršnekoli interesu, da se razrešijo.

Mit 1: Ni dovolj hrane za vse

Resničnost je drugačna. Po razpoložljivih podatkih je na voljo nekaj manj kot 2 kg hrane dnevno za vsakega prebivalca Zemlje: 1,2 kg žitaric, stročnic in oreškov; približno pol kilograma sadja in zelenjave, in še skoraj 30 dag mesa, mleka in jajc – dovolj, da bi bila večina človeštva pretežka. Samo žitarice lahko zagotovijo 3500 kalorij dnevno za vsako človeško bitje. Težava je v tem, da je veliko ljudi prerenih, da bi si kupili hrano, ki je na voljo. Celo zdaj imajo najrevnejše države dovolj hrane, da nahranijo svoje prebivalce. Mnoge od teh držav izvažajo kmetijske izdelke v razvite dežele.

Mit 2: Za lakoto je kriva narava

V resnici je preveč preprosto za pomanjkanje kriviti naravo. Človeštvo samo je krivo za vedno večjo odvisnost od naravnih sil. Hrana je vedno na voljo tistim, ki si jo lahko privoščijo – lakota v hudih časih udari vedno po najrevnejših. Milijoni v revnih državah stalno živijo na robu katastrofe, ker jim je odvzeta zemlja s strani premožnih posameznikov, ker živijo pod nenehnim bremenom dolgov, ker so izredno slabo plačani za svoje delo. Naravne nesreče težko opravičijo množično umiranje, so preprosto samo zadnje dejanje, ki revne porine čez rob. Človeške institucije so tiste, ki določajo, kdo bo v hudih časih jedel in kdo ne. Celo v ZDA številni brezdomci vsako zimo umirajo zaradi mraza, čeprav za to ne moremo kriviti samo vremena. Resnični krivec je ekonomija, ki ne ponuja vsakomur možnosti za normalno življenje in družbi kot celoti in ki postavlja ekonomsko učinkovitost nad sočutje do so-človeka.

Mit 3: Preveč ljudi

Čeprav nagla rast prebivalstva pušča resne posledice v veliko državah, gostota prebivalstva nikjer ne pojasnuje lakote. Na vsak Bangladeš, najgosteje naseljeno in najbolj lačno državo, najdemo Nigerijo, Brazilijo ali Bolivijo, kjer obilje virov hrane so-obstaja z lakoto. V Kostariki, s polovico manj obdelane zemlje kot v Hondurasu, je pričakovana življenjska doba, ki je eden od glavnih pokazateljev prehrane prebivalstva, enajst let daljša kot v Hondurasu in je blizu tisti v razvitih državah. Raziskave v zadnjih letih kažejo, da se krivulja vedno hitreje rasti prebivalstva umirja; projekcija OZN kaže, da naj bi bilo število svetovnega prebivalstva v letu 2050 9,36 milijarde. Planet pa naj bi po nekaterih ocenah zmožal »nositi« med 11 in 14 milijardami ljudi.

Nagla rast prebivalstva ni glavni vzrok za lakoto. Kot za lakoto samo, je tudi za naglo rast prebivalstva, kriva predvsem popolna odsotnost kakršnekoli varnosti in ekonomskih priložnosti, predvsem za najrevnejše ženske. Nagla rast prebivalstva in lakota dosejata endemične razsežnosti predvsem v družbah, kjer zemljiško

lastništvo, delo, izobraževanje, zdravstveno varstvo in minimalna varnost niso dosegljivi večini prebivalstva. Razmere v deželah, kjer so uspešno zmanjšali rast prebivalstva – Kitajska, Šri Lanka, Kolumbija, Kuba in indijska država Kerala – dokazujejo, da se mora življenje revnih, predvsem žena, izboljšati, preden se odločijo za manj otrok.

Mit 4: Okolje proti več hrane

Morali bi se zavedati, da okoljska kriza ogroža svetovne vire hrane, toda kratek stik med okoljem in svetovnimi potrebami po hrani ni neizogiben. Prizadevanje za nahranitev lačnih ne povzroča krize v okolju. Velike korporacije, ki so najbolj odgovorne za krčenje gozdov, kar jim prinaša velikanski dobiček, zgolj zadovoljujejo povpraševanje porabnikov iz razvitega sveta po eksotičnem lesu in izven sezonskem sadju. Največ pesticidov uporabljenih v tretjem svetu se uporabi za pridelke namenjene izvozu.

Alternative obstajajo in mnoge že prinašajo uspeh, kot na primer organsko kmetovanje v ZDA in nedavni uspehi na Kubi, kjer so sami uspeli preseči krizo s hrano, takorekoč brez uporabe umetnih gnojil v kmetijstvu. Okolju ustrezne kmetijske alternative so bolj produktivne od okolju škodljivega intenzivnega kmetovanja.

Mit 5: Odgovor je Zelena revolucija /Green Revolution/

Zelena revolucija je zares prinesla velik napredek v proizvodnji hrane; nove vrste semen omogočajo letno milijone ton večji pridelek žitaric. Toda zgolj osredotočenost na povečanje pridelka ne more ublažiti lakote, ker ekonomska logika in moč določata, komu bo ta povečana količina hrane namenjena. Tako države Zelene revolucije, kot so Indija, Mehika in Filipini, niso uspeli bistveno zmanjšati lakote, posledica intenzivne pridelave pa je predvsem izčrpana zemlja. »Nova zelena revolucija«, ki temelji na biotehnologiji, obeta samo še večjo stopnjo neenakosti v pridelovanju in distribuciji hrane.

Mit 6: Potrebujemo velika posestva

V resnici veliki zemljiški posestniki, ki imajo v lasti najboljšo zemljo, pogosto puščajo dobršen del zemlje neobdelan. Nepravični kmetijski sistem pušča zemljo v rokah najbolj neučinkovitih pridelovalcev. Nasprotno majhni kmetovalci dostikrat dosegajo štiri do petkrat večjo pridelavo hrane na hektar, ker z zemljo delajo skrbno in uporabljajo pestrejše pridelovalne načine. Brez zagotovljene varnosti posestev številni manjši najemniki zemlje niso motivirani za vlaganje v izboljšave, za kolobarjenje ali za puščanje neobdelanih polj z namenom bodoče boljše rodovitnosti zemlje. Po drugi strani pa študije (npr. študija Svetovne banke o SV Brazilije) kažejo, da delitev velikih posestev na manjše enote lahko poveča pridelavo hrane za 80 %.

Mit 7: Svoboden trg lahko konča lakoto

Razmišljanje v smeri »trg je dober, država je slaba« ne more odpraviti vzrokov za lakoto. Ta dogmatična izjava nas zavede, da družba lahko izbere med enim in drugim, kajti dejstvo je, da vsaka ekonomija na Zemlji kombinira samostojno delovanje trga in državno regulacijo. Velika tržna učinkovitost lahko deluje v smeri odprave lakote samo, če se kupna moč enakomerneje porazdeli med vse prebivalce planeta. Država mora odigrati svojo življenjsko pomembno vlogo nasproti tendencam ekonomske koncentracije, s primerno davčno politiko, z ugodnimi krediti in agrarno reformo, da pospeši enakomernejšo porazdelitev kupne moči v korist revnim prebivalcem. Zdajšnji trendi privatizacije, liberalizacije in deregulacije trga niso pravi odgovori v tej smeri.

Mit 8: Odgovor je svobodna trgovina

Formula spodbujanja svobodne trgovine dokazuje njeno neuspešnost pri zmanjševanju lakote. V večjem delu nerazvitega sveta se je izvoz povečal, medtem ko se število lačnih ni nič spremenilo, ampak se je celo povečalo. Primer je Brazilija, kjer se je izvoz soje povečal – kot hrana za Japonce in kot krma za evropsko živino – medtem ko se je lakota v državi razširila iz ene tretjine na dve tretjini celotnega prebivalstva. V državah, kjer je večina prebivalstva preveč revna, da bi kupila hrano, pridelano v lastni državi, se proizvajalci usmerijo na tuje, bolj donosne trge.

Trgovinski sporazumi, kot sta NAFTA (North Atlantic Free Trade Agreement) in GATT (General Agreement on Tariffs and Trade), zapletajo delovne ljudi različnih držav v »tekmo, ki pelje proti dnu«. Le-ta temelji na neusmiljeni konkurenci, ki zahteva vedno nižje plače brez primerne zdravstvene zaščite ali brez minimalnih standardov zaščite okolja. Primer sta ZDA in Mehika, ki sta od začetka veljave zgoraj omenjenih sporazumov izgubili 250.000 delovnih mest v ZDA in 2 milijona v Mehiki, lakota pa se je v obeh državah še povečala.

Mit 9: Ljudje so preveč lačni, da bi se borili za svoje pravice

Bombardirani s podobami revnih ljudi kot šibkih in lačnih, smo zgrešili bistveno: ljudje z malo viri dobrin, vlagajo velikanski napor v samo preživetje. Če bi bili revni resnično pasivni, bi le redkokdo preživel. Vsepoposd po svetu od mehiških Zapatistov in indijancev Chiapas, do kmečkega gibanja v Indiji, vsepoposd, kjer ljudje po nepotrebnem trpijo, se širijo gibanja za spremembo obstoječega, izjemno nepravilnega stanja. Ljudje se bodo sami prehranili, če bodo le imeli možnost. Naša odgovornost je, da premaknemo ovire na njihovi poti, ovire, ki jim jih nastavljajo velike mednarodne korporacije in vlade najrazvitejših držav, predvsem ZDA ter Svetovna banka in Mednarodni denarni sklad.

Mit 10: Več pomoči (ZDA) bo pomagalo pri reševanju lakote

Največ tuje pomoči, predvsem iz ZDA, deluje neposredno proti lakoti. Tuja pomoč samo krepi, ne pa spreminja, *status quo*. Ker vlade s pomočjo odgovorijo

zgolj elitam, pomoč ne samo zgreši lačne ljudi, temveč podpira sile, ki delujejo proti njim. Pomoč se uporablja za vsiljevanje svobodne trgovine in politike prostega trga, za promocijo izvoznih artiklov, za vplivanje na stroške pridelave hrane in za preskrbo z orožjem, ki ohranja represivne sile na oblasti. Celo nujna in humanitarna pomoč, ki znaša samo 5 % vse pomoči, pogosto prinaša dobiček prehrabnim korporacijam, medtem ko zgreši lačne in nevarno ogrozi lokalne pridelovalce hrane v državi, ki prejemajo pomoč. Bolje bi bilo s tujo pomočjo lajšati breme velikih dolgov, katerih odplačevanje sili revne države k zmanjševanju izdatkov za zdravje, izobraževanje in za programe izkoreninjanja revščine.

Mit 11: Njihova revščina nam koristi

Največja grožnja blagostanju prebivalcem v razvitem svetu je stalno odzemanje dobrin lačnim. Nižje plače – tako v tujini kot znotraj teh držav – lahko sicer pomenijo cenejše banane, srajce, računalnike in hitro hrano za prebivalce razvitih držav, vendar hkrati ogrožajo njihova delovna mesta, plače in delovne pogoje, ker korporacije iščejo cenejšo tujo delovno silo. V globalni ekonomiji bodo delovna mesta in delovni pogoji ohranjeni samo v primeru, če bodo delovni ljudje v sleherni državi osvobojeni ekonomske brezupnosti.

Mit 12: Manj svobode lahko konča lakoto

Nobenega razloga ni, da bi verjeli, da bi manj svobode, v smislu civilnih svoboščin, bilo združljivo z odpravo lakote. Nikjer v svetu ne vidimo povezave med lakoto in civilnimi svoboščinami. Kljub vsemu pa je ena od definicij svobode – pravica do neomejenega pridobivanja lastnine in svobodna uporaba le-te za karkoli si lastnik zamisli – pomeni temeljni konflikt za končanje lakote. Nasprotno pa je razumevanje svobode, ki temelji na ekonomski varnosti za vse ljudi, bistveno za končanje lakote.

II.

K EKONOMIJI DELITVE

*Človek je ekonomska žival.*¹⁸⁴

*Ljudje bodo slišali in razpravljali ter zavzeli svoja stališča: ali za kreacijo novega in boljšega načina življenja, ki bo temeljilo na sprejetju principa bratstva /brotherhood/ in delitve /sharing/ ali za padanje v nadaljno degradacijo in nasilje ter končno samo-uničenje človeštva.*¹⁸⁵

*Moje Učenje je dvojno: ima opraviti s človekovo fizično naravo, življenjskimi potrebami; prav tako pa s človekovim razmerjem z Božanskim Bitjem, katerega imenujemo Bog. V Mojem besednjaku sta ti dve učenji kot eno, kajti samo takrat ko ima človek pravilne odnose z drugim človekom, ima takšne odnose tudi z Bogom.*¹⁸⁶

Kdo pa se ali kdo bi se moral ukvarjati s človekovimi potrebami, če ne ekonomija? A ekonomija je danes bolj ali manj osovražena veda. Zakaj torej takšen odpor do vsega ekonomskega? Temeljna naloga ekonomije – namreč zadovoljevanje človekovih potreb – se je izgubila v labirintih izračunov, tabel, grafov, zakonov, modelov, ki so večinoma res uporabni v umetnih svetovih ekonomske »znanosti«, nikakor pa niso uporabni življenju posameznika, posameznih skupnosti, držav ali sveta kot celote. Zgodba o ekonomiji še zdaleč ni enostavna in dvom ter odpor do vsega ekonomskega je v resnici upravičen. A kaj sploh je ekonomija?

Ekonomija

Beseda ekonomija izhaja iz starogrške besede *oikonomikos*, ki jo sestavljata besedi *oikos* in *nemo*. *Oikos* je Starim Grkom predstavljal osnovno življenjsko enoto – dom, ki je vključeval stavbe, zemljo, živali, ljudi, skratka vse, kar je pripadalo domu, domačiji; medtem, ko je beseda *nemo* pomenila upravljanje, organiziranje, vodenje ali zakon. Ksenofon je v svojem delo *Oikonomikos* zapisal, da je *naloga (dobrega) ekonomista dobro upravljanje s svojim posestvom*.¹⁸⁷ Ekonomija je bila torej sprva vezana človekovo na ožje okolje – dom, posestvo, čemur bi danes lahko rekli tudi upravljanje gospodinjstva.

Podobno, vendar širše, je o ekonomiji razmišljal tudi Jean Jacques Rousseau, ki je v *Razpravi o politični ekonomiji* leta 1755 zapisal, da je *beseda ekonomija izvorno pomenila modro in zakonito vladanje domu za skupno dobro vseh pripadnikov družine. Pomen besede se je kasneje razširil na vodstvo velike družine,*

države. Za razlikovanje teh dveh besed, se zadnja imenuje splošna ali politična ekonomija, prva pa domača ali posamezna ekonomija.¹⁸⁸

Rousseau je seveda pisal v kontekstu časa, ko se je uveljavljala moderna država, uradno oblikovana z Westfalsko pogodbo leta 1648, ki je označila konec 30-letne vojne med protestantskimi deželami severne Evrope in katoliškimi deželami juga Evrope. Pogodba je uzakonila 150-letne težnje po samostojnosti in integriteti držav. Westfalski pogled na vsako državo, kot na enako in neodvisno članico mednarodnega sistema, je uzakonil idejo, da se zunanje religiozne in sekularne avtoritete (npr. papež, Sveti Rimski cesar in druge države) ne smejo vpletati v notranje zadeve posamezne države.¹⁸⁹

Politična ekonomija

Etimološko izhaja beseda politika iz latinske besede *politicus*, kar pomeni 'državen, političen' in je izposojena iz, prav tako, grške besede *politikos* 'državen, javen, političen, državniški'. To pa je izpeljanka iz gr. *polites* 'državljan' in *polis* 'mesto, mestna država'.¹⁹⁰ Torej lahko razumemo politično ekonomijo kot skupno – državno – vodenje (gospodarskega) okolja določene države.

Glavni dejavnik, ki je prispeval k vzpostavitvi centralne državne avtoritete, je bil razvoj **merkantilizma**. Besedo merkantilizem je prvi uporabil Adam Smith v drugi polovici 18. stoletja in se nanaša na ekonomsko misel in prakso v Evropi med leti 1500 in 1750. Merkantilisti so se jasno zavedali povezave med politiko in ekonomijo, verjeli so, da sta moč in bogastvo tesno povezana in da sta zakonita cilja nacionalne politike. Kolonializem je predstavljal integralen del merkantilizma; kolonije so oskrbovale matične države s prihodkom, s surovinami in so obenem služile kot trg za končne produkte iz matične dežele. Adam Smith je bil oster kritik politike merkantilizma, ki je neizogibno vodila k konfliktom med državami. Kljub temu, pa je politika merkantilizma veliko prispevala k utrditvi in moči posameznih držav.¹⁹¹

Adam Smith, danes priznan kot utemeljitelj sodobne ekonomije, govori o dveh temeljnih nalogah politične ekonomije kot *veje znanosti*, ki zahteva od *državnikov in zakonodajalcev: zagotavljati primeren dohodek za življenje posameznikov ali bolj primerno, omogočiti jim pogoje, da si lahko sami preskrbijo tak dohodek, ki bi jim omogočal normalno življenje; in drugo, preskrbeti državi zadosten prihodek za delovanje njenih družbenih dejavnosti*.¹⁹² Ta »definicija« politične ekonomije nam je še danes lahko samo svetel ideal.

Globalna politična ekonomija

Prva stalna mednarodna organizacija nasploh je bila Renska centralna komisija za navigacijo (Central Commission for the Navigation of the Rhine), ki je bila ustanovljena na Dunajskem kongresu (Congress of Vienna) leta 1815. Njen osnovni namen je bilo povečati uporabo rek za trgovski promet. Leta 1865 je bila ustanovljena Mednarodna telegrafska zveza (International Telegraph Union),

leta 1874 pa Svetovna poštna zveza (Universal Postal Union). Prva finančna mednarodna organizacija je bila Banka za mednarodne poravnave (Bank for International Settlements), ki je bila ustanovljena 1930 v švicarskem Baslu. Njena naloga je bila predvsem nadzor nad nemškimi reparacijami iz I. svetovne vojne.¹⁹³

Julija leta 1944 so se v počitniškem kraju Bretton Woods v ameriški zvezni državi New Hampshire zbrali predstavniki 44 zavezniških držav, da bi postavili temelje povojni svetovni ekonomski ureditvi. Vodilno vlogo so odigrali ameriški in britanski predstavniki; na konferenci so postavili temelje za ustanovitev dveh pomembnih mednarodnih institucij: Mednarodnega denarnega sklada (IMF) in Svetovne banke (WB). S tem so bili postavljeni temelji globalni politični ekonomiji, čeprav še danes težko govorimo, da le-ta zares deluje. Globalno ekonomijo vodijo predvsem ekonomsko najmočnejše države, če seveda zanemarimo vpliv velikih mednarodnih korporacij in denarnih špekulantov.

Globalno politično ekonomijo, dasiravno danes (še) ne-delujejo, lahko razumemo kot vedo o uravnavanju, upravljanju in organiziranju celotnega materialnega življenja planeta na način, ki bi omogočal normalno življenje vseh posameznikov, držav in planeta kot celote. Politična ekonomija posameznih držav se mora nujno globalizirati, kajti globalno politiko nikakor ne morejo voditi zgolj nacionalni politiki. Če razumemo dve glavni nalogi politične ekonomije v skladu z njenim utemeljiteljem Adamom Smithom, potem lahko zapišemo, da sta ti nalogi: prvič, zagotavljati primeren dohodek za življenje vsakega posameznika na planetu ali bolj primerno, omogočiti mu pogoje, da si lahko sam preskrbi takšen dohodek, ki bi mu omogočal normalno življenje; in drugo, preskrbeti vsem državam in globalni skupnosti (OZN) zadosten prihodek za delovanje njenih družbenih dejavnosti /public services/.

Etična ekonomija

O ekonomiji lahko razmišljamo tudi kot o *materialni organizaciji človeškega življenja*¹⁹⁴ ali kot o *zakonu, ki vlada materialnemu aspektu manifestacije*.¹⁹⁵ Ekonomija se torej ukvarja z materialnim vidikom posameznikovega in širše družbenega življenja, ki je vedno vpeto v (naravno) okolje. Naloga ekonomije je omogočiti ljudem preživetje, kar pa je mogoče samo v urejenem (*nemo – upravljati*) okolju – *oikosu*, ki ga danes razumemo širše – globalno – kot so ga Stari Grki. Če smo še bolj natančni: ekonomija se mora ukvarjati predvsem z **zadovoljevanjem človekovih potreb**. Te pa so, kot smo že velikokrat ponovili: hrana, pijača, obleka, prebivališče, zdravstveno varstvo in izobrazba. **Za vse**. Dokler ne bo zadoščeno tem osnovnim potrebam vseh ljudi ekonomija ne bo pravična in ne bo etična.

Ekonomisti so danes popolnoma pozabili na odgovornost, razen na odgovornost do dobička kapitalistov. Zato jim lahko pomagamo s teološko definicijo ekonomije, ki človeku pripiše odgovornost, *da upravlja z viri, ki mu jih je*

*Bog zaupal v skrb.*¹⁹⁶ Ali odgovornost do zanamcev ali odgovornost do človeštva kot celote itd.? Po odgovor se vrnimo – k Starim.

Stari Grki se niso posebej ukvarjali z ekonomijo kot znanostjo, zato večina sodobnih avtorjev spregleda izjemen pomen starogrške ekonomske misli, pa vendar: učenje (od) Starih je učenje za novo ekonomijo. Stari Grki niso posebej razvili ekonomske znanosti, pač pa so o njej vedno govorili v kontekstu etike, za katero v današnji ekonomiji dobička ni nobenega prostora – današnja ekonomija ni etična. In ni moralna. Prvi korak k novi ekonomiji je vrnitev k etiki, etika mora postati neločljiv del ekonomije; Stari so vedeli: **Ni ekonomije brez etike!**

Aristotel je o tem že davno razmišljal: »*Obstajata dva načina pridobivanja bogastva. En način pripada domači proizvodnji (ekonomika), drugi pa trgovini (hrematistika): prva je potrebna in hvale vredna, druga je osnovana na menjavi (cirkulaciji) in jo po pravici grajajo; kajti ona ne temelji na naravi, temveč na medsebojni goljufiji. Čisto po pravici pa je najbolj osovražena oblika pridobivanja bogastva oderuštvo, ker je v njem vir pridobivanja denar sam in se ne uporablja zato, za kar so ga iznašli. Kajti nastal je za menjavo blaga, obresti pa delajo iz denarja več denarja. Kajti rojeni so podobni tistim, ki so jih rodili. Obresti pa so denar od denarja, tako da je od vseh pridobitvenih panog ta najbolj protinaravna.*«¹⁹⁷

Velike ekonomske zablode

Vsaka sodba znanstvene kritike mi bo dobrodošla. Nasproti predsodkom tako imenovanega javnega mnenja, ki mu nisem nikdar popuščal, pa se bom ravnal slej ko prej po izreku velikega Florentinca: »Pojdi svojo pot, naj govore ljudje, kar hočejo.«¹⁹⁸

Kar nekaj stvari je, s katerimi se nočemo in ne moremo strinjati, kajti sodobna neo-liberalna ekonomska teorija je prežeta s teorijami in zakoni, ki jih moramo ovreči, če se sploh želimo pogovarjati o nečem novem.

Ekonomski problem

Večina ekonomskih učbenikov prav na začetku izpostavi – avtorji so že nekoliko dolgočasni – temeljni **ekonomski problem vsake družbe**. Gre za nekaj tako temeljnega, da se zdi, da se bo, če ta problem postavimo nekoliko na stran, celotna ekonomska teorija v trenutku »sesula v prah«. O čem govori ta prosluli ekonomski problem? Preprosto o tem, da imamo ljudje neomejene potrebe in želje, nasproti omejenim virom (dobrinam), s katerimi je mogoče te potrebe in želje zadovoljiti. Vmes pa stoji ekonomija, ki skuša najti najboljši način, da vire, ki so na voljo, pridobi, predela v primerno obliko in razdeli tistim, ki jih potrebujejo ter tako zadovolji njihove potrebe in želje.

Ekonomski problem bi si torej lahko predstavljamo nekako takole:

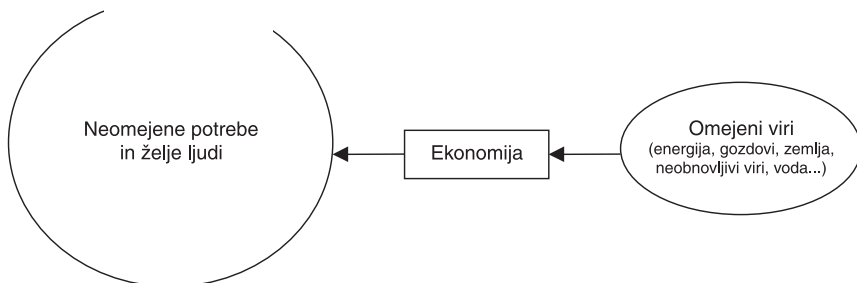

Takšen problem pa je, to je kaj hitro lahko jasno že povprečnemu zdravo-razumskemu človeku, absolutno nerešljiv. Neka omejena količina (viri) nikakor ne more zadovoljiti neke druge – neomejene količine (potrebe in želje). Povprečni ekonomisti, teh pa je na žalost vsaj 99,9 %, vidijo rešitev ekonomskega problema v nenehnem povečevanju proizvodnje in v neskončnost ponavljajo obrabljene fraze o: povečanju produktivnosti, racionalizaciji poslovanja, zniževanju stroškov itd. Ni odveč pripomniti, komu gre takšno razmišljanje najbolj na roko: velikim korporacijam, špekulantom, politikom, ali nasploh predstavnikom kapitalističnega in komercialnega načina razmišljanja, ki že skoraj v popolnosti obvladujejo svet.

Temeljni ekonomski problem so nam »podarili« predstavniki velikega kapitala z namenom, da opravičijo nenehno (gospodarsko) rast in da posledično zadovoljijo svoje želje po čim večjem dobičku.

Ekonomisti nas nedvomno želijo prepričati, da ima 6 milijard ljudi na svetu neomejene potrebe in želje, ki jih želijo zadovoljiti. In te potrebe in želje nenehno naraščajo. Teoretično si torej v tem trenutku lahko vsi ljudje na svetu želijo 1 km² svoje zemlje; to pa se ne izide: toliko zemlje preprosto ne obstaja – na kvadratnem kilometru danes povprečno živi 12 ljudi.¹⁹⁹ Lahko si želijo tudi svoj helikopter ali polet na Luno ali sto božičnih daril. Nadalje si *vselej lahko domisljivo še česa novega, česar nam razpoložljivi viri in čas ne morejo nuditi*,²⁰⁰ kar pomeni, da se enačbe v resnici sploh ne da rešiti, kajti ko se vsaj približno približamo zadovoljenosti potreb in želja, preprosto izbruhnejo nove in nove in nove. Večno.

Ekonomisti so perverzni: najprej nas poskušajo prepričati, da so potrebe in želje ljudi neomejene, nato, da je edina možnost rešitve tega problema nenehno povečevanje proizvodnje in nazadnje, da se vedno lahko izmislimo nove potrebe in želje. Skoraj odveč nam je že ponovno poudariti, da ekonomisti ne ločijo potrebe in želje.

Stvari bomo morali obrniti na glavo in reči, da je človekove želje potrebno prilagoditi obstoječim virom, ki so na voljo na planetu Zemlja. **Človeške želje lahko izpolnjujemo le v obsegu, ki ga dopuščajo materialni viri, ki so na voljo, vendar šele takrat, ko bodo zadovoljene potrebe vseh prebivalcev planeta, ob hkratnem upoštevanju ekološkega ravnovesja planeta.**

Ekonomisti naj si še naprej »pulijo lase« z razrešitvijo popolnega ekonomskega nesmisla, ki mu pravijo temeljni ekonomski problem. Predvsem so ekonomisti tisti, ki imajo temeljni problem – pomanjkanje razuma.

Zakon ponudbe in povpraševanja

To je prav tako, kakor bi si kdo vzgojil veliko, mogočno zver in nato študiral njene nagone in lastnosti – kako se ji lahko približa, kako jo sme prijeti, kdaj je krotka in kdaj divja, v kakšnih okoliščinah daje glasove od sebe in s katerimi glasovi jo lahko kdo pomiri ali razdraži; prav tako, kakor ko bi to kdo, ki se z vsem tem v stiku z živaljo v teku časa seznanil, imenoval modrost, iz tega povzel nauk in začel ta nauk posredovati učencem.²⁰¹

Tukaj je vedno dovolj hrane na trgu, toda mi nimamo denarja.²⁰²

Podobno kot temeljni ekonomski problem je tudi zakon ponudbe in povpraševanja eden od temeljev sodobne ekonomske misli in ekonomskega sistema. Je temeljni zakon trga in je takorekoč »svet« in obenem »naraven« ekonomski zakon. O vsem se lahko razpravlja, samo o tem zakonu ne, kajti dvom ekonomista v njegovo verodostojnost je enak dvomu vernika v Boga.

Slika prikazuje krivuljo ponudbe (S) in povpraševanja (D):

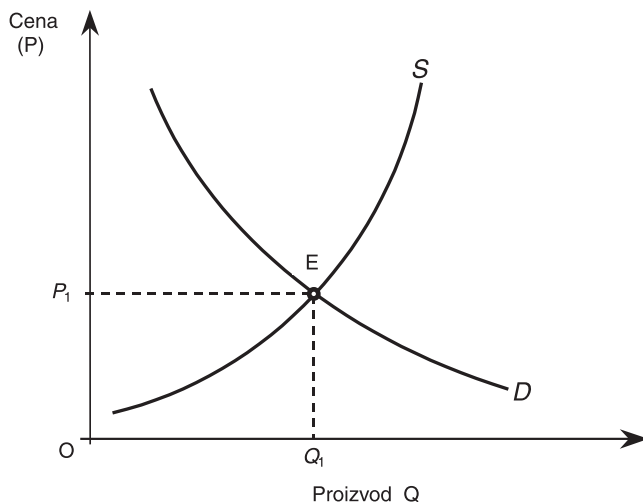

Zgodba je v bistvu zelo preprosta:

- Če ste na strani ponudnikov (krivulja *S – supply*) razmišljate takole: »Želim prodati čim večjo količino (*Q – quantity*) nekega proizvoda ali storitve po čim višji ceni (*P – price*), ali: čim višja je/bo cena nekega proizvoda, tem več želim proizvesti in prodati na trgu.« To pa se prilega osnovni zakonitosti

kapitala: vstopiti v gospodarski (ali kakršenkoli drugi) proces z namenom pridobiti čim višjo presežno vrednost ali dobiček.

- Če pa ste na strani povpraševalcev (krivulja $D - demand$), razmišljate takole: »Kupiti želim čim večjo količino izdelkov po čim nižji ceni, ali: nižja bo cena proizvoda, več ga bom kupil.« Ta logika se najbolje vidi pri razprodajah in popustih, ki bistveno dvigneta povpraševanje, ob konstantnih dohodkih povpraševalcev. Tudi tukaj gre za logiko dobička, saj povečana količina kupljenih proizvodov pri nižji ceni z vidika potrošnika predstavlja večji »potrošniški« dobiček.

Vendar se, skladno z zakonom ponudbe in povpraševanja, ti dve navidez nasprotni krivulji uravnotežita v točki ravnovesja ($E - equilibrium$), ki predstavlja ravnotežno ceno. Pri tej ceni se ponujena količina proizvodov izenači s povpraševano količino. Skratka trg je tisti, ki avtomatično ureja razmerje med ponudbo in povpraševanjem – pri določeni ceni. Zagovorniki svobodnega trga se bodo vedno zatekli k nesporni »naravnosti« in nedotakljivosti tega »večnega« ekonomskega zakona. Vsak izdelek na trgu je potrjen temu zakonu, od aviona do krompirja ali kruha. A če samo za trenutek izstopimo iz ekonomske teorije v realni svet, če le-ta sploh obstaja, potem se nam prikaže dokaj čudna podoba tega »brezmadežnega« ekonomskega zakona:

- **Na ponudbeni strani** se po zadnjih nekaj letih velikih združevanj in prevzemov v skoraj vseh pomembnejših gospodarskih panogah pojavlja relativno majhno število konkurentov, ki pogosto zaidejo v monopolistične ali oligopolistične povezave pri oblikovanju cen; manjši proizvajalci pa jim lahko samo sledijo. Tudi velikanske subvencije, ki samo v kmetijstvu razvitih držav dosegajo okoli 350 milijard dolarjev letno, ali približno milijardo dolarjev dnevno, mečejo kaj čudno luč na tržno oblikovanje cen ter samodejno uravnoteženje ponudbe in povpraševanja. Poleg tega se razvite države ščitijo še s sistemom uvoznih kvot in z visokimi carinskimi obremenitvami za uvoz blaga. Medtem, ko v primeru subvencij blago nerazvitih dosega previsoke cene, pa v primeru prenizkih cen razvite države proglasijo cene blaga nerazvitih za dumpinške in jim preprečijo vstop na svoj trg. Gospodarstva nerazvitih držav pogosto sploh ne morejo konkurirati velikim korporacijam ter zaščitenim trgov razvitih držav. Zato igro ponudbe in povpraševanja ter cen vodijo razvite države, seveda v interesu lastnikov kapitala.
- **Na strani povpraševanja** pa je problem v nivoju cen, ki ga prebivalci nerazvitih držav sploh ne morejo doseči. Kaj pomaga, če se svetovna cena hrane in drugih življenjsko nujnih dobrin za preživetje ustali (točka $E - equilibrium$) pri denimo 2 dolarjih na prebivalca na dan, ko pa vemo, da 3 milijarde prebivalcev planeta te točke sploh ne dosega, da ne omenjamo 1,3 milijarde ljudi, ki ne dosegajo niti eno dolarskega praga definirane absolutne revščine. Ta zakon je definitivno uporaben samo za ljudi, ki sploh lahko dosežejo ceno v točki ravnovesja.

Zakon ponudbe in povpraševanja je učinkovit in popoln samo v ekonomski teoriji, medtem ko v dejanskem svetu sploh ne more obstajati, kajti ekonomski zakon, ki vlada v svetu ekonomije, je v resnici Zakon močnejšega.

Skrajna oblika trgovanja na podlagi zakona ponudbe in povpraševanja so kapitalski trgi, ki izražajo dejansko naravo tega mehanizma. Ceno ne določa dejanska količina ponudbe in dejansko povpraševanje po nekem kapitalskem (vrednostnem) papirju, temveč predvsem špekulativna pričakovanja ali bolj natančno: pričakovanja, kaj se bo zgodilo v prihodnosti. Ali kot pravi znani ekonomist John Kenneth Galbraith: *Cena objektov špekuliranja raste. Delnice, zemlja, umetnine in drugo premoženje, ki se kupijo danes, so jutri več vredne. Rast in obeti privlačijo nove kupce; novi kupci zagotavljajo bodočo rast. Še večja privlačnost; še več nakupov; rast se nadaljuje. Špekulacije gradijo same sebe in zagotavljajo lastni moment.*²⁰³

Zato si upravičeno upamo podvomiti v verodostojnost tega zakona, ki temelji na kapitalističnemu pogledu na svet in na **ekonomiji dobička**.

Bruto domači proizvod

Kapital, to smo že ničkolikokrat poudarili, obstaja samo, če neprestano povečuje svojo vrednost – pridobiva dobiček ali presežno vrednost. Odtod tako bolešno prizadevanje za neprestano rast in ta rast ima vrednostni izraz – kazalnik BDP (bruto domači proizvod – ang. Gross Domestic Product). Le-ta se mora iz leta v leto povečevati, v nasprotnem primeru ekonomisti in politiki skačejo skozi okna; rušiti se začne njihov »realni svet«; začenja se ekonomsko – politična apokalipsa. BDP mora biti za vsako ceno vsaj pozitiven, če že ne izkazuje večje rasti.

V Sloveniji, kot tudi drugod po svetu, smo priča nenavadnemu pojavu: medtem, ko ekonomisti in politiki govorijo o neprestani rasti gospodarstva in s tem blaginje ljudi, pa povprečni državljani to občutijo povsem nasprotno. Večina ljudi dela več za nižje plačilo, brezposelnost se povečuje, prav tako stopnja revščine ter posledično stres ljudi. V svetovnem merilu se je BDP (merjeno na prebivalca v \$ iz leta 1995) povečal s 1880 \$ v letu 1975 na 6400 \$ v letu 1998, kar pa ne pomeni, da ljudje živimo tri in pol krat boljše. Gospodarski razvoj naj bi prinašal prebivalcem vedno večjo blaginjo in zmanjšal revščino v svetu, dejansko pa se zdi, da se dogaja ravno obratno. Kje je torej napaka: v sami rasti ali v neustreznem merjenju te rasti?

Ker mora biti kazalnik BDP nujno pozitiven, torej mora odražati neprestano rast ekonomskega sistema, hkrati pa ljudje občutijo vedno večje ekonomske probleme, se moramo vprašati, kaj nam BDP sploh pove in kaj je tisto, kar dejansko meri? Sam po sebi pove kazalnik BDP kaj malo, preprosto meri celoten output (dolarsko vrednost končnih izdelkov in storitev) ob domnevi, da je vse, kar je narejeno dobrina /good/. BDP je preprosto kazalnik, ki meri celotno tržno

aktivnost – v denarju, ki prehaja iz rok v roke. Pri tem ne razlikuje med stroški in koristmi, med zaželenim in nezaželenim ali med produktivnim in destruktivnim. **Kazalnik BDP izraža tisti del ekonomske resničnosti, ki jo priznavajo ekonomisti – del, ki vsebuje denarne transakcije.** Medtem pa zelo pomembne ekonomske funkcije, ki se vršijo v gospodinjstvu, v širši družbeni skupnosti, na področju prostovoljnega dela ter po drugi strani v naravnem okolju, niso denarno ovrednotene in jih ekonomski kazalniki ne zaznavajo in zajemajo, kar pomeni, da so za ekonomiste in politike nevidne in zato nanje sploh ne reagirajo.

Kaj pravzaprav meri in ne meri BDP? Več kot dober primer je približno 700 milijard \$ vredna letna industrija prehrabnih izdelkov v ZDA, ki vključuje kmetijsko pridelavo, trgovino, restavracije ter druge dejavnosti povezane s hrano. Poleg omenjene vsote, ki prispeva velik delež k skoraj 10.000 milijard \$ vrednem BDP-ju ZDA, moramo zraven prišteti še 32 milijard \$, ki jih taisti ljudje letno porabijo za zmanjševanje telesne teže, ki so si jo pridobili s pretiranim hranjenjem ter 21 milijard \$, ki so namenjeni oglaševanju, torej prepričevanju porabnikov, da naj več pojedjo. Poleg tega pa h rasti BDP-ja prispeva tudi 110.000 opravljenih liposukcij, kirurškega odstranjevanja odvečne maščobe, ki stanejo povprečno 2.000 \$ vsaka ter stroški zdravljenja različnih bolezni, povezanih s pretirano ali prenizko telesno težo, kot so: bulimija, anoreksija, srčne bolezni itd. Kazalec BDP vse to prikaže kot rast družbenega proizvoda. **Preprosteje povedano: pretirano hranjenje + zmanjševanje telesne teže + oglasi + operacije + zdravila = rast celotnega družbeno koristnega proizvoda.** Povsem odveč je pripomniti, da bi zmernost pri hrani zelo oklestila BDP, pri tem pa argument, da bi se zaradi tega zmanjšalo število delovnih mest, lahko zavrremo kot neutemeljen, kajti ljudje bi lahko delali manj ali pa opravljali družbeno bolj koristna dela, kot je zgolj neskončno produciranje skrajno nepotrebni izdelkov in storitev.

Tudi v primeru, ko, na primer, kemična tovarna onesnažuje okolje, se to za celotni družbeni proizvod izkaže kar dvakrat koristno: podjetje »umazanijo« šteje kot stranski produkt kemične proizvodnje, temu pa sledijo milijonski državni stroški za čiščenje onesnaženja. Oboje poveča BDP. Uničevanje pragozda, (iz)črpavanje naftnih zalog in izkoriščanje drugih neobnovljivih virov se iz današnjega ekonomskega vidika vedno izkažejo kot rast narodnega bogastva.

V zadnjih desetletjih sta predvsem naravno okolje in socialna struktura družbe doživela veliko erozijo. V začetnih fazah kapitalistične rasti se je zdelo, da so naravni viri neomejeni in tudi socialna struktura je bila tako zasidrana v zgodovini, da je izgledalo, da ji trg, ki je takrat obsegal majhen del fizičnega in socialnega prostora ljudi, ni mogel do živnega. V sedemdesetih letih prejšnjega stoletja pa se je iluzija neomejenih naravnih virov »sesula«, posledice velike obremenitve okolja se danes že kažejo: klimatske spremembe, pomanjkanje pitne vode, izčrpanost zemlje itd. Medtem pa neprestano podaljševanje delovnega časa, opravljanje dveh služb hkrati, čezmerno potrošništvo, vse večja negotovost delovnih mest, nižanje mezd, nižanje socialnega standarda, silovito erodirajo socialne strukture družbe.

BDP popolnoma ignorira distribucijo dohodka; enormno povečanje dohodka najbogatejših ljudi se šteje kot novo bogastvo za vse, kajti kazalnik BDP celotni družbeni produkt preprosto deli s celotnim številom prebivalcev, kar seveda popolnoma izključuje možnost merjenja dejanske porazdelitve bogastva. BDP smatra prosti čas in čas porabljen za družino podobno kot zrak in vodo – dokler jih ne izkoriščamo, ne predstavljajo nobene vrednosti. Ko ekonomska potreba zahteva od človeka dodatno zaposlitev, se zmanjša čas posvečen družini, kar pa šteje BDP kot ekonomsko korist – to kar je za človeka in družino izguba. Tudi razvpito sojenje ameriškememu zvezdniku O. J. Simpsonu je povečalo ameriški BDP za 200 milijonov \$: stroški sojenja, medijski stroški, spominki in drugo. Mogoče pa je domnevni umor vendarle strošek za družbo?

GPI

BDP je temeljni ekonomski kazalnik, ki preprosto beleži vse, kar se proizvede ali stori in se hkrati manifestira kot denarna transakcija. Je balon, ki ga napihuje vse, kar je za državo koristno, nekoristno ali škodljivo, zato ga lahko poimenujemo kar temeljni kazalnik kapitalističnega sistema. Pretiranemu napihovanju balona sledi nekontrolirano uhajanje zraka, kar ekonomisti poimenujejo recesija. Lahko pa se zgodi, da ekonomski balon zaradi pretiranega napihovanja tudi počne, kar se je najbolj očitno zgodilo leta 1929. Ker so ekonomski kazalniki podlaga političnemu odločanju, je nujno, da se gospodarska dejavnost meri na drugačen način – način, ki bi pokazal bolj realno sliko ekonomskega stanja v določeni državi, ali v svetu kot celoti. Tudi politiki bi se lahko odločali na podlagi bolj realnih podatkov o stanju v družbi in se osredotočali na resnične probleme, ne pa da probleme pometejo pod preprogo in ljudem »slikajo rožice« o neprestanem razvoju in rasti.

Clifford Cobb, Ted Halstead in Jonathan Rowe, člani neprofitne organizacije Redefining Progress iz San Francisca, predlagajo drugačno merjenje bogastva neke države in sicer s kazalnikom GPI (genuine progress indicator – kazalnik resničnega razvoja). Kazalnik GPI naj bi izhajal iz enakih izhodišč kot BDP, torej iz podatkov o celotni porabi države (ali sveta kot celote), ki bi bili revidirani z več vidikov. Nekatere dejavnike bi bilo potrebno prilagoditi (npr. porazdelitev dohodka), druge dodati (npr. vrednost dela v gospodinjstvu in širši družbeni skupnosti) in tretje odšteti (stroške onesnaževanja in podobno). Tako uravnotežen rezultat bi predstavljal obračun (bilanco) za državo, ki bi lahko razlikovala med stroški in koristmi ekonomske rasti – vključno z vidikoma kvalitete človekovega življenja in okolja.

Dejavniki, ki bi jih vključeval izračun GPI:

Ekonomija gospodinjstev in prostovoljnega dela v širši družbeni skupnosti.

Veliko najpomembnejšega dela – dela, ki najbolj neposredno vpliva na blagostanje določene družbe – se opravi v gospodinjstvih in v širšem družbenem

okolju. Skrb za otroke in starejše, pospravljanje in popravljanje, sodelovanje v društvih in drugih prostovoljnih organizacijah in podobno – vse to kazalnik BDP popolnoma ignorira, ker v teh dejavnostih denar večinoma ne prehaja iz rok v roke.

Kriminal

BDP šteje za razvoj in rast denar, ki ga ljudje in organizacije potrošijo za preprečevanje in odpravljanje posledic kriminalnih dejanj. Sem so vključeni tudi računi zdravstvenih storitev, izguba lastnine in naprave, ki preprečujejo vlomna dejanja in podobno. GPI obravnava to kot strošek, prav tako kot to razume večina ljudi.

Drugi preprečevalni stroški

Poleg s kriminalom povezanih dejanj, imajo ljudje za stroške tudi vse tisto, kar je povezano s popravilom preteklih ali sedanjih škod. Ta dejavnik vključuje porabljen denar za popravilo poškodovanih avtomobilov, strošek nakupa vodnih filtrov, očiščevalcev zraka itd.

Distribucija dohodka

Rast BDP ne pomeni nujno izboljšanja življenja za vse ljudi, sploh pa ne, če se povečujejo zgolj dohodki že tako najbogatejših ljudi. V osemdestih letih prejšnjega stoletja, se je dohodek najbogatejšega odstotka ljudi v ZDA povečal za 60 %, medtem ko je 40 % najrevnejšega prebivalstva zabeležilo padec dohodka. Zato mora GPI izražati, kateri del populacije dejansko beleži rast in kateri ne.

Izčrpavanje naravnih virov in degradacija naravnega okolja

Izčrpavanje in uničevanje naravnega bogastva pomeni za bilanco države strošek, ravno tako kot pomeni zmanjšanje premoženja za privatno podjetje dejansko izgubo. Podobno tudi onesnaževanje zraka in vode izčrpava sposobnost naravnega okolja, da absorbira človeške odpadke. Zato škode človeškemu zdravju, škode v kmetijstvu in celo na stavbah zaradi onesnaženega zraka ne moremo šteti k rasti ali razvoju »narodovega bogastva«.

Izguba prostega časa

Če morajo ljudje, da bi lahko normalno živeli, opravljati dve službi ali ostajati na delovnem mestu vse dlje, da obdržijo eno službo, potem to za njih ni nikakršen napredek. S tem zgubijo svoj prosti čas, čas, ki ga preživijo z družino, ali pa se ne morejo dodatno izobraževati. Za računanje nacionalnega bogastva pa čas in dejavnosti, ki niso plačane, itak ne obstajajo.²⁰⁴

Princip delitve

*Kjer je enakost, ni dobička.*²⁰⁵

Ko je Jezus to slišal, mu je rekel: »Še eno ti manjka: prodaj vse, kar imaš, razdaj ubogim in imel boš zaklad v nebesih; nato pridi in hodi za menoj!« Ko je oni to slišal, je postal zelo žalosten, bil je namreč silno bogat.

(Luka 18,22-23)

*Ko deliš, prepoznaš Boga v svojem bratu. To je preprosta resnica, vendar do sedaj težko razumljiva človeku.*²⁰⁶

Dajajte in se vam bo dalo; dobro, potlačeno, potreseno in zvrhano mero vam bodo nasuli v naročje. S kakršno mero namreč merite, s takšno se vam bo odmerilo.

(Luka 6,38)

Izvorni pomen besede človek,²⁰⁷ ki jo sestavljata dva člena: praslovanski *čel'adb*, ki pomeni '(velika) družina, rod' in litovski *vaikas* 'otrok', pomeni nekako 'otrok (velike) družine'. Torej lahko sklepamo, da smo vsi ljudje otroci velike družine, in če beseda *velika družina* poimenuje vse ljudi, narode, države na Zemlji, potem smo vsi pripadniki te ene družine. Nadalje pa beseda *del*,²⁰⁸ iz katere izhaja beseda *deliti*, etimološko izvira iz praslovanske besede *delb* 'del (celote)', kar se je lahko razvilo iz neke tvorbe iz korena *daH-*, *daHi-* 'deliti', iz katerega je še staroindijska beseda *dati*, *dtyati*, 'on odreže, razdeli' in grška *daiomai* 'razdelim'.

Če imamo človeka za *pripadnika velike družine* ter nadalje, če je posameznik *del te celote*, potem se nam tudi princip delitve odpre v drugačni dimenziji: človeku kot simbolnemu bitju je torej delitev tako rekoč vgrajena v njegovo bistvo – jezik. Ker je človek pripadnik velike družine – človeštva, pomeni princip delitve takšen način distribucije dobrin med njene pripadnike, ki je pravičen za vse. Biti pripadnik svetovne družine pa zahteva od nas, da se do drugih obnašamo kot do svojih otrok, partnerjev, staršev, bratov ali sester.

Nam je princip delitve v resnici nekaj zelo tujega? *Družine, te osnovne enote človeške družbe in tudi širše skupnosti, ki temeljijo na sorodstvenih vezeh, vsaj v večini primerov vključujejo v svoje delovanje princip delitve med vsemi njenimi člani. Skrb za šibke, za »nove« in »razvijajoče« člane, je v dobro urejenih družinah samoumevna in ne samo za njihovo preživetje, poskrbljeno je tudi za njihov zdrav razvoj. V tem smislu je potrebno razširiti princip delitve in prakse, ki veljajo v družinah, širših družinskih skupnostih in do neke mere tudi v narodih, na vso človeško raso. Razumevanje in doživljanje, da smo zares velika svetovna družina, je potrebno zato, da sprejmemo princip delitve za ves svet.*²⁰⁹

Princip delitve pomeni, da ima vsak človek na tem planetu, ne glede na okolje v katerem živi; narodno, rasno ali versko pripadnost; ne glede na prepričanje ali kakršnokoli drugo posebnost, zagotovljene (vsaj minimalne)

dobrine za preživetje ter prost dostop do materialnih in intelektualnih bogastev, tehnologije, kulture in drugih človeških pridobitev.

Nobeno področje človekovega (družbenega) življenja ne potrebuje danes tako radikalnega miselnega preskoka kot ravno ekonomija. Skoraj popolnoma je potrebno »podreti« njene današnje temelje, v katere sta »vgrajena« predvsem tekmovanje in pohlep ter postaviti nove, delo je velikansko. Večina današnjih ekonomistov je tako zaslepljenih z ideologijo »svobodnega trga«, da si česa drugačnega niti zamišljati ne morejo. Kako razložiti povprečnemu ekonomistu, da borze vrednostnih papirjev prinašajo neskončno zlo in bedo in da zanje, v kolikor toliko pravičnem svetu, ni nobenega prostora, da gre zgolj za igro na srečo – hazardiranje.

Princip delitve, ki bi zamenjal obstoječi princip neskončne rasti dobička, bi moral temeljiti na pravičnejši porazdelitvi svetovnih dobrin, na resničnejšem ekonomskem sodelovanju ter na nacionalni in globalni regulaciji trgov. To pa ne pomeni, da bi morali vsi ljudje na svetu delati enako, zaslužiti enako ter živeti v enaki politični in ekonomski ureditvi. To preprosto ni mogoče. **Različna kultura, različna politična ureditev ter ekonomska tradicija ne prenesejo popolnoma enake – standardizirane – družbeno-ekonomske ureditve, kakršno skušajo danes celemu svetu vsiliti tržne sile, kar pa hkrati ne pomeni, da ne bi mogli vsi sprejeti (univerzalnega) principa delitve.** Gre za sodelovanje na globalni ravni, kjer naj se rešujejo ekonomski problemi, kjer naj se srečujejo presežki in primanjkljaji in kjer naj se usmerja tok trgovine z (naravnimi) viri in ključnimi dobrinami. Za to ni potrebna niti prisila niti ideologija, gre za razumevanje globalizacije v pravem pomenu besede – da vsi ljudje živimo skupaj na enem planetu in smo zato (vsi) odgovorni zanj ter drug za drugega.

Princip delitve postavlja osnovni ekonomski problem na nove temelje: **Kako zadovoljiti potrebe vseh prebivalcev planeta z viri, ki so nam na voljo na način, ki bi omogočal ohranjanje ekološkega ravnovesja ter s tem zagotovili življenje prihodnjim rodovom na Zemlji?**

»Prve lastovke«

Naloga ekonomije ni in ne sme biti samo teoretična in praktična podpora bogatenju določenega števila ljudi, ampak, naj se sliši še tako naivno, naloga ekonomije je zagotavljanje preživetja vseh prebivalcev planeta in hkrati skrb za ohranitev ravnovesja v okolju. Načela delovanja ekonomistov, podjetnikov, politikov so danes znana in očitna: tekmovalnost, pridobitništvo, pohlep, izkoriščanje, špekuliranje, sprenevedanje, pokvarjenost in še kaj.

Vendar ne moremo vseh ljudi in organizacij stlačiti v en koš, oglejmo si samo nekaj vidnejših teoretičnih in praktičnih primerov, ki nakazujejo nove smeri v ekonomiji, ki temeljijo na drugačnih principih in načelih, kot jih ima današnja ekonomija dobička, ti pa so:

-
- Keynesova teorija,
 - Marshallov načrt,
 - Tobinov davek,
 - majhna posojila,
 - poštena trgovina,
 - prizadevanja za črtanje dolgov.

Keynesova teorija

Na dolgi-rok smo vsi mrtvi.

(John Maynard Keynes)

»Izstopajoče pomanjkljivosti ekonomske ureditve, v kateri se nahaja današnja družba, se kažejo v nezmožnosti preskrbeti polno zaposlenost in samovoljno ter nepravilno porazdelitev bogastva in dohodka,« je zapisal²¹⁰ John Maynard Keynes leta 1936. Te njegove ugotovitve so še danes aktualne, saj so se razlike od takrat samo še povečale.

*John Maynard Keynes je brez dvoma ena izmed najbolj pomembnih osebnosti v zgodovine ekonomije. Svoj revolucionaren prispevek k ekonomiji je napisal leta 1936 v znameniti knjigi *The General Theory of Employment, Interest and Money*. To delo je splošno priznано kot eno najbolj vplivnih družbenih razprav 20. stoletja ter je hitro in temeljito spremenilo pogled na ekonomijo in vlogo države in družbe. Nobena posamezna knjiga ni, prej ali poslej, imela tako hitrega in daljnosežnega vpliva na politiko in družbo kot celoto.²¹¹*

Keynes je trdil, da recesija ni dolgo-ročni fenomen in da torej ne bi smeli prepustiti trgu, da bi se sam uravnaval. Recesija je preprosto kratko-ročni problem, ki je povezan s pomanjkanjem povpraševanja. Če privatni sektor ni pripravljen trošiti, da bi se povečalo povpraševanje, mora to storiti država. Ko so časi boljši in privatni sektor spet več troši, mora država zmanjšati svojo porabo in poplačati svoje dolgove, ki so se nabrali med recesijo. Skladno z Keynesom, mora država uravnovežiti svoj proračun v srednje-ročnem obdobju. Po njegovi teoriji mora država igrati aktivno ekonomsko vlogo v smeri uravnavanja stopnje povpraševanja. Ta politika je povsem nasprotna tržnim ciklom: ko je ekonomska aktivnost najnižja, bi morala vlada trošiti čim več in ko je ekonomija v vzponu, bi morala vlada trošiti manj.

Leta 1944 je Keynes vodil Britansko delegacijo na mednarodni konferenci v Bretton Woods-u, kjer so, tudi na podlagi njegovih predlogov, zmagovalne sile 2. svetovne vojne sklenile pogodbo o mednarodni valutni ureditvi, ki je skoraj tri desetletja zagotavljala ekonomsko stabilnost v svetu. Za valute vseh držav podpisnic je veljala nespremenljiva pariteta glede na dolar, ameriška centralna banka pa je (spet) jamčila za menjavo dolarja v zlato. Hkrati je bilo trgovanje z

devizami podvrženo državnemu nadzoru, za menjavo in nadzor večjih zneskov pa je bilo v večini držav treba pridobiti dovoljenje. Sistem je veljal za odgovor na kaotični razvoj v dvajsetih in tridesetih letih, ki se je končal z divjimi nacionalnimi obrambnimi reakcijami, protekcionizmom in končno vojno.²¹²

Leta 1970 so ZDA, Zvezna republika Nemčija, Kanada in Švica odpravile nadzor kapitalskega trga. Ker so bile ostale države nasproti njim na slabšem, so postopoma nadzor odpravljale tudi same. Z nastopom Ronalda Regana v ZDA (1980) in Margaret Thacher v Veliki Britaniji (1979) se je začela manjšati vloga države. Nastopilo je obdobje neo-liberalizma, ki sta ga uveljavila ekonomista Milton Friedman (Reganov svetovalec) in August von Hayek (mentor Thacherjeve). Ta nauk, ki ga v denarno-politični inačici označujejo kot monetarizem, obljublja rast in blaginjo za vse, kar pa naj bi bilo mogoče doseči s čim večjo svobodo zasebnih podjetij pri naložbah in zaposlovanju, državi pa naj bi pripadala samo še vloga redarja.²¹³

Keynesov velikanski prispevek k ekonomski teoriji je v tem, da je v teoriji in kasneje tudi praksi dokazal, da mora država igrati aktivno vlogo v državni ekonomiji – predvsem preko nadzora in regulacije trgov.

Podoba sveta se je medtem spremenila, država tudi če želi, ne more več (sama) obvladovati mednarodnih podjetij in de-reguliranih kapitalskih trgov, zato se danes kaže velika potreba po globalni instituciji, ki bi lahko regulirala in nadzirala globalne trge in globalne igralce na teh trgih – multinacionalna podjetja in mednarodne kapitalske špekulante. Potrebujemo torej novega, globalnega Keynesa.

Marshallov načrt

»Gospodje moram vam povedati, da je situacija v svetu zelo resna. To bi moralo biti jasno vsem inteligentnim ljudem. Težava je v tem, da je problem tako zelo kompleksen in da so številna dejstva, ki so bila predstavljena javnosti prek tiska in radia za povprečnega človeka preveč zahtevna, da bi lahko jasno ocenil situacijo. Ljudje te države so oddaljeni od prizadetih predelov planeta, zato jim je težko razumeti stanje in reakcije dolgo trpečih ljudi ter reakcije njihovih vlad, ki so povezane z našimi prizadevanji za promocijo miru v svetu.«²¹⁴

To je povedal ameriški državni sekretar general George Marshall v svojem govoru na Harvardski univerzi 5. junija 1947. Po drugi svetovni vojni so ZDA pod vodstvom Georgea Marshalla, ki je kasneje za to prejel tudi Nobelovo nagrado za mir, izvedle enkratno dejanje v svetovni zgodovini: pomoč celotni evropski regiji v višini 13 milijard ameriških dolarjev (več kot 90 milijard v današnjih dolarjih), predvsem v hrani, opremi in drugih izdelkih potrebnih za okrevanje od vojne porušene in izčrpane Evrope. Američani so verjetno pri tem imeli računico, saj jim je gospodarsko razvita Evropa predstavljala potencialni trg za njihove izdelke in storitve ter zaščito pred vplivom takratne Sovjetske Zveze. Vendar je bilo to

dejanje v prvi vrsti človekoljubno dejanje, ki je številne Evropejce rešilo bede in smrti. Američani so svojo pomoč sprva ponujali tudi Sovjetski zvezi, ki jo je odklonila, kajti takrat je bila na obzoru hladna vojna.

Američani so dosegli, da se je Evropa po II. svetovni vojni, gospodarsko in socialno skoraj popolnoma uničena, v vsega nekaj letih opomogla in se začela hitro razvijati. George Marshall je v svojem znamenitem govoru poudaril tudi pomen ekonomskega zdravja sveta za politično stabilnost in mir v svetu: **»Logično je, da morajo ZDA storiti vse, da bi pripomogle h vrnitvi v normalno ekonomsko zdravje sveta, brez katerega ne more biti niti politične stabilnosti niti ne more biti zagotovljen mir. Naša politika ni usmerjena proti nobeni državi ali doktrini, ampak proti lakoti, revščini, obupu in kaosu. Njen namen je usmerjen v oživitve ekonomije v svetu na način, ki dovoljuje pojavljanje takšnih političnih in ekonomskih pogojev, v katerih svobodne institucije lahko eksistirajo.«**²¹⁵

Jean-Jacques Servan-Schreiber je v imenu Pariške skupine že leta 1980 v knjigi Svetovni izziv zapisal, da *kar je bila Amerika konec vojne za razrušeni industrijski svet (Evropo in Japonsko), je danes razviti del sveta v celoti za tretji svet.*²¹⁶ Vendar, kot ugotavlja avtor knjige, je bil Marshallov plan finančna pomoč, ki so jo dobile vse dežele, ki so pod ruševinami vendarle imele zasnovano infrastrukturo, potrebnih za start, če bi le dobile sredstva za to. Mesta, ceste, tovarne, kvalificirana delovna sila, laboratoriji, šolski sistemi, vse je že obstajalo, vse je bilo pripravljeno za ponovni zagon. To funkcijo je opravil Marshallov plan. Nerazvite države pa te infrastrukture sploh nimajo ali pa jo imajo izredno nerazvito, zato Marshallov plan, kakršen je pripomogel Evropi, ne bi bistveno pripomogel k razvoju tretjega sveta. *Tretji svet predvsem potrebuje celotno omrežje infrastrukture, na katero je mogoče postaviti temelje razvoja.*²¹⁷

Kljub dramatičnim pozivom Pariške skupine iz leta 1980 za pomoč tretjemu svetu, se do danes ni nič spremenilo. Še več, situacija v svetu je danes še veliko slabša kot pred dvajsetimi leti. Prav leto 1980 predstavlja začetek obdobja *deregulacije, liberalizacije in privatizacije*²¹⁸ državnega premoženja in trgov – ekonomske politike, ki so jo začeli uveljavljati takrat izvoljeni konzervativci Ronalda Reagana v ZDA in Margaret Thacher v Veliki Britaniji. To je omogočilo nesluten vzpon mednarodnih korporacij in osvobajanje finančnih trgov izpod vpliva države.

Ideja Marshallovega plana je danes še kako aktualna, saj velika ekonomska moč razvitega sveta, lahko z le malo odrekanja omogoči hitro odpravo naj-akutnejšega in za razviti svet najsrmatnejšega svetovnega problema – lakote. Ne zgolj z občasnim pošiljanjem hrane v revne države, temveč s pomočjo v tehnologiji, znanju in nenazadnje v finančnih sredstvih.

Svet danes nujno potrebuje takojšen novi Marshallov načrt za nerazvite države, ki so zaradi napačne politike tako samih držav, kot tudi mednarodne skupnosti, danes dobesedno do tal razrušene, kjer zaradi lakote stradajo in umirajo milijoni.

Tobinov davek

Nedavno umrli ameriški ekonomist, Nobelov nagrajenec za ekonomijo James Tobin, je leta 1978 predlagal preprosto rešitev za ukrotitev poblaznelih finančnih trgov, ki povzročajo stalne finančne in gospodarske krize v svetu. Predlagal je **uvedbo davka na čezmejne finančne transakcije**. Čeprav bi bil davek relativno nizek (manj kot 0,5 % za vsako transakcijo), bi pomembno vplival na dolgoročne investicije, ki bi se jih lotili predvsem tisti z resnimi nameni, ne pa tisti, ki s kapitalom samo špekulirajo.²¹⁹

Uvedba takšnega davka bi pomembno prispevala h zmanjšanju možnosti za neprestano ponavljanje finančnih kriz. Po približnih ocenah bi z uvedbo tega davka zbrali 100 – 300 milijard \$, tudi ob morebitnem bistvenem zmanjšanju mednarodnih špekulacij, ta denar pa bi lahko koristno uporabili za reševanje najnujnejših globalnih prioritet: preprečevanje lakote, revščine, bolezni in onesnaževanja okolja. Tobinov davek bi pomagal obrniti negativni družbeni tok proti globalnim rešitvam 21. stoletja. Tobinov davek bi moral biti uzakonjen v vseh državah, vendar bi njegova uvedba zahtevala širše – mednarodno sodelovanje, če bi želela postati zares učinkovita.

Prav politična volja je glavna ovira za tako preprosto in elegantno rešitev, ki bi zajezila vsesplošno špekuliranje velikih finančnih »igralcev« in preprečila številne finančne zlome, ki jih generirajo predvsem med-valutni trgovci in borzni špekulantje. Politična volja pa je danes pogojena predvsem z interesi, ki jih uveljavljajo zgoraj omenjeni subjekti: popolna svoboda za pretok (predvsem špekulativnega) kapitala kjerkoli po svetu.

Kako bi Tobinov davek deloval?

- Valutni špekulantje trgujejo dnevno z več kot 1.800 milijard \$ čez državne meje. Trg je ogromen in izjemno spremenljiv.
- Vsaka transakcija bi morala biti obdavčena z 0,1 do 0,25 % celotne vrednosti (10 do 25 centov od 100 dolarjev).
- To bi zmanjšalo kratkoročne valutne transakcije, ki so vsaj v 90 % (po nekaterih ocenah 97 %) špekulativne narave, ohranile pa bi se dolgoročne – produktivne transakcije.
- Valutno trgovanje bi se z uvedbo davka zmanjšalo, kar bi pripomoglo k obnovitvi državnih ekonomskih avtonomij. Države bi lahko ponovno učinkovito zaščitile svojo valuto pred razvrednotenjem in finančnimi krizami.
- Pridobljene milijarde, ocenjene na 100-300 milijard \$ letno, bi se koristno uporabile.
- Pridobljen prihodek bi se stekal v nadzorovane mednarodne sklade, odkoder bi se uporabljal za reševanje nujnih mednarodnih prioritet.²²⁰

Mikro posojila

Microcredits ²²¹

Mohammed Yunus, v ZDA izobražen ekonomist, se je leta 1972 vrnil v rodni Bangladeš, samo leto po njegovi osamosvojitvi ter se zaposlil na čelu ekonomskega oddelka na Chittagongški univerzi. Toda kmalu je spoznal, da ekonomske teorije, ki se jih je naučil v šoli, kaj malo pomenijo med revnim podeželskim prebivalstvom, s katerim se je srečeval. Našel je žensko, ki je zaslužila dva penija dnevno z izdelovanjem bambusovih stolčkov. Toda morala si je sposojati denar za material od trgovca, ki je prodajal končne izdelke, za ceno, ki je komajda zadoščala za kritje stroškov materiala. Pravzaprav je opravljala suženjsko delo. Obresti, ki jih je plačevala za nakup materiala, so bile 10 % dnevno ali približno 3.000 % letno. Dejstvo je, da so revni vsepovsod po svetu ujetniki takšnega izkoriščanja. Medtem, ko delajo izjemno trdo in ustvarjajo velikansko bogastvo, pa srednji sloj, posojevalci denarja in delodajalci zadržijo rezultate njihovega dela.

Z nekim svojim študentom sta se odpravila po vasi, da bi raziskala, če obstaja še kdo, ki si sposoja od trgovcev. Po tednu dni sta sestavila listo 42 takšnih ljudi. Na veliko presenečenje sta ugotovila, da bi teh 42 ljudi potrebovalo vsega 30 \$, da bi lahko normalno opravljali svoje delo. Sramoval se je družbe, ki ne more preskrbeti 30 \$, ki bi omogočili 42 ljudem, spretnim in vajenim trdega dela, samostojno življenje.

Teh 30 \$ je vzel iz svojega žepa in prosil študenta, da naj denar razdeli ljudem, ki ga potrebujejo, ter jim pove, da gre za posojilo, ki ga morajo vrniti. Življenje teh ljudi se je izboljšalo in vrnili so Yunusu vse posojilo. Toda kmalu je kot univerzitetni profesor spoznal, da ne bo zmožgel posoditi denarja vsem, ki ga potrebujejo. Zato je odšel v banko. Bančni uslužbenec mu je v smehu dejal, da tako majhne vsote ne zadoščajo niti za stroške vseh papirjev, ki jih je potrebno izpolniti in da se banka s tem pač ne misli ukvarjati. Poleg tega revni ne morejo dati porošstva za vračilo posojila. Končno je po več mesecih prepiranja prepričal banko, da bo osebno jamčil za 300 dolarjev posojila, ki jih je namenil revnim ljudem v isti vasi. Vaščani so Yunusu vrnili celoten dolg, in tako je lahko razdelil nadaljna posojila. Yunus je navsezadnje leta 1983 ustanovil svojo lastno banko, Grameen [Rural] Bank, ki je posojala le najrevnejšim prebivalcem Bangladeša – brez zemlje, brez premoženja – največ ženskam.

Majhna posojila (microcredits) predstavljajo program, ki nudi majhna posojila zelo revnim ljudem, da se lahko samozaposlijo in s tem pridobijo dohodek, ki jim omogoča, da sami skrbijo zase in za svoje družine.

Pravična trgovina

Fair trade²²²

*Za vsak dolar, ki ga potrošnik iz ZDA porabi za nakup melone, ki je zrasla v Salvadorju, dobi proizvajalec manj kot 1 peni, medtem ko trgovci in prevozniki dobijo 88 centov.*²²³

Največji trgovski posli se opravijo s kupovanjem izdelkov po nizkih cenah pri proizvajalcih in drago prodajo ta-istih izdelkov potrošnikom; trgovci in posredniki vse bolj povečujejo svoje marže in s tem vrednosti svojih delnic. Na lestvici največjih svetovnih podjetij, je danes vse več trgovskih korporacij – ameriška trgovska veriga Wal-Mart je prva na lestvici največjih svetovnih korporacij (leta 2003). To se nam zdi normalno, toda 20% svetovnega prebivalstva troši skoraj 80 % vseh svetovnih virov, velika večina ostalega prebivalstva sveta pa te vire pridobiva, predeluje in izdeluje v končne izdelke – za majhno plačilo. To ustvarja vladavino severnih potrošnikov nad mezdnimi sužnji dežel v razvoju, ki živijo predvsem na južni zemeljski polobli – od tod izhaja pojem *potrošniškega kapitalizma*.

V potrošniškem kapitalizmu, ki ustvarja blagovne znamke kot najvrednejše stvari na Zemlji – je vse razcepljeno na dvoje: imaginarno in realno, ponudba in povpraševanje, proizvajalci in potrošniki. V resnici ljudje nismo nikoli samo proizvajalci ali samo potrošniki, pač pa smo lahko samo oboje naenkrat. Če želimo živeti v miru s seboj in z drugimi ljudmi, moramo »razcepljeno osebnost« potrošniškega kapitalizma ponovno združiti skupaj. Če smo v eni vlogi proizvajalci in trgovci ter v drugi potrošniki, moramo obakrat igrati pošteno, sicer uničujemo sami sebe in planet. Prav to skuša storiti organizacija ATO (Alternative Trading Organization – Alternativna trgovska organizacija), ki kupuje izdelke v nerazvitih državah ter jih prodaja v razvitih državah pod blagovno znamko Fair Trade (Pravična trgovina). Na ta način skuša ta organizacija premagati »izključenost« revnih proizvajalcev od koristi, ki si jih skoraj popolnoma prilastijo običajne trgovske organizacije.

Od leta 1982, ko je multinacionalka Levi Strauss, običajno pionir na svojem področju, odpustila 30.000 sindikalno organiziranih delavcev v ZDA in prestavila svoje tovarne oblačil v dežele v razvoju, kjer jim je mezdnno – suženjski odnos do zaposlenih radikalno zmanjšal stroške in povečal dobiček, se takšen proces danes nezadržno nadaljuje. Nasproti takšnim globalnim trgovcem danes na svetu obstaja približno 2.000 tako imenovanih »socialno odgovornih« podjetij, z letnim prometom približno 2 milijardi \$. To lahko zveni veliko, vendar je še vedno samo stotinka odstotka 20.000 milijard \$ vredne prodaje med 80 – 100 milijoni podjetij po vsem svetu.

Pravična trgovina vstopa v častitljiva srednja leta. Roy Scott, eden začetnikov poštenega trgovanja, se je ločil od »divjine« pred 35 leti in še vedno dela v svoji One Village shop v angleškem Woodstocku. Na Nizozemskem in v Nemčiji poš-

teno trgovanje s kavo dosega že 2 % vse prodaje kave, kar pomeni približno 100 milijonov \$ letno. Izdelke, prodane po principu poštene trgovine, prodajajo danes na približno 45.000 različnih lokacijah po vsej Evropi.

Prizadevanja za odpravo dolgov

Organizaciji *Jubilee Research* in *New Economics Foundation* sta naslednici *Jubilee 2000 UK campaign* – ki je lansirala slogan »Črtajte dolg« /*Drop the Debt*/ – kateri podpirajo Bono iz skupine U2, Bob Geldof, Youssou Ndour, Thom Yorke in drugi. *Jubilee 2000* je bila zelo uspešna mednarodna kampanija, ki je mobilizirala 24 milijonov ljudi v obdobju več kot petih let, da bi črtali neplačljiv dolg najrevnejših držav do leta 2000. Na vrhunskem srečanju najbogatejših držav skupine G8 leta 1999 /*Cologne G8 Summit* / so se voditelji teh držav dogovorili o črtanju 100 milijard dolarjev dolga najrevnejšim svetovnim državam.²²⁴

Jubilee Framework kot naslednica zgoraj omenjenih organizacij in kampanij, ustanovljena leta 2001, predstavlja ogrodje mednarodnega gibanja – ustanove, ki opozarja na plačilno nesposobnost v svetu /*international insolvency framework*/ in je usmerjeno k reševanju mednarodne dolžniške krize, to pa naj bi predstavljal prvi korak k demokratizaciji mednarodnih kapitalskih trgov in globalne ekonomije kot celote. De-regulacija vodi kapitalske trge k osvoboditvi izpod nadzora demokratičnih institucij in nacionalnih držav. Zato si Jubilee Framework prizadeva za regulacijo gibanja kapitala, ki bi preprečilo bodoče finančne krize.²²⁵

III.

EKONOMIJA DELITVE

Izbrali bi besedo odgovornost, če bi bilo treba z eno samo besedo povzeti to, kar je bilo iz vseh ust slišati na svetovnem vrhu o trajnostnem razvoju v Johannesburgu, ali če bi šlo za eno samo idejo, ki bi morala navdihovati »načrt uresničevanja« tistega, o čemer so tam odločali, ali pa če bi imeli v mislih eno samo predstavo, ki naj bi zajela vse, kar bi radi dosegli Združeni narodi. Odgovornost do vsakogar kot člana svetovne družine, do našega planeta, čigar radodarnost je postala žrtev človeškega razvoja, in še predvsem odgovornost za varnost in blaginjo prihodnjih generacij.²²⁶

Vsakdo ima pravico do takšne življenjske ravni, ki zagotavlja njemu in njegovi družini zdravje in blaginjo, vključno s hrano, obleko, stanovanjem, zdravniško oskrbo in potrebnimi socialnimi storitvami; pravico do varstva v primeru nezaposlenosti, bolezni, delovne nezmožnosti, vdovstva ter starosti ali druge nezmožnosti pridobivanja življenjskih sredstev zaradi okoliščin, neodvisnih od njegove volje.²²⁷

Idej, kako spremeniti samomorilsko ekonomsko vedenje človeštva, je dovolj, čeprav so zaenkrat še daleč za »obzorjem« glavnega (ekonomskega) dogajanja. Vendar so ekonomisti zadnji, razen redkih izjem, ki vidijo rešitve. Ekonomija je najprej družbena veda in izhaja iz filozofije (Aristotel, sv. Tomaž Akvinski, Adam Smith in Karl Marx so bili najprej in predvsem filozofi) ter je šele nazadnje naravoslovna – ekonometrična znanost. Ekonomisti, z redkimi izjemami, danes ne vedo, da je njihova prva in osnovna naloga najti načine, kako preskrbeti ali omogočiti **vsem** ljudem preživetje, ne pa opravičevati bogatenje posameznikov. Predvsem pa današnji ekonomisti ne vedo ali nočejo vedeti, kaj se dogaja v svetu.

Predloge, s katerimi bi bilo moč spremeniti ekonomske temelje sveta, lahko strnemo v tri faze. Seveda ne trdimo, da so to edine možne rešitve, vendarle pa so vredne razmisleka, kajti nekatere so že bile preizkušene v praksi (npr. Marshallov načrt, Bretton Wood-ski sporazum o nadzoru valutnih in kapitalskih tokov, pravična trgovina itd.):

Aktivnosti	Izvedba	Namen in cilji
Prva faza		
Takojšen novi Marshallov načrt za nerazvite države.	Razvite države: <i>z neposredno pomočjo</i> – v hrani, obleki, zdravilih, denarju ... ter s <i>posredno pomočjo</i> – v tehnologiji, znanju, infrastrukturi ...	Takojšnja <i>odprava lakote</i> ; <i>zadovoljevanje osnovnih človeških potreb</i> vseh ljudi na planetu: hrana, obleka, stanovanje, zdravstveno varstvo in izobraževanje.
Črtanje vseh dolgov nerazvitim državam.	Mednarodni denarni sklad, Svetovna banka, druge finančne institucije ter razvite države.	Države bodo lahko same razpolagale s svojimi finančnimi viri in vodile lastno ekonomsko politiko.
Druga faza		
Vzpostavitev mednarodne agencije za delitev dobrin.	Vse države sveta – v okviru OZN.	Enakomernejša porazdelitev svetovnih dobrin po načelih trajnostnega razvoja.
Nadzor nad delovanjem mednarodnih podjetij.	Mednarodni nadzor nad plačevanjem davkov, mednarodni okoljski ter delovni predpisi ...	Demokratično ter socialno in ekološko odgovorno podjetje.
Nadzor nad delovanjem kapitalskih (špekulativnih) trgov.	Uvedba Tobinovega davka, novi Bretton Woods-ki sporazum.	Odprava špekulativne finančne ekonomije.
Tretja faza		
De-komercializacija družbe.	(Samo)omejitev razsipnega potrošniškega obnašanja, predvsem v razvitem svetu; ne-profitno delovanje vseh družbenih dejavnosti (šolstvo, zdravstvo ...)	Dostopnost družbenih dejavnosti za vse ljudi: izobraževanja, zdravstvenega in socialnega varstva, kulture, športa ...
Vzpostavitev nove ekonomske ureditve.	Nova ekonomska teorija, ki temelji na principu delitve; izobraževanje ljudi v smeri spoštovanja človekovih pravic in ekonomskega ravnanja po principu delitve in sodelovanja.	Uveljavitev načela delitve in uravnoteženega razvoja v vseh sferah globalne družbe – koncept <i>fair share on environmental space</i> .

Demokratično podjetje

*Kako vzvišen, je pisal Marx, se zdi stari nazor, po katerem je smoter produkcije zmeraj človek, v primeru s sodobnim svetom, kjer se produkcija pojavlja kot človekov smoter in bogastvo kot smoter produkcije.*²²⁸

Kljub temu, da kapital-izem vseskozi postavljamo na mesto glavnega krivca današnje nepravilne ureditve sveta, pa ne moremo mimo vsaj dveh izjemnih prispevkov, ki jih je fenomen kapitala prispeval k človeški zgodovini. **Prvič.** Kapitalistični način produkcije je zahteval svobodnega ponudnika delovne sile s katerim se je kapitalist srečal na trgu. S tem se je začel proces osvoboditve človeka iz tesnih spon fevdalnega odnosa gospodar – hlapec. Kapitalizem je omogočil večje gibanje ljudi, delo je potekalo v večjih enotah in ljudje iz delavskih slojev so se lahko začeli povezovati. Ta proces je tudi pripomogel k nastanku sodobnih nacionalnih držav, ki so nastopile nasproti razdrobljenim srednjeveškim fevdom, ki so vezali ljudi na dedna ozemlja in dedne vladarje. **Drugič.** Kapital je učinkovito povezal produkcijske dejavnike (delo, delovna sredstva in predmete dela) in s tem omogočil velikanski materialni napredek človeštva. V mnogočem je bistveno olajšal življenje (določenega dela) ljudi.

A kapitalizem ni nikoli uspel rešiti problema pravične porazdelitve dobrin, še več, ta problem je do skrajnosti zaostril. Kar nas pripelje do današnjega paradoksa: kljub razviti tehnologiji in izjemnemu tehnološkemu znanju ter velikanski produkciji dobrin, se revščina in lakota samo še povečujeta. Poleg tega je kapitalizem človeka, ki ga je resda osvobodil tesnih fevdalnih in suženjskih spon, (ponovno) pahnil v hlapčevski odnos do novega gospodarja – kapitalista, ki prosto razpolaga z rezultati njegovega dela. Denar (kapital) je po Marxu *kristalizirano človeško delo*, torej kopičenje kapitala pomeni kopičenje človekovega dela – njegove energije. Kdor nadzoruje kapital nadzoruje moč – človeško delo in s tem ljudi same. A zaslužjenje človeka je danes dvakratno; poleg izkoriščanja je kapitalistom uspelo velik del ljudi narediti odvisne od potrošništva ter komercializirati celotno družbo. Vse več trošenja pomeni vse več dela in dobiček kapitalistov je zato dvakraten.

Globalne korporacije, nosilke kapitala, pa so po svoji strukturi totalitarne organizacije, hierarhično (vojaško) urejene, kjer odločajo izključno lastniki kapitala. Le-ti seveda delujejo samo v imenu lastnega interesa, ki je, kot smo že ničkolikokrat povedali, kopičenja kapitala. Kapitalistom je kaj malo mar za soljudi, za obče družbene potrebe, za okolje, za prihodnost sveta itd. Zato je potrebno nujno demokratizirati korporacije in tudi manjša podjetja, brez tega ne bo pomagala nobena še tako visoka stopnja demokratizacije politike in družbe kot celote. V zgodovini kapitalizma se je lastnina nad kapitalom večkrat spreminjala – od popolne zasebne lastnine kapitalistov (*laissez-faire* ekonomija) do popolne lastnine kapitala v rokah države. Popoln nadzor nad kapitalom so izvajale – delno ga še izvajajo – t. i. komunistične ali socialistične države, ki v ekonomskem smislu predstavljajo zgolj obliko **državnega kapitalizma** ali popolno oblast (lastnino) države nad kapitalom. Chomsky s tem v zvezi pravi, da je *vsaka industrijska družba oblika državnega kapitalizma.*²²⁹

Vmesno stopnjo med tema dvema skrajnima oblikama lastnine nad kapitalom predstavlja keynesijanski ekonomski model, ki postavlja državo v vlogo regulatorja in nadzornika sicer zasebnega kapitala in delno tudi Kardeljeva samoupravna družbeno-ekonomska ureditev, ki skuša presežno vrednost vrniti resničnim ustvarjalcem le-te – delovni sili. Ker se je popoln državni nadzor izkazal za neučinkovitega, predvsem se je to izkazalo v bivši Sovjetski zvezi; popolnoma svoboden zasebni nadzor pa je v svoji skrajni obliki še bolj destruktiven, se moramo vsekakor držati neke vmesne – kombinirane oblike. Vendar državna regulacija ne more več učinkovito delovati v t. i. globaliziranem svetu, kjer se korporacije lahko neovirano gibljejo in izkoriščajo ekonomske in pravne prednosti ter slabosti v različnih državah.

Danes moramo narediti velik preskok v smislu lastništva in s tem nadzora nad kapitalom in pri tem upoštevati različne nove – globalne interese človeštva. S kapitalističnim načinom razmišljanja *laissez-faire* ekonomije, ki danes ponovno prevladuje v svetu, ne moremo biti kos ekonomskim izzivom 21. stoletja. Upoštevati moramo veliko število, pogosto popolnoma nasprotujočih si interesov:

- **interese globalne skupnosti držav** (trajnostni in uravnotežen razvoj planeta),
- **interese državnih in/ali nacionalnih skupnosti** (trajnostni in uravnotežen razvoj države),
- **interese lokalnih skupnosti** (trajnostni in uravnotežen razvoj lokalne skupnosti),
- **interese različnih (nevladnih) organizacij** (ekoloških, človekoljubnih ...),
- ter nenazadnje tudi **interese zasebnikov**, kajti na današnji stopnji razvoja človeštva si še težko predstavljamo predanost obče človeškemu dobru, prav tako, kot je bilo nepredstavljivo življenje v državi pripadnikom lovsko-nabiralniških plemen.

O tem govori slovenski ekonomist dr. Bogomir Kovač, ko pravi: *Toda politični ekonomisti vse bolj prisegamo na teorijo podjetja kot skupnosti deležnikov, trg razumemo kot kooperativno igro in konkurenco kot obliko partnerskega sodelovanja. Od tod izhajajo novi temelji korporativnega upravljanja, ki bi morali temeljiti na partnerskih principih in na interesni logiki vseh deležnikov, ki obkrožajo podjetje. Med deležnike avtor šteje zaposlene, poslovne partnerje in predvsem kupce ter poudari, da podjetniško poslanstvo družb ni zgolj maksimiranje delniškega kapitala in dividend, temveč zadovoljevanje širših interesov družbe kot celote.*²³⁰

Sebični interesi posameznikov, ki jih vodi predvsem pohlep, ne smejo prevladovati pred interesi ostale večine. Kapital pa je danes izključno v rokah pohlepne manjšine. Največja perversnost in hkrati uspeh te manjšine je, da je uspela prepričati večino, da je dobiček edino gibalno človekovega razvoja in sploh vsake človekove dejavnosti. Za ekonomsko in sploh kakršno koli prihodnost

človeštva moramo nujno brzdati kapital, zato je potrebno današnja totalitarna, na dobičku temelječa, podjetja nujno demokratizirati. Danes so lastniki podjetij predvsem bogati posamezniki, druga podjetja, vse mogoče finančne in kapitalske ustanove ter različni špekulantje in jasno je k čemu stremijo – k dobičku. Države vse bolj prepuščajo vpliv v podjetjih ali drugih organizacijah skupnega pomena zasebnim lastnikom kapitala. Zato je danes nujno v podjetjih zagotoviti vpliv različnih interesnih skupin, ki se jih delovanje podjetij še kako tiče, to pa bi lahko izgledalo nekako takole:

Struktura lastnikov demokratičnega podjetja

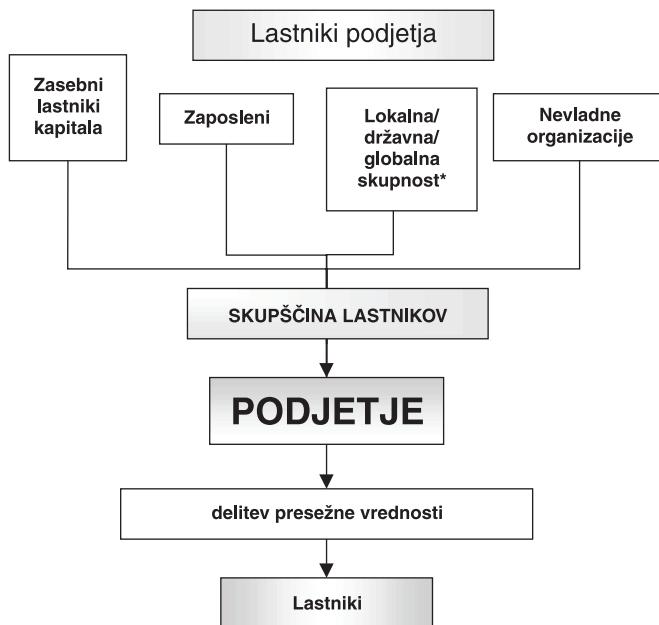

* Odvisno, v katerem okolju dela podjetje: če dela samo v lokalnem okolju (občina, regija znotraj države) so v njem zastopani predvsem interesi lokalne skupnosti, ki pa so vsekakor usklajeni tudi z interesi širših skupnosti, navsezadnje tudi globalne; če dela na državnem nivoju so v njem zastopani predvsem interesi države, kar pa ne izključuje ostalih dveh – lokalne in globalne skupnosti, ki so, kot smo že poudarili, nujno usklajene; in nenazadnje, če je podjetje globalno, morajo biti v njem nujno zastopani globalni interesi človeštva ter seveda nižjih nivojev – državnih in lokalnih.

Pri tem je najpomembnejše, da zasebni lastniki ne presežejo meje 49% lastnine podjetja, kajti le tako lahko dosežemo, da zasebni interesi ne prevladajo nad družbenimi. Različni lastniki podjetja, ki zastopajo različne interese – od sebičnih (lastniki zasebnega kapitala) do družbeno koristnih (npr. ekološka gibanja) – morajo delovati demokratično, a ne v smislu »demokratičnosti« današnje politike, kjer vsakdo zagovarja predvsem lastne interese in šteje glasove

premoči, temveč v nenehnem iskanju in usklajevanju najboljše politike podjetja, ki vsaj minimalno zadovoljuje interese vseh vpletenih lastnikov. Seveda takšen način vodenja podjetja nujno prinaša tudi »demilitarizacijo« podjetij in posledično zmanjšanje njihove »vojaške« učinkovitosti.

Demokratska država

Država nastane, ker nihče izmed nas ne more sam sebi zadostovati, temveč potrebuje soljudi.²³¹

Če v državah filozofi ne postanejo kralji in če se današnji tako imenovani kralji in oblastniki ne začno pošteno in temeljito ukvarjati s filozofijo, če oboje – politična moč in filozofija – ne postane eno in če ne bo množica tistih, ki se danes po svoji prirojeni nagnjenosti posvečajo samo enemu od obojega, s silo izločena, potem, dragi Glavkon, ne vidim konca nesreč ne za države in ne za ves človeški rod, in tudi naša v mislih zasnovana država ne bo mogla biti prej uresničena in ne zagledati luči sveta.²³²

Katera država lahko danes (še) obvladuje globalne korporacije, ki so pred državami v veliki prednosti: za njih zakoni posameznih držav veljajo samo do njenih fizičnih mej in največje korporacije so ekonomsko močnejše od večine nacionalnih držav. Globalne korporacije so tako skoraj povsem samostojne entitete, ki delujejo v razmerah globalnega brez-zakonja. Dokler na globalni ravni ne bo mehanizmov nadzora nad temi velikani, bodo posamezne države povsem nemočne tako pri pobiranju davkov kot pri zaščiti delovne sile in okolja. Prav tako kot revne so tudi najmočnejše države, vključno z ZDA, skoraj povsem nemočne pred temi ekonomskimi Goljati, ki si ne pustijo nadzirati s strani države. Prej velja obratno: »glavni tržni igralci« nadzirajo politike in le-ti delujejo v njihovem interesu, bodisi ko gre za nafto ali orožje bodisi ko gre za zaščito okolja.

Ko so, v času vladavine ameriškega predsednika Reagana in britanske ministrske predsednice Thacherjeve, nosilci neo-liberalne ekonomske doktrine ponovno spustili »duha« politike *laissez-faire*²³³ vodenja ekonomije in s tem uničili relativno uspešen Keneysijanski model državne ekonomske regulacije, se je začela silovita ekspanzija korporacij in divja kapitalistična globalizacija sveta. Ta globalizacija je povsem prehitela politično globalizacijo sveta, ki jo predstavlja še vedno premalo učinkovita OZN. Interesi dobička velikih korporacij in kapitalskih špekulantov blokirajo globalizacijo politike, ki bi jim edina lahko »nadela uzdo«.

Kakšno državo torej danes potrebujemo in kakšne državnike? Današnji politiki le stežka, ali pa sploh ne, dojemajo globalizacijo: medtem ko poudarjajo mednarodno sodelovanje, razmišljajo o nakupih najnovejšega orožja, medtem ko govorijo o svobodni trgovini, razmišljajo o še večji zaščiti svojih trgov itd. V resnici današnji politiki niso sposobni voditi svetovne globalizacije, kajti razmišljati bi

morali povsem drugače: na prvem mestu morajo biti potrebe in interesi celega sveta, šele za njimi pa potrebe in interesi »moje« države. Zato politiki globalizacijo prepuščajo velikim mednarodnim korporacijam in finančnim špekulantom. Le-ti so popolnoma prehiteli politike, ki še vedno »brodijo po močvirju« nacionalne države 18. in 19. stoletja.

Negri in Hardt govorita o konceptu Imperija globalizacije, ki popolnoma presega miselnost današnjih nacionalno usmerjenih vodilnih politikov. Za razliko od klasičnih imperijev (Rimski, Kitajski, Angleški ...) in nacionalnih držav v globalnem Imperiju ni več zgolj ene centralne sile, ki bi vodila vse niti, ampak je struktura *bolj podobna internetu, ki deluje prek nedoločenega števila pluralnih povezav med različnimi segmenti. Tako imamo nedoločeno serijo različnih moči, ki delujejo skupaj v omrežju, nobena pa ni neizpodbitno središče.*²³⁴

Avtorja vidita kljub vseobsegajočem, globalnem in totalnem svetovnem Imperiju, kjer ni mogoče biti zunaj, celo večje možnosti upora množice /the multitude/ kot znotraj klasičnih imperijev ali držav. Primer takega množstva so današnja *protiglobalizacijska protestna gibanja, ki delujejo na mrežni način in niso zgrajena na identitetah in razlikah, ampak na raznolikosti, ki deluje enotno.*²³⁵ *Mrežno organiziranje temelji na komunikaciji, na nenehnem sodelovanju, definiciji ciljev.*²³⁶

Človeštvo si mora izboriti predvsem tri temeljne – globalne pravice, da bo lahko normalno preživelo v »globalnem« svetu, te pa so:

1. Pravica do globalnega državljanstva (The Right to Global Citizenship)

*Splošna pravica nadzоровanja svojega lastnega gibanja je temeljna zahteva množice /the multitude/ za pridobitev globalnega državljanstva.*²³⁷

Poleg državljanstva določene dežele, bi morali vsi ljudje postati še globalni državljani, kar pa ne pomeni tudi ukinitve klasičnih držav. S tem bi si pridobili globalne pravice, ki jih, za zdaj zgolj na papirju, jamčijo današnje mednarodne konvencije in deklaracije (pod okriljem OZN). Za te pravice bi jamčila mednarodna skupnost, ki bi si tako pridobila pravico zaščititi slehernega državljana planeta Zemlja, pred morebitnim kratenjem človekovih pravic v »njegovih« državi. Na dokaj enostaven način bi tako rešili tudi problem beguncev, ki bi jim globalna skupnost s svojim državljanstvom jamčila za univerzalne človekove pravice. Posamezniki, ki so jim kršene osnovne državljanske pravice, bi se lahko vedno zatekli pod okrilje globalnih ustanov, ki bi jim te pravice zagotavljale. Pri tem današnja OZN do neke mere že, vsaj v simbolnem smislu, igra to vlogo.

Država mora v globaliziranem svetu postati nekakšna velika upravna enota, servis svojim državljanom, ki bi jamčila za pridobljene pravice in ki bi nastopala kot ekonomski nadzornik in koordinator na svojem ozemlju.

2. Pravica do družbeno zagotavljenega dohodka (The right to a Social Wage)

Družbeno zagotovljen dohodek /social wage/ se razširi preko družine na celotno človeško populacijo, tudi na tiste, ki so nezaposleni, kajti celotno človeštvo producira in njihova produkcija je neizogibno potrebna s stališča celotnega družbenega kapitala /from the standpoint of total social capital/.

Zahteva po družbeno zagotavljenem dohodku za celotno svetovno populacijo je zahteva, da se prepoznajo vse aktivnosti, ki prispevajo svoj delež k produkciji kapitala in se temu ustrezno nagradijo.²³⁸

Pri tem je najpomembnejše razumeti, da je delo, ki se izvaja izven neposrednega proizvodnega procesa (v gospodinjstvih, v različnih prostovoljnih organizacijah itd.), nujno potrebno za razvoj celotne družbe in predstavlja osnovni pogoj, da lahko proizvodni proces nemoteno poteka. Gospodinsko delo, vzgoja otrok, prostovoljno in podobno delo (posredno) je neločljivo povezano s celotnim pridobljenim družbenim bogastvom. Ljudje, ki opravljajo takšna dela, morajo biti so-udeleženi pri razdelitvi celotnega ustvarjenega družbenega bogastva. Zato so upravičeni do svojega plačila – dohodka, vendar ne, da dobijo samo t. i. socialno podporo, ampak da prejmejo plačilo za dejansko opravljeno delo, za katerega mora jamčiti država, ali v primeru nesposobnosti le-te, mednarodna skupnost. Oče, mama, stara mama ali prostovoljec, ki vzgajajo otroka, ki bo nekega dne proizvajal družbeno koristne dobrine ali storitve, so upravičeni do plačila za svoje delo – za svoj družbeni prispevek. Država in mednarodna skupnost morata stati nasproti lastnikom kapitala, ki sicer učinkovito povezujejo proizvodne dejavnike, a samo v imenu lastnih, sebičnih interesov, ne pa v interesu celotnega človeštva.

Nujno je tudi potrebno upoštevati in zaščititi okolje podjetja (umetno ali naravno), ki je temeljni pogoj vsakršne produkcije, ali kot pravi Marx, so to *vsi materialni pogoji, ki so sploh potrebni, da bi se proces (dela – op. avt.) mogel izvajati. Ti pogoji ne prehajajo direktno v proces, toda ta se brez njih sploh ne more izvajati ali pa samo nepopolno. Splošno delovno sredstvo te vrste je spet zemlja sama, kajti ona daje delavcu locus standi [prostor, kjer biva] in njegovi dejavnosti prostor za dejavnost (field of employment). Delovna sredstva te vrste, ki jih je dalo že poprejšnje delo, so npr. delavnice, kanali, ceste itd.²³⁹*

Lastniki zasebnega kapitala danes razpolagajo s skoraj celotnim družbenim produktom in pri tem le s težavo prispevajo del ustvarjene vrednosti (npr. v obliki davkov) državi, ki potem le s težavo, ali pa sploh ne omogoča normalnega življenja tistim državljanom, ki (zgolj) posredno prispevajo k skupnemu nacionalnemu bogastvu. Kot pravita Hardt in Negri,²⁴⁰ *se produkcija kapitala vse bolj približuje produkciji in reprodukciji samega družbenega življenja, zato je vse težje razločevati med produktivnim, reproduktivnim in neproduktivnim delom. Delo – materialno ali nematerialno, intelektualno ali fizično – producira in reproducira družbeno življenje in ta proces je izkoriščen s strani kapitala.*

Država in mednarodna skupnost morata zagotavljati in jamčiti, da posamezniki in skupine, ki so posredno udeleženi v procesu nastajanja družbenega bogastva, prejmejo pravično plačilo za svoje delo.

Ko sprejmemo pravico do pravičnega plačila za vsako družbeno koristno opravljeno delo, pa naj bo to neposredno proizvodno delo, opravljanje storitev, intelektualno delo, delo v gospodinjstvu, varstvo otrok, bolnih in starejših ali kakršnokoli prostovoljno delo, se nam odprejo popolnoma nove dimenzije razumevanja dela, njegove delitve in poštenega plačila. Potemtakem je nekdo lahko zaposlen na klasičnem delovnem mestu, drugi delno v službi delno v gospodinjstvu, tretji samo v gospodinjstvu, nekdo je lahko polno zaposlen z varstvom otrok, ali s kakršnokoli socialno dejavnostjo itd. Kombinacij je veliko, dela je veliko, samo izredno majhen del ljudi na svetu je, ki ne želijo prav ničesar delati, a tudi oni si zaslužijo živeti.

Takšno razmišljanje je skladno z razmišljanji o novem ekonomskem kazalniku GPI²⁴¹ – ki predstavlja alternativo povsem neustreznemu in nerealnemu kazalniku BDP – ki v ekonomijo vračajo tudi denarno neizražene komponente, kot so gospodinjstvo in prostovoljno delo v družbeni skupnosti ter druge oblike dela, ki jih današnja ekonomija zaradi njihovega ne-denarnega videza popolnoma ignorira.

3. Pravica do prostega dostopa in uporabe znanja, informacij in komunikacij ter njihovih učinkov (The Right to Reappropriation)²⁴²

Nadzor nad znanjem, informacijami in komunikacijami ter njihovimi učinki, je v obdobju t.i. informacijske družbe ključen za dejansko oblast nad ljudmi in rezultati njihovega dela. Oblast nad komunikacijami in informacijami je danes že skoraj popolnoma v rokah kapitala – velikih medijskih korporacij, ki posredujejo ljudem ideologijo komercializacije in vrednote potrošniške družbe. Ali kot pravi Aidan White, generalni sekretar Mednarodne zveze novinarjev: »*Toda vzporedno s pozitivnimi političnimi in tehnološkimi spremembami so vzniknili zelo resni problemi. Eden je koncentracija lastništva medijev: vse preveč moči se nahaja v rokah majhnega števila globalnih medijskih korporacij. Drugi je vse večja komercializacija medijev. In dalje: vse bolj in bolj se podirajo ločnice med oglaševanjem in novinarskim delom. Od novinarjev pričakujejo, da bodo pisali informacije, ki bodo podpirale sponzorje ali oglaševalce. To je zelo nevarno! Vedno mora obstajati zelo jasna ločnica med komercialno promocijo na eni ter novico in informacijo, ki je namenjena javnosti, na drugi strani. Ta pregrada je zdaj porušena.*«²⁴³ Podobni procesi, vse večje komercializacije ter vse večjega vpliva kapitala, se dogajajo tudi v šolah in na univerzah.

Tri zgoraj omenjene temeljne pravice globalne množice predstavljajo temelje nove globalne družbe, ki sicer ohranja klasično državo, vendar samo kot enakovredno strukturo znotraj globalnih mrež. Ljudje postanejo dvojni državljani: (svoje) države in globalne skupnosti, ki jamči za univerzalne človekove pravice, zagotavlja vsem dohodek in dostop do znanja, informacij in komunikacij v primerih, ko država odpove.

Globalna skupnost

*Moramo dobiti tak občutek globalnosti, da smo eno ljudstvo, ena skupina – da torej hrana, surovine, energija, znanstveni dosežki in izobraževalne spretnosti sveta pripadajo vsakomur.*²⁴⁴

*Ko sebe poimenuješ Indijec, musliman, kristjan, Evropejec ali kakorkoli drugače, postaneš nasilen. Zakaj nasilen? Ker se ločiš od ostalega človeštva.*²⁴⁵

*Sedanja stopnja družbene delitve dela vse bolj kategorično zahteva ukinitve nacionalnih meja, vse bolj notranje povezuje človeštvo ne glede na jezik in kulturo. A s tem ga obenem tudi kulturno vse bolj zbližuje. In kakor so nekoč jezik in drugi nacionalni interesi pomenili idejna sredstva duhovnega povezovanja družbe v nacionalnih okvirih, tako danes ideja skupnega interesa človeštva v uničenju vsakega izkoriščanja človeka po človeku duhovno zbližuje in povezuje narode vsega sveta. Toda to zблиževanje, v nekem smislu bi lahko rekli stapljanje narodov, se ne bo izvedlo s postopno denacionalizacijo, ampak narobe, po neoviranem razvoju vsakega posameznega naroda v gospodarskem, kulturnem in socialnem pogledu.*²⁴⁶

*Ah, veste, nacionalne kapitalizme države sorazmerno dobro obvladujejo. Zdaj se moramo naučiti, kako krotiti globalni kapitalizem. Za to nam manjkajo okvirji.*²⁴⁷

Srečanje Evropskega socialnega foruma, ki je potekalo novembra 2002 v Firencah, kjer se je zbralo okoli pol milijona pripadnikov različnih skupin od anarhistov, komunistov, ekologov, sindikatov do katoliških skupin, predstavlja nekakšen »embrio« (možne) prihodnje oblike delovanja globalne skupnosti. Različni posamezniki in različne interesne skupine (lahko tudi države) se povezujejo v interesu nekega skupnega cilja, pri čemer so možne številne povezave, ki se stalno gradijo in razpadajo, odvisno od naloge, ki si jo posamezniki ali skupine zastavijo. Struktura je horizontalna, koordinacija zamenja vodenje, ki pa je zgolj začasnega značaja, tako kot vse povezave v mreži. Podoben način dela poznajo že nekaj časa v podjetjih ali znanstvenih institucijah, kjer se posamezni strokovnjaki ali skupine povezujejo za konkretno nalogo – projekt, ki jo zapustijo, ko je naloga končana.

Kar dokazujejo že srečanja v Firencah in predhodna v Seattlu, Pragi, Genovi, tak način organiziranja presega nacionalne meje držav, kar sicer zmanjšuje njihovo vlogo, a jo hkrati ne ukinja. Država še vedno lahko in mora odigrati vlogo lokalnega zakonodajalca ali upravne enote, ki postavlja pravne temelje ekonomskega in socialnega življenja na svojem ozemlju. Država mora postati servis državljanom (Adam Smith), ne pa da so državljanji polje izživljanja ekonomskih in političnih elit.

Država ne more sama odigrati vloge, ko gre za vprašanja globalnega pomena, predvsem kar se tiče ekonomskih vprašanj: nadzora nad globalnimi korporacijami, trgi, denarnimi tokovi, obremenitvami okolja itd. Posamezna država

tudi ne more sama skrbeti za vprašanja skupne prihodnosti planeta. Vloga države v bodočih globalnih mrežah je vloga enakega med enakimi. Globalna skupnost je lahko samo neskončna koordinacija množstva interesov, ki segajo od globalnih, regionalnih, državnih in lokalnih do interesov posameznika. Samo takšna je lahko globalna demokratična skupnost.

UNiWeRSAI ²⁴⁸

*Vsaka država bo povabljena, da presežke dobrin, ki presegajo njene potrebe, nameni v skupen sklad, iz katerega se bodo zadovoljevale potrebe, kjer bo to potrebno.*²⁴⁹

*Združeni narodi bodo postali glavni prostor, kjer se bo razpravljalo²⁵⁰ o vseh najpomembnejših svetovnih problemih in resolucije, ki bodo tam sprejete, bodo omogočile vzpostavitev novega sistema. Popolnoma nova agencija Združenih narodov bo ustanovljena posebej zato, da bo nadzorovala proces delitve svetovnih dobrin.*²⁵¹

Planet Zemlja je kot ladja brez kapitana, z nekaj agresivnimi častniki in mornarji na krovu, ki jih kaj malo briga v katero smer ladja plove; njihova edina skrb je, da si čim bolj napolnijo žepe, medtem ko v ladjo že pušča voda in se počasi potaplja. Potniki v prvem razredu se medtem hranijo z vsemi mogočimi dobrotami, se zabavajo, hazardirajo in se sončijo v žarkih lastnega samozadovoljstva, ne meneč se za dogajanje v podpalubju. V nižjih palubah se drenjajo množice, ki za drobtine, ki padajo z gornje palube, garajo kot sužnji na galejah. V najnižje palubah pa niti drobtine ne padejo več, tam jim zmanjkuje zraka, od vsepovsod vdira voda, tamkaj je vse polno komaj živih senc in strohnelih trupel. Kar danes resnično potrebujemo, je sposoben kapitan in posadka, ki ve, kam pluje (skupna) ladja, ki jim ni vseeno, kaj se dogaja s potniki ter ki jih skrbi bodočnost; ohranjanje in vzdrževanje »njihove« ladje. To pa lahko stori samo so-delujoča mednarodna skupnost, ki sicer že obstaja (Organizacija združenih narodov), a ji najmočnejši igralci na ekonomsko-političnem parketu vseskozi vztrajno mečejo polena pod noge.

V okviru resnično delujoče OZN bi morali ustanoviti agencijo, ki bi skrbela za pravičnejšo delitev svetovnih virov²⁵² in dobrin.²⁵³ Niti ena država na svetu nima vseh dobrin in virov, torej ne more živeti samozadostno in popolnoma neodvisno – če drugega ne, vsi dihamo skupni zrak, prenašamo isto vreme ter »sedimo na isti vesoljski ladji«. Tudi najrevnejše dežele premorejo bogastva, ki jih najbogatejši nimajo, vendar jim jih le-ti v imenu »svobodnega trga« dobesedno kradejo; na sicer legalen način, ki ga opravičuje ravno ekonomija. Najrevnejše svetovne države imajo možnosti, da bi se same preživiljale ob poštenih cenah ter ob poštenih pravih mednarodne menjave, ne pa da so žrtve poblaznelih trgov, kjer cene dnevno nihajo kot jo-jo žogice in ne omogočajo nikakršnega načrtovanja – niti za dan vnaprej.

Resnično, današnja ekonomija je kot »kura brez glave,« ki ne ve, kam bi se v naslednjem trenutku obrnila. Niti posamezniki niti podjetja, kaj šele države, danes

ne morejo načrtovati svojega dela niti za dan naprej; kajti v vsakem posamičnem dnevu se zgodi ničkoliko popolnoma nepredvidljivih sprememb. Nепrestano njihovanje vseh mogočih »tržnih« cen; negotovost zaposlitve, negotov obstoj podjetij povzročata strah ljudi, da bi: ostali brez strehe nad glavo, službe, zdravstvenega varstva, celo hrane, pa čeprav ste še včeraj delali v najboljšem podjetju na svetu. Ljudje, države in svet postajamo nori.

Zato je Keynesov revolucionarni prispevek k ekonomski teoriji²⁵⁴, ki je postavil državo na mesto nadzornika in regulatorja trga, danes nujno potrebno obnoviti, a tokrat na globalni ravni. Globalizirani trg potrebuje globalnega nadzornika in regulatorja, kar pa ne kliče preprosto k ustanovitvi svetovne države, ampak k organizaciji na globalni ravni, ki z mandatom vseh držav izvaja ti dve nalogi. Ne glede na številne pomisleke o pomenu Organizacije združenih narodov, je to danes edina resnično globalna organizacija, saj vključuje praktično vse svetovne države.²⁵⁵ Zato bi lahko edino agencija ali služba v okviru OZN delovala kot nadzorni in regulativni organ na svetovnem trgu ter koordinirala enakomernejšo razdelitev svetovnih dobrin.

Globalna agencija, ki bi delovala v okviru Združenih narodov, bi, ob sodelovanju vseh držav in drugih skupin, skrbela za usmerjanje presežkov dobrin tja, kjer jih potrebujejo ter, po načelih trajnostnega ali uravnoteženega razvoja, skrbela za ekonomsko in ekološko ravnotežje na planetu.

De-komercializacija družbe

Resnično razkošje je, če ne nakupujemo.²⁵⁶

*Nihče te ne sili, da ješ pri McDonaldu.*²⁵⁷

Do izobilja lahko pridemo na dva načina. Želje »zlahka zadovoljimo« bodisi tako, da veliko proizvajamo, ali tako, da si malo želimo. Predpostavke znanega koncepta – galbraithovskega načina – nenavadno ustrezajo tržnim ekonomijam: človekove želje so velike, da ne rečemo neskončne, medtem ko so njegova sredstva omejena, čeprav jih je mogoče zboljšati; neskladnost med sredstvi in cilji torej lahko zmanjšujemo z industrijsko produktivnostjo, vsaj do točke, pri kateri dosežemo »obilje nujno potrebnih dobrin«. Poznamo pa tudi zenovsko pot do izobilja, ki izhaja iz premis, ki se precej razlikujejo od naših: da so človeške materialne želje končne in maloštevilne, tehnična sredstva pa se ne spreminjajo, a so v celoti ustrezna. Ljudje, ki sprejmejo zenovsko strategijo, lahko uživajo materialno obilje brez primere – a imajo nizek življenjski standard.²⁵⁸

Vrednote komercializacije, ki predpostavlja, da je potrebno maksimiziranje poslovne učinkovitosti vsake človeške aktivnosti, da pridobiš zase kar največji dobiček,²⁵⁹ so tako globoko vsidrane v zavest zahodnega človeka, da le-ta drugače sploh ne more več delovati. Ideja ali ideologija komercializacije je osvojila

tako rekoč vsa področja človekovega življenja: od gospodarstva, zdravstva, šolstva, vzgoje otrok, znanosti, športa, umetnosti; »okužila« je celo medosebne odnosov. Ni področja človekove aktivnosti, ki bi že ne bilo okuženo z »virusom« komercializacije.

Zato je nujno potrebna de-komercializacija, predvsem t. i. zahodne družbe, kajti komercialna miselnost na kratki rok sicer res prinaša dobiček, na dolgi rok pa uničuje sleherni družbeno dejavnost, kajti spremeni jih iz servisa, namenjenega vsem državljanom /public services/, v dobičkonosna storitvena podjetja, ki služijo predvsem tistim, ki imajo zadostno kupno moč, da si privoščijo njihove storitve, pa naj bodo to zdravstvene, izobraževalne, socialne ali katerekoli druge.

Program majhnih posojil,²⁶⁰ ki smo ga že omenili in ki izhaja iz Bangladeša, se izogiba neposrednemu sodelovanju z razvitim Severom, kajti takšna pomoč se je vselej izkazala za neučinkovito. Razvite države so vedno izhajale iz superiornih pozicij in so skrajno revne ljudi in države vedno obravnavale kot nesposobne, nedelavne in nepodjetne. Zato naj bi jim pomoč preprosto dali, seveda, kadar to želijo bogati, ne pa, kadar jo revni zares potrebujejo. Zato program majhnih posojil ljudem zgolj pomaga z ugodnimi posojili, iz revščine pa se izkopljejo sami in hkrati svetuje dobrodelnim organizacijam razvitega Zahoda, da jih veliko večji izziv čaka doma, in sicer:

Kako naučiti zahodne potrošnike zmerne potrošnje?

Tega se moramo najprej in ponovno naučiti v t. i. zahodni kulturi, ki bi se lahko poimenovala kar potrošniška ali komercialna kultura.

Prvi korak k odpravi uničujoče komercializacije družbe je, da se posameznik – potrošnik, predvsem v razvitem svetu, zave svoje osrednje vloge v obstoječem »svobodnem« tržnem sistemu, kajti njegova večinoma pretirana potrošnja vzdržuje celoten sistem. Pri tem pa posameznik – potrošnik ni zgolj brezmočna figura, ki ne more nič storiti: vsakdo se lahko odpove množici izdelkov, ki jih dejansko ne potrebuje. Trg, trgovanje, trženje in komercializacija so vgrajene v navade sodobne družbe. Medtem, ko sta večini ljudem v preteklosti nakup in prodaja predstavljala zgolj pridobitev določenih dobrin, pa danes kupovanje predstavlja način življenja. Ljudje hodijo v velika trgovska središča (v Sloveniji npr. BTC), kjer nakupujejo, se prehranjujejo, se zabavajo in igrajo, se družijo itd. Če se en potrošnik odloči, da bo manj kupoval, se zgodi malo, če se tako odloči množica ljudi – se bo spremenil svet. Če določeno podjetje terorizira svoje zaposlene, uničuje okolje ali zavaja potrošnike, ga le-ti lahko kaznujejo tako, da nehajo kupovati njegove izdelke; če se potrošniku zdi nemoralno kupovanje ob nedeljah takrat pač ne nakupuje itd. Nehajmo se sprenevedati, da smo povsem nemočni.

Ekonomija usklajenega razvoja

*Sustainable Economy*²⁶¹

Človeštvo stoji pred odločilnim trenutkom v zgodovini. Svet se sooča z vedno hujšo revščino, lakoto, pomanjkljivim zdravstvom, nepismenostjo ter nenehno degradacijo ekosistemov, od katerih je odvisna naša blaginja. Razlike med bogatimi in revnimi so vedno večje.

*Edini način, da si zagotovimo varnejšo in uspešnejšo prihodnost je, da vprašanja okolja in razvoja obravnavamo skupaj in uravnoteženo. Zadovoljiti moramo osnovne človekove potrebe, izboljšati življenjsko raven vseh in bolje varovati in upravljati z ekosistemi. Nobena država si ne more zagotoviti prihodnosti sama; lahko pa to storimo skupaj – v svetovnem partnerstvu za trajnostni razvoj.*²⁶²

*Seveda se še zdaleč ne zavzemam za življenje ob svečah in v oblačilih iz ovčjega krzna. Menim pa, da izdelki prehitro zdrvirjo skozi življenje – včeraj kupljeno, danes uporabljeno, jutri zavrženo. Prepričan sem, da lahko z našo ustvarjalnostjo naredimo veliko več inteligentnih izdelkov, takšnih, ki jih je mogoče dlje časa uporabljati – in popraviti, če je to mogoče.*²⁶³

*Sedanja pretirana poraba in velika proizvodnja je 25-krat večja, kot je ekološka zmogljivost planeta. Če bi vsi na svetu živeli tako kot v povprečju ljudje v razvitih državah, bi potrebovali še 2,6 planeta, da bi nas lahko preživeli.*²⁶⁴

Na kako trhljih temeljih sloni današnja ekonomija dobička in potrošništva, lahko razberemo iz naslednjega časopisnega zapisa: »Največji ameriški trgovci na drobno so pred dnevi sporočili, da so julija še kar dobro prodajali, da pa številke še zmeraj niso bleščeče. Statistične številke o prodaji na drobno in kazalniki zaupanja potrošnikov, ki jih objavljajo ameriški analitiki, so zdaj tiste, ki jih skupaj z Američani najpozorneje spremlja ves svet. Od ameriških kupcev je namreč še vedno odvisno, ali bo gospodarstvu Novega sveta uspelo zakorakati po poti zanesljivega okrevanja ali pa bo ponovno zdrsnilo v brezno recesije.«²⁶⁵

Torej pozabite, da naj bi svet rešili politiki, ekonomisti, duhovniki, vojaki, preroki ali kdorkoli drug – rešili ga bodo potrošniki, bolje rečeno: rešili bodo obstoječo ekonomijo in s tem obstoječe politike in bogataše. **Stvari zato rajši obrnimo na glavo: manj trošimo in »sesula« se bo ekonomija dobička, nekaj ljudi pa bo izgubilo veliko milijard dolarjev.** Potem bomo lahko postavili ekonomijo na nove temelje.

Leta 1992 so okoljske skupine (*Friends of the Earth Netherlands*) na Nizozemskem objavile raziskovalni projekt, v katerem so sodelovale univerze in specializirani raziskovalni inštituti ob podpori vlade in organizacije Worldwide Fund for Nature. Gre za prvi opis možne vključitve »ekonomije usklajenega razvoja« v neko državo – Nizozemsko. **Osnovni koncept teh študij je koncept »pravične delitve (planetarnih) virov v okviru zmožnosti (planetarnega) okolja«**²⁶⁶ /*The Fair Share on Environmental space*/.

Kaj pomeni koncept *environmental space*?²⁶⁷

Environmental space predstavlja celotno globalno količino energije, ne-obnovljivih virov, obdelovalne zemlje, gozdov, vode in drugih virov, ki jih lahko uporabljamo, izkoriščamo in pravično delimo, ne da bi povzročili nepovratno škodo okolju in ne da bi oropali bodoče generacije za vire, ki jih bodo v prihodnosti potrebovali.

Princip nepristranosti in socialne pravičnosti se mora reflektirati skozi kalkulacijo »pravičnih deležev v okviru zmožnosti planetarnega okolja«. To bi dosegli z delitvijo (trajnostno naravnane) celotne količine vse razpoložljive svetovne energije in naravnih virov za pričakovano svetovno populacijo v ciljnem letu (npr. 7 mlr ljudi v letu 2010). **Kar pomeni, da mora vsaka država porabiti bolj ali manj²⁶⁸ enako količino naravnih virov glede na velikost njene populacije.** Kalkulacije pravičnih deležev bi države izvedle z oceno izkoriščanja naravnih virov v obsegu, ki omogoča trajnostno proizvodnjo. V tem smislu bi moral razviti Sever ustvariti možnosti za trajnostni razvoj nerazvitega Juga. Najbolj drastično zmanjšanje porabe dobrin v razvitem delu sveta bi se moralo nanašati na porabo aluminija, fosilnih goriv in mesa.

Uveljavljanje koncepta pravične delitve dobrin, na primeru evropskega poljedelstva, bi pomenilo zmanjšanje evropskega uvoza poljedelskih pridelkov za polovico. Ker se velik del tega uvoza danes uporablja kot hrana za živali, bi se morala poraba mesa v Evropi zmanjšati za 66%, kar pomeni 54 gramov mesa in 290 gramov mlečnih izdelkov na osebo na dan. Da bi dosegli ta cilj, bi morali v Evropi izvesti sledeče:

- popolnoma preusmeriti poljedelstvo na organske metode kmetovanja,
- zaščititi in vrniti naravi 10 % celotne kopne površine,
- zaustaviti uvoz živinske krme do leta 2010 in omejiti dodatne površine za drugo hrano na 59 % današnjega obsega,
- začasno prekiniti kmetovanje na izčrpani zemlji, t. j. do leta 2010.

Koncept »pravične delitve virov (dobrin) v okviru zmožnosti planetarnega okolja« je več kot samo »pogrontavščina« okoljskih skupin: lahko služi tudi kot pokazatelj (kazalnik) razvoja za upravljalce planeta /*management of the planet*/ v ekonomsko – političnem smislu. Uporablja se lahko za izračun potreb in proizvodnih (z)možnosti posamezne države in za regulacijo produkcije – brez okorelosti sistema planiranja v bivših socialističnih državah – v smislu predpisanih kvot. V Evropi je že dolgo sprejeta praksa dodeljenih kvot pri pridelavi mleka, kot tudi pri proizvodnji jekla.

Koncept »pravične delitve virov (dobrin) v okviru zmožnosti planetarnega okolja« bi se lahko razvil v metodo, ki bi pripeljala tržne sile pod kontrolo. Lahko bi se uporabil tudi za ponovno definicijo državnega premoženja in postavitve državnega dolga v preteklost. To bi bilo veliko bolj življenjsko, kot izražati državni ekonomski status zgolj s kazalnikom BDP, ki ne vključuje okoljskih stroškov

in neplačanega dela (le-ta predstavlja približno polovico vsega opravljanega dela). Nenazadnje, na ta način bi lahko preobrazili cikel **denar – blago – denar** (cirkulacija kapitala) v cikel **blago – denar – blago** (cirkulacija blaga); sofisticiran proces menjalne trgovine /*trade by barter*/. S tem ne bi naredili koraka nazaj, kajti današnja visoko razvita informacijska tehnologija bi lahko podpirala kompleksno in razvejano menjavo blaga med različnimi državami – v smeri zadovoljevanja potreb vseh ljudi in v okviru zmožnosti planeta. Komisija Združenih narodov za trajnostni razvoj (UN Commission for Sustainable Development) je že naredila prve korake s pozivom vsem državam, da naj izdelajo nacionalno strategijo za trajnostni razvoj.

Koncept »pravične delitve dobrin v okviru zmožnosti planetarnega okolja« /*fair share in environmental space*/ bi si lahko predstavljali nekako takole:

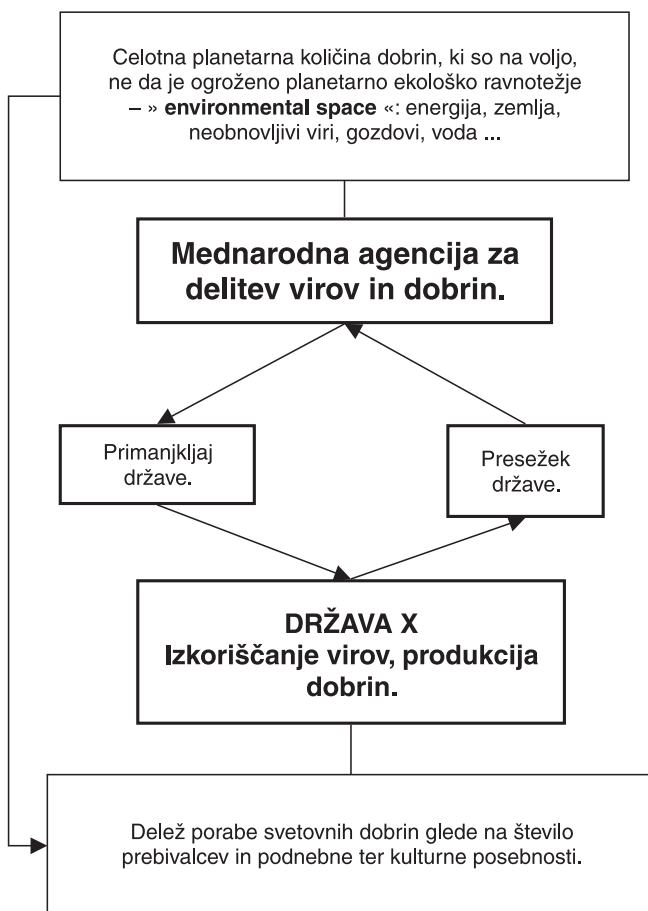

Ekonomija trajnostnega razvoja bo morala »loviti ravnotežje« med potrebami ljudi in »potrebami« okolja, to je temeljni problem, ki ga bo morala rešiti. Vzdrževanje ravnotežja med potrebami ljudi in izrabo virov, ki so na voljo, edino lahko pelje k trajnostnemu razvoju planeta. Zadovoljevanje človeških želja je šele sekundarna prioriteta tega ekonomskega sistema, ki mora vedno slediti izpolnjevanju prvih dveh prioritet: **zadovoljevanja potreb vseh ljudi na planetu in ohranjanju planetarnega okolja**. Šele o takšni ekonomiji bomo lahko rekli, da je globalna, trajnostno naravnana in uravnotežena ter pravična.

Šlo naj bi za bistveno drugačno ekonomijo, kot je današnja, kajti temeljila naj bi na naslednjih spoznanjih:

- *Vsi ljudje se rodijo svobodni in imajo enako dostojanstvo in enake pravice. Obdarjeni so z razumom in vestjo in bi morali ravnati drug z drugim kakor bratje.*²⁶⁹
- *Vsakdo ima pravico do življenja,²⁷⁰ zato ima pravico do takšne življenjske ravni, ki zagotavlja njemu in njegovi družini zdravje in blaginjo, vključno s hrano, obleko, stanovanjem, zdravniško oskrbo in potrebnimi socialnimi storitvami.*²⁷¹
- *Vsak človek, razen destruktivnih posameznikov ali skupin, neposredno ali posredno prispeva k celotnemu družbenemu produktu in posledično, bogastvu celega planeta; zato ima pravico do pravične in zadovoljive nagrade, ki zagotavlja njemu in njegovi družini človeka vreden obstoj.*²⁷²
- *Vsak posebej in vsi skupaj smo so-odgovorni za človeštvo in planet kot celoto.*

Agenda 21

*Načrt za uveljavljanje družbeno, gospodarsko in okoljsko trajnostnega razvoja.*²⁷³

Leta 1992 so se v Riu de Janeiru na konferenci Združenih narodov o okolju in razvoju zbrali ministri in voditelji 179 vlad ter stotine predstavnikov različnih organizacij Združenih narodov, lokalnih oblasti, poslovnih, znanstvenih, nevladnih in drugih skupin. Med drugimi so na tem, do tedaj največjem svetovnem srečanju, sprejeli Agendo 21, ki spodbuja in zavezuje vlade ter druge institucije k trajnostnemu in uravnoteženemu razvoju planeta. Povzemamo nekaj pomembnih sklepov, priporočil, nasvetov itd. iz Agende 21, ki je na žalost danes (še vedno) samo mrtva črka na papirju:

Odpravljanje revščine (poglavje 3)

Cilj programov za odpravo revščine je doseči, da bodo ljudje sposobni zaslužiti vsakdanji kruh na bolj trajnosten način. Revni morajo postati bolj samostojni, da ne bodo več odvisni od tuje pomoči in pošiljk hrane. V revnih državah je potreben

gospodarski razvoj, da bodo brezposelni in delno zaposleni dobili delo ter da bo omogočena zaposlitev vedno večjemu številu za delo sposobnih ljudi.

Razvojni načrti morajo vključevati tudi varovanje in ohranjanje naravnih virov, če hočejo biti dolgoročno trajnostni. Razvojna politika, ki je osredotočena v glavnem na večanje proizvodnje dobrin, ne da bi zagotovila trajnostno gospodarjenje z viri, od katerih je proizvodnja odvisna, se bo prej ali slej srečala z upadanjem proizvodnje. To lahko revščino še poglobi.

Spreminjanje potrošniških navad (poglavje 4)

Prekomerne zahteve in netrajnostni način življenja med bogatejšimi sloji človeštva so ogromna obremenitev za okolje, obenem pa revnejši sloji niso sposobni zadovoljiti svojih prehrambenih, zdravstvenih, bivalnih in izobrazbenih potreb.

Premisliti moramo o nujnosti novega pristopa k doseganju bogastva in blaginje, po katerem lahko višji življenjski standard dosežemo s spremenjenim načinom življenja, pri tem pa smo manj odvisni od omejenih naravnih virov na Zemlji in ravnamo bolj v skladu z njeno nosilno sposobnostjo.

Za doseganje trajnostnega razvoja bosta potrebna učinkovitost pri proizvodnji ter spremembe potrošniških navad.

Prebivalstvo in trajnostni razvoj (poglavje 5)

Razvojne strategije bodo morale vključevati rast prebivalstva, zdravje ekosistemov, tehnologijo in dostop do virov. Med glavne razvojne cilje spadajo odpravljanje revščine, zadostna sredstva za preživetje, dobre zdravstvene razmere in kvaliteta življenja, vključno z izboljšanim položajem žensk. V razvojne načrte mora biti vključeno zadovoljevanje potreb, kot so zadostne količine hrane, osnovni bivalni pogoji, osnovne storitve, izobraževanje, blaginja družin, pogozdovanje, primerna skrb za okolje in zaposlovanje.

Svet bi moral bolj natančno predvideti možne izide sedanjih aktivnosti človeštva, vključno z rastjo prebivalstva in razporeditvijo bogastva.

Zdravje (poglavje 6)

Zdravje ljudi je odvisno od zdravega okolja, kamor sodijo tudi čista voda, ustrezno ravnanje z odpadki in primerna količina zdrave hrane.

Dobro zdravje je odvisno od družbenega, gospodarskega in duhovnega razvoja ter od zdravega okolja, vključno s čisto hrano in vodo. Svet bi moral začeti izvajati najširše zasnovano akcijo proti slabim zdravstvenim razmeram, od usposabljanja v molekularni biologiji pa do izobraževanja mater, kako preprečiti in zdraviti drisko doma. Ljudje potrebujejo zdravstveno izobraževanje, cepljenje in najpomembnejša zdravila. Zdravstveno varstvo bi moralo biti prilagojeno lokalnim potrebam, domače prebivalstvo pa bi moralo biti usposobljeno za vzdrževanje in popraviljanje medicinske opreme.

Prenos tehnologije (poglavje 34)

Države v razvoju še posebno potrebujejo nove in učinkovite energije, če hočejo doseči trajnostni razvoj, sodelovati kot partnerji v svetovnem gospodarstvu, varovati okolje in odpraviti revščino in trpljenje ljudi. Nadgraditi morajo nekatere sedanje tehnologije in druge zamenjati z okolju bolj prijaznimi.

Bistveno je, da države v razvoju dobijo dostop do takšne tehnologije kakor tudi ekonomskega, tehničnega in upravljalkega znanja, da ga bodo lahko uporabljali in razvijali.

Gre za samo nekaj odlomkov iz Agende 21, dokumenta, ki postavlja temelje trajnostnemu ali uravnoteženemu razvoju planeta, s poudarkom na zadovoljevanju potreb vseh prebivalcev planeta. Kljub temu, da je večina svetovnih držav sprejela omenjeni dokument, pa smo danes, po več kot desetih letih, na večini področij o katerih govori dokument, samo še nazadovali. Politiki so fige očitno (ponovno) držali v žepu.

Umetnost so-delovanja

The art of co-operation ²⁷⁴

*Na vsem svetu sta samo dve vrsti ljudi: tisti, ki tekmujejo in tisti, ki so-delujejo.*²⁷⁵

*Kjer je so-delovanje, ni tekmovanja. Ne moreta so-obstajati skupaj.*²⁷⁶

*Izsušena puščava, ki jo imenujemo moderen svet, pušča človeka oropanega tistega, kar ga dela človeškega: da je srečen, kreativen, hitro odgovori na potrebe drugega in da je svoboden. Smrtonosna tekmovalnost razjeda človeški duh. Ljudje živijo v agoniji in nepravilni ter nepotrebni borbi za preživetje.*²⁷⁷

Tekmovanje, ali če se izrazimo z ekonomskim pojmom *konkurenca*, je danes temeljno načelo vsakršnega ravnanja bodisi v gospodarstvu in politiki bodisi v šolstvu in znanosti. Že otroci se zelo zgodaj soočijo s tekmovalnostjo, ki je popolnoma osvojila današnjo šolo in vzgojo nasploh. Takšnega načina dela se otroci v življenju nikoli več ne otresejo.

Človek pogosto zagovarja tekmovanje ali boj za preživetje, češ da gre za naraven zakon, ki mu je tudi človek kot naravno bitje podrejen. Vendar človek ni naravno bitje, človeka določa jezik in je zato najprej simbolno bitje, ki je podrejeno simbolnim zakonom. Primerjava z živalmi, ki so naravna bitja, je zato popolnoma nemogoča in vsekakor živali ne poznajo konceptov tekmovanja ali so-delovanja. *Če so lev, tiger ali leopard lačni, gredo in poiščejo hrano. Njihova hrana je vedno na štirih nogah, vse kar je na štirih nogah je za njih poštena igra. Gre samo še za vprašanje, kdo bo noge uporabil bolje kot drugi. Lev ali tiger nikoli ne pomisli: »Tekmujem s svojim bratom ali sestro, da ujamem to antilopo.« To nikoli ne vstopi v njihov razum. To je zgolj instinktivna reakcija.*²⁷⁸

Že človek paleolitika, za katerega je značilna selitvena lovska – nabiralniška ekonomija, je moral medsebojno so-delovati, če je želel preživeti. Lovci so morali vsaj pri lovu na večje živali, kot je bil npr. mamut, so-delovati in ne samo to: *dodajmo še navade v zvezi z radodarno delitvijo, po kateri lovci upravičeno slovijo, tako da so ponavadi vsi ljudje deležni blaginje, kakršno pač imajo.*²⁷⁹ Človek kamene dobe je lahko (pre)živel samo v skupnostih – *plemenih, ki jih je sestavljalo kakih pol ducata družin.*²⁸⁰ Že zgodnje družbe so torej živele po principih so-delovanja in delitve dobrin, še več: to sta bila nujna pogoja za nastanek in obstoj kakršnekoli človeške skupnosti.

Tako imenovana neolitska revolucija, do katere je prišlo na območju Bližnjega vzhoda v 8. tisočletju pr. Kr., ko so se ljudje začeli stalno naseljevati in se ukvarjati s poljedelstvom in živinorejo, je zahtevala od človeka vse večjo stopnjo sodelovanja. Opravila so postala vse bolj kompleksna in so od ljudi zahtevala več skupnega dela, kot pa v obdobju samozadostne lovske – nabiralniške ekonomije. Še večji napredek so prinesle dobe kovin (od približno 6. tisočletja pr. Kr. naprej), kajti *pridobivanje in predelava kovin je zahtevala veliko spretnosti, znanj in izkušenj, zato se v tem času uveljavijo posebni poklici rudarjev, talilcev rud in kovačev.*²⁸¹ Vse kompleksnejša delitev dela je omogočala hitrejši napredek tehnologij, omogočala je preživetje večjega števila prebivalcev na manjšem območju, kar je nenazadnje pripeljalo do prvih visokih civilizacij (sumerske in egiptovske). Brez so-delovanja med ljudmi ni bilo mogoče postaviti mest, monumentalnih templjev, palač, iznajti pisave itd. Na principih so-delovanja temeljijo vse kasnejše civilizacije do danes.

Določeno število ljudi skupaj napravi več, kot če bi enako delo opravljalo enako število posameznikov, ali kot je zapisal Marx: *»Prav tako kakor se napadalna sila konjeniškega eskadrona ali pa odporna sila pehotnega polka bistveno razlikuje od vsote napadalne in odporne moči, ki jo razvija vsak posamezen konjenik in pešec, se razlikuje tudi vsota mehaničnih sil posameznih delavcev od družbene sile, ki se razvija tedaj, kadar sodeluje mnogo rok v isti nedeljeni operaciji, na primer, kadar je treba vzdigniti kakšen tovor, vrteti ročico ali pa premagati kakšen odpor. Učinka kombiniranega dela bi v takšnih primerih posamično delo sploh ne moglo doseči, ali pa bi ga doseglo v veliko daljših razdobjih ali pa le v majkenem merilu. Tukaj ne gre samo za to, da kooperacija povečuje individualno produktivno silo, temveč gre za to, da se ustvarja takšna produktivna sila, ki mora biti sama po sebi množična sila.*«²⁸²

So-delovanje je temelj človeške družbe in današnja komercialna miselnost, ki prinaša vrednote konkurenčnosti v vse družbene sfere, te družbene temelje uničuje. Zato je komercializacija tako destruktivna, saj na družbeni prestol postavlja tekmovalnost, kot najvišjo človeško vrednoto. Komercialna miselnost vodi v neizogiben samomor človeštva. Kako strahotno naivni so današnji ekonomisti, ko trdijo, da je *konkurenca dinamičen proces, ki vodi do izboljšane oskrbe trga s proizvodi ... Prav konkurenca je tista, ki vodi k reševanju vprašanja kaj (pestrost ponudbe proizvodov), kako (način proizvodnje) in za koga (razdelitev dohodkov) naj bi se proizvajalo.*²⁸³

Resnica je povsem nasprotna, konkurenčnost, ki je v resnici prava vojna med podjetji, vodi k standardizaciji in tipizaciji izdelkov (npr. McDonald's), ali k navidezni pestrosti izdelkov (avtomobili so si na primer danes bolj ali manj podobni, saj različni ponudniki v njih vse bolj vgrajujejo iste dele). Neprestane konkurenčne vojne silijo podjetja k zniževanju stroškov in povečanju produktivnosti, kar v praksi pomeni zniževanje plač ob hkratni povečani obremenitvi zaposlenih, ali odpuščanje delavcev ter selitev proizvodnje na območja poceni delovne sile in pomanjkljive zakonodaje o okolju. Konkurenčnost vodi k monopolizaciji, kajti na koncu ostane samo eden ali kvečjemu nekaj (oligopoli) zmagovalcev v konkurenčnem boju, kar pa samoumevno pripelje k samostojnem oblikovanju cen in k vse manjši kakovosti izdelkov. Konkurenca nujno pripelje do monopola, ki je nasprotje konkurence.

*Vojna je tekmovanje zapisano z veliko začetnico /writ large/, v katero se človeštvo vedno znova in znova zapleta iz različnih razlogov: zaradi slave, plena, zaradi želje, da bi obdržali dobro bojno kondicijo, kot se je to pogosto dogajalo v srednjem veku; iz čistega užitka, ki nadomešča lov – lov na naše brate in sestre drugačne polti, religije, plemena ali rase.²⁸⁴ Danes je trg pravo bojno polje in podjetja so čete, bataljoni in armade; menedžerji so stotniki, polkovniki in generali, ki se neprestano spopadajo med seboj, kar nam dokazuje že sama tržna terminologija, ki smo jo navedli v poglavju Militantne tržne sile. Ta vojna pušča strahotno število žrtev, ki so zgolj stranske žrtve tržne vojne, ali *collateral damage*, kot se radi izražajo sodobni ameriški vojaški jastrebi.*

Samo eno izbiro imamo: **so-delovanje** ali **tekmovanje**, vmesne možnosti ni.

Torej, kaj boste storili?²⁸⁵

Nova šola

*Izobraževanje mora biti usmerjeno k polnemu razvoju človekove osebnosti in utrjevanju spoštovanja človekovih pravic in temeljnih svoboščin. Pospeševati mora razumevanje, strpnost in prijateljstvo med vsemi narodi in med rasami in verskimi skupinami ter pospeševati dejavnost Združenih narodov in ohranitev miru.*²⁸⁶

O tem naj spregovorijo:

Dušan Rutar

Pogoj družbenosti ni tekmovalnost vseh proti vsem, ampak nekaj drugega. Tekmovalnost je morda produktivna na kratki rok, ne pa na dolgega. Na dolgi rok lahko zaleže samo solidarnost.²⁸⁷

Do odločitve ne pridemo tako, da rečemo *to in to želim narediti*, ampak tako, da to preprosto naredimo. Se odločimo.²⁸⁸

Spoznanje sebe je absolutno in brezpogojno **dobro**. Je rezultat izpolnjevanja dolžnosti, ki jo ima vsak človek do boga in od njega. To torej pomeni, da je vsak človek popolnoma sam pred dolžnostjo do boga.²⁸⁹

Če hočemo živeti v demokratičnih prostorih, moramo biti politični, kar pomeni, da se moramo kot politična bitja upirati tiraniji kapitalističnih mašin in se bojevati za demokracijo. Če se ne bojujemo zanjo, je ni: boj za demokracijo je sama demokracija.²⁹⁰

Če je življenje trdo in neusmiljeno, še ne pomeni, da se mu morajo otroci zgolj prilagoditi, da bi bili »uspešni«. Taka je le ideologija »uspešnih«, ki jim je že dobro poslano. Torej so njihove ideje cinične.²⁹¹

Če pa je učitelj bojevnik za demokracijo, je tudi bojevnik zoper družbene neenakosti, razen tega pa je sposoben sprejemati razlike med ljudmi in živeti z njimi, ne da bi se zrušil.²⁹²

Adorno je bil vse življenje prepričan, da je edino upanje, ki se ga ljudje lahko oklepamo in bi se ga tudi morali, če želijo živeti v demokratičnem svetu, razvoj avtonomnih, neodvisnih posameznikov, svobodnih subjektov, ki se zavestno odločajo zase in kritično razmišljajo.²⁹³

Radi bi še enkrat poudarili: vzgajati in izobraževati ljudi v avtonomna oz. samostojna bitja ne pomeni pridobivati jih za eno ali drugo ideološko prakso, ampak pomeni oblikovati jih v odprtosti in za odprtost do sveta.²⁹⁴

Šele kritično misleči dijaki in kasneje študenti bodo lahko razmišljali o bolj pravični in demokratični družbi, v kateri bi radi živeli. Ne bodo razmišljali na stereotipne in standardizirane načine ne bodo razmišljali »pravilno«, ampak bodo skušali biti kreativni, originalni, kritični, drugačni.²⁹⁵

Svoboda je smiselna in mogoča le v realnem, razcepljenem in ne-celem družbenem polju, v katerem je odprtost, je kreiranje časa in je kreiranje prostora, demokracije.²⁹⁶

Če pa dopuščamo možnost različnosti in drugačnosti, je solidarnost v vsakem svetu preprosto nujna, saj drugače ne moremo preživeti. Skupaj smo lahko samo kot različni in samo s pomočjo solidarnosti, ki ne pomeni, da stojimo za svojimi sanjami, ampak pomeni, da smo se pripravljene boriti tudi za sanje drugih ljudi.²⁹⁷

Aristotel

Če bi vsi tekmovali med sabo v plemenitosti, če bi si vsi prizadevali delati kar najlepša dejanja, bi bilo doseženo vse, kar je potrebno za skupno blaginjo, pa tudi vsak posameznik bi bil deležen najvišje vrednote, če je v resnici krepost najvišja vrednota.

Nikomahova etika (9, 8, 1169 a 8-11)

Morda pa na področju človeških dejavnosti končni smoter, kot rečeno, ni v razglabljanju in spoznavanju posameznosti, ampak v praktičnem uresničevanju spoznanega? Vsekakor ni dovolj, da za vrlino samo vemo, ampak moramo poskusiti, da si jo tudi prisvojimo in jo izvajamo ali da kako drugače postanemo dobri.

Nikomahova etika (10, 10, 1179 b)²⁹⁸

Marx in Engels

Na mesto stare meščanske družbe z njenimi razredi in razrednimi nasprotji stopi asociacija, v kateri je svoboden razvoj slehernega pogoj za svobodni razvoj vseh.²⁹⁹

Krishnamurti

V iskanju udobja običajno v življenju najdemo miren kotiček, kjer smo izpostavljeni kar najmanj konfliktom in potem se bojimo stopiti ven iz te osamljenosti. Ta strah pred življenjem, pred tveganjem in pred novimi izkustvi ubija v nas duh pustolovščine; vsa naša vzgoja in izobraževanje ustvarjata v nas strah, da bi postali drugačni, da bi razmišljali drugače od ustaljenih družbenih vzorcev ter da napačno spoštujemo avtoritete in tradicijo.³⁰⁰

Toda kaj bi se zgodilo, če bi pustili ob strani takšne očitne ovire do razumevanja, kot so avtoriteta, vera, nacionalizem in ves ta hierarhičen duh /*hierarchical spirit*? Postali bi ljudje brez avtoritet, človeška bitja, ki so v neposrednem odnosu drug z drugim – in potem, mogoče, bi imeli tukaj ljubezen in sočutje.³⁰¹

John Dewey

Družbo, ki skrbi za delež v skupnem dobrem za vse svoje člane pod enakimi pogoji in ki zagotavlja prožno ureditev svojih institucij z medsebojnim delovanjem različnih oblik združevanja, lahko imenujemo demokratično. Takšna družba mora imeti način izobraževanja, ki omogoča posamezniku, da ima osebni interes v družbenih odnosih in pri družbenem nadziranju ter da omogoča kritično razmišljanje, ki zagotavlja, da v družbi ne bi prišlo do kaosa.³⁰²

Noam Chomsky

Anarhizem je težnja v zgodovini človeškega mišljenja in dejanj, ki si prizadeva identificirati prisilne, avtoritarne in hierarhične strukture vseh vrst in ki dvomi v njihovo legitimnost – če pa te strukture ne morejo upravičiti svoje legitimnosti, kar se pogosto dogaja, pa je naloga anarhizma, da jih spodkoplje in razširi prostor svobode.³⁰³

Ljudje, ki verjamejo v boljši način življenja vedo, da je življenje, kakršnega živimo zdaj, kriminalno. Vsepovsod se zanikata in omalovažujeta človekova svoboda in njegove sposobnosti, vsepovsod ljudje umirajo zaradi stradanja in izkoriščanja. Če veste, da je vse to le rezultat družbenih odnosov, potem lahko razumete, da je vsakdo, ki umre zaradi tega, učinkovito umorjen. Ko enkrat sprejmeš možnost postati človekoljuben *la humanist alternatifel*, moraš biti strašen hipokrit, strahopetec ali cinik, da živiš pasivno življenje, medtem ko ločuješ med kar je in kar bi moralo biti.³⁰⁴

Maitreja

Ko deliš, prepoznaš boga v svojem bratu.

To je preprosta resnica, vendar do sedaj težko doumljiva človeku.

(Sporočilo št. 82)

Deliti, moji prijatelji, je lastnost boga.

Da bi postali bogovi, kar ste že, mora ta princip vladati vašim življenjem.

Dovolite mi, da vas ponovno spomnim na to preprosto resnico in vam pokažem pot v prihodnost.

(Sporočilo št. 57)

Delitev in Pravica, Bratstvo in Svoboda niso novi koncepti.

Od začetkov časa človeštvo usmerja svojo aspiracijo k tem svetlečim zvezdam. Zdaj, moji prijatelji, jih pritrđimo v ta svet.

(Sporočilo št. 105)

Največja potreba današnjega časa je v transformaciji struktur znotraj katerih danes živite.

Vaša civilizacija umira – ne samo to, je že mrtva.

Iz tega pepela bo zrasla nova lepota, katere temelj so Ljubezen, Pravica in Delitev.

(Sporočilo št. 107) ³⁰⁵

Zaključek

Kar je danes zares nujno potrebno, je popolna sprememba ekonomskega razmišljanja in delovanja. Ekonomija predstavlja materialni temelj delovanja in obstoja človeštva, z drugimi besedami: **naloga ekonomije je zadovoljevanje potreb vseh ljudi, ob hkratnem zagotavljanju ekološkega ravnotežja na planetu.**

Kapitalizem je pripomogel k hitremu materialnemu razvoju (dela) človeštva in mu omogočil razmeroma udobno življenje in enostavno zadovoljevanje svojih potreb, vendar ni nikoli rešil problema pravične delitve dobrin in je zato človeštvo pripeljal skoraj do resničnega konca njegove zgodovine. Relativno majhen del človeštva si je prisvojil veliko večino razpoložljivih dobrin in ostalemu svetu vsill ideologijo komercializacije, ki od njih zahteva verjetje v »večne« in »naravne« zakone kapitala: nenehno rast in tekmovalnost, kot izraz t. i. boja za preživetje v naravi. Ostala večina pa se posledično resnično bori za preživetje in v velikem številu popolnoma po nepotrebnem umira.

Mit o redkosti virov nasproti neomejnim človeškim potrebam, je ena največjih ideoloških ekonomskih prevar, ki skuša predvsem opravičiti pravico do izkoriščanja *človeka po človeku* in uničevanja planeta nasploh. Umetno ustvarjeni ekonomski problem ekonomijo spravlja v nemogoč položaj, kajti zadovoljiti neskončno s končnim je preprosto nemogoče. Resnica je povsem nasprotna: virov je dovolj, da (pre)živijo vse človeštvo in da se hkrati ohranja planetarno ekološko ravnotežje. Ekonomija potrebuje popolnoma nove temelje – in nove ljudi.

Svet obvladujejo majhne, a izjemno močne, ekonomsko-politične elite, ki obvladujejo veliko večino svetovnega kapitala. Moč kapitala je skoncentrirana v velikih mednarodnih korporacijah in v rokah velikih kapitalskih špekulantov, ki hkrati skoraj povsem obvladujejo politično sfero. Ostale množice prebivalcev planeta pa so na eni strani potrošniki, delovna sila kapitala in volilci političnih elit ter na drugi strani brezimne množice revežev in umirajočih.

Svet je pred odločitvijo, ali prepustiti kapitalistom, da dokončajo svoje delo, kajti nenehna rast je že dosegla meje in zmožnosti planeta, ali pa, da kapitaliste »ukrotimo« in jim nadenemo »uzdo«. Kar pomeni, da se v nadzor kapitala in njegovih lastnikov, vključi preostalo človeštvo – v imenu interesov lokalnih in globalne skupnosti. V nasprotnem primeru se bo izvršila zadnja faza kapitalistične epohe, ki je lahko samo še »negativna rast«, ali samouničenje kapitala in s tem uničenje človeštva kot celote.

Sprejeti moramo dva preprosta principa: so-delovanja in delitve dobrin, vse ostalo je stvar izvedbe. Nenazadnje moramo končno sprejeti dejstvo, da vsi živimo na enem planetu in smo zanj so-odgovorni. Šele to je lahko resnična globalizacija.

*Nekateri pisatelji pravijo, ko govorijo o svojih delih:
»Moja knjiga, moj komentar, moja zgodovina itd.«
Taki so kot tisti meščani, ki imajo svojo hišo
in jim je neprestano na ustih »pri meni«.
Naj bi rajši rekli: »Naša knjiga, naš komentar, naša zgodovina« itd.,
saj je običajno v njih več tujega kakor njihovega blaga.³⁰⁶*

Zahvaljujem se Dušanu in Goranu za velikansko pomoč;
naj sta vedela zanjo ali ne.

Nekaj zanimivih naslovov

<http://www.shareintl.org/>

<http://www.zmag.org/>

<http://www.un.org/>

<http://www.worldrevolution.org/>

<http://www.guerrillanews.com/>

<http://www.indymedia.org/>

<http://www.foodfirst.org/index.html>

<http://www.who.int/en/>

<http://www.fairtrade.org.uk/>

<http://www.un.org/esa/sustdev/agenda21text.htm>

<http://www.johannesburgsummit.org/flat/>

<http://www.iisd.ca/linkages/consume/fjeld.html>

<http://www.globalissues.net/>

<http://www.globalexchange.org/economy/>

http://www.fse-esf.org/rubrique.php3?id_rubrique=1

<http://unfccc.int/resource/convkp.html>

<http://www.corpwatch.org/home/PHH.jsp>

<http://editors.sipri.se/pubs/yb02/highlights.html>

<http://monkeyfist.com/>

<http://www.ips.org/index.htm>

<http://www.freepressinternational.com/>

Opombe in literatura

- 1 Grški pesnik, katerega glavna pesnitev, pisana po zgledu Homerjevih epov, se imenuje »Dela in dnevi«; v njej opeva pet človeških dob. Cit. po Gustav Schwab (1998). Najlepše antične pripovedke. Ljubljana: Mladinska knjiga.
- 2 **Jean-Jacques Servan-Schreiber (1981)**. Svetovni izziv. Globus Zagreb, , str. 118.
- 3 Luiz Inacio Lula da Silva, kandidat levičarske Delavske stranke na predsedniških volitvah v Braziliji, oktobra 2002. Da Silva je na volitvah zmagal (Delo, 28. 10. 2002).
- 4 **Marko Osolinik** (Delo, 3. 7. 2002). Rumeni karton za deželo sambe, str. 15.
- 5 **Platon (1995)**. Država. Zbirka svetovni klasiki. Ljubljana: Založba Mihelač, str. 51.
- 6 **Jiddu Krishnamurti (1999)**. Freedom from the known. New York: HarperSanFrancisco, str. 14.
- 7 **Adam Smith (1991)**. Wealth of Nations. New York: Prometheus books, str. 325.
- 8 **Francisco Soberon (oktober 1999)**. Dolgi pohod. Unesco glasnik, str. 15.
- 9 **Karl Marx (1961)**. Kapital, 1. zv. Ljubljana: Cankarjeva založba, str. 218.
- 10 Zadnji primer (leta 2002) je uvedba carin na uvoz jekla v ZDA, medtem ko vrednost kmetijskih subvencij v razvitih državah znaša približno 1 milijardo ameriških dolarjev dnevno.
- 11 **Noam Chomsky (1993a)**. Notes of NAFTA,"The Masters of Man". [<http://www.zmag.org/chomsky>]
- 12 **Sveto pismo Nove zaveze (1984)**, jubilejni prevod ob štiristo letnici Dalmatinove Biblije. Nadškofijski ordinariat v Ljubljani, str. 729, Raz 9,15.
- 13 **Benjamin Creme (2001)**. The Great Approach. Amsterdam, London, Los Angeles: Share International Foundation, str. 16.
- 14 **Benjamin Creme (2002a)**. Humanity's choice. [http://www.shareintl.org/master/ma_apr02.htm]
- 15 **Dušan Rutar**. Predavanje v ZUIM Kamnik, 30. 11. 2001.
- 16 Source List and Detailed Death Tolls for the Twentieth Century Hemoclysm. [<http://users.erols.com/mwhite28/warstat1.htm#Second>]
- 17 **Tone Hočevar** (2002, 20. 10.). Lakota vsak dan ubije 25 tisoč ljudi. Nedelo, str. 7.
- 18 *Bolj kot dežele v razvoju se nam zdi primeren izraz nerazvite države*, kajti te države se povečini nič ali le zelo malo razvijajo. Nerazvite države so predvsem popolno nasprotje razvitih.
- 19 **Andre Glucksmann**, filozof (2002, 25. 5.). Intervju z naslovom: Ne smeš ubijati, kadarkoli hočeš – objavljen v: Der Spiegel, Hamburg. Delo – Sobotna priloga, str.15.
- 20 **Zygmunt Bauman (2001, 29. 12.)**. Intervju z naslovom: Če želimo preživeti, moramo biti moralni do drugih. Delo – Sobotna priloga, str. 18.
- 21 **Dušan Rutar (1999)**. Freudovi duhovi 3, filozof proti kapitalizmu. YHD – Društvo za teorijo in kulturo hendikepa. Ljubljana: Jutro, str. 17.
- 22 **Ibid.**
- 23 O tem govori knjiga: **Jeremy Rifkin (2000)**. The Age of Access, The New Culture of Hypercapitalism, Where All of Life Is Paid-for Experience. New York: Jeremy P. Tarcher / Putnam.
- 24 **Ibid.**, str. 12.
- 25 Po knjigi: **Adolux Huxley (1983)**. Krasni novi svet. Ljubljana: Tehniška založba Slovenije.
- 26 Bruto domači proizvod (BDP) predstavlja celotni prihodek države v enem letu. BDP se najpogosteje izraža v \$ na prebivalca, kar pomeni, da se celoten BDP države deli s številom prebivalcev te države. Kazalnik BDP ima sicer veliko pomanjkljivosti, na katere bomo skušali opozoriti v drugem delu knjige.
- 27 Podatki iz: World Economic Data/Stats – 2001. Šhttp://www.tsoam.co.uk/world_data/world_data_2001_gdp_pc.html]
- 28 **Dante Alighieri (1972)**. Božanska komedija, Pekel. Maribor: Založba Obzorja, str. 105.
- 29 **Sveto pismo Nove zaveze (1984)**, str. 209.

-
- 30 Forbes. [<http://www.forbes.com/lists/results.jhtml?passListId=10&passYear=2002&passListType=Person&resultsStart=1&resultsHowMany=25&resultsSortProperties=%2Bnumberfield1%2C%2Bstringfield1&resultsSortCategoryName=rank>]
- 31 „Welcome to the real world.“ Iz filma **Matrica** (1999). Režija: brata **Wachowski**.
- 32 Benjamin Franklin v **Karl Marx** (1961), str. 187 (opomba 34).
- 33 **Jeremy Rifkin** (2000), str. 3.
- 34 **Fernand Braudel** (1989). Igre menjave, Igre menjave, materialna civilizacija, ekonomija in kapitalizem, XV. – XVIII. stoletje I. Ljubljana: Škuc, Filozofska fakulteta, str. 266.
- 35 Karl Polanyi v **ibid.**, str. 269.
- 36 Adam Smith (1723-1790), škotski filozof, utemeljitelj sodobne politične ekonomije.
- 37 **Adam Smith** (1991). *Wealth of Nations*. New York: Prometheus books, str. 351.
- 38 **Noam Chomsky** (1993a).
- 39 **Noam Chomsky** (1993b). *Old Wine, New Bottles: Free Trade, Global Markets and Military Adventures*, University of Virginia, February 10. Š<http://www.zmag.org/chomsky/>]
- 40 **Paul A. Samuelson** (1969). *Ekonomija*. Beograd: Savremena administracija, str. 46.
- 41 **Philip Kotler** (1996). *Marketing Management, Trženjsko upravljanje, analiza, načrtovanje, izvajanje in nadzor*. Ljubljana: Slovenska knjiga, str. 7.
- 42 Za človeka kot misleče bitje je izobraževanje osnovna življenjska potreba.
- 43 Potrebe so, v ekonomskem smislu, samo tisto kar potrebujemo za preživetje, zato nihče ne more imeti potrebe po dobičku – lahko ima samo željo po dobičku, želje pa so brezmejne.
- 44 **Benjamin Creme** (2001), str. 83.
- 45 **Fran Bradač** (1990). *Latinsko-slovenski slovar*. Ljubljana: Državna založba Slovenije, str. 384.
- 46 **Tomaž Sršen in njegovi jedci** (2002, 17. 3.). *Časopis Nedelo*, str. 8.
- 47 **Boštjan Videmšek** (2002, 18. 10.). *Somalijska: Lakota, orožje, smrt*. Delo, str. 7.
- 48 **Barbara Juvan** (2002, 9. 4.). *Styling, Brezčasnost*. Revija Ona, str. 24.
- 49 *Veronica's story. Save the Children, USA*. [<http://www.savethechildren.org/veronica.shtml>]
- 50 *Uživanje v poletni dnevni sobi (Ba. P.)*. *Delo&Dom, priloga Dela in Slovenskih novic*, 10. 4. 2002, str. 15.
- 51 **Tirthankar Bandyopadhyay** (2000, marec). *Kalkuta krije svoj primanjkljaj*. *Unesco glasnik*, str. 16.
- 52 **Robert Gorjak** (2002, 3. 10.). *Sirk. Polet, magazin Dela in Slovenskih novic*, str. 54.
- 53 **Jon Jeter** (2002, 19. 2.). *Washington Post Foreign Service*, str. A01. [<http://www.washingtonpost.com/ac2/wp-dyn?pagename=article&node=&contentId=A30110-2002Feb18>]
- 54 Iz oglasa za Whiskas Junior. *Revija Ona*, 7. 5. 2002, str. 15.
- 55 **Frances Moore Lappe, Joseph Collins, Peter Rosset, with Luis Esparza** (1998). *World Hunger, Twelve myths*. New York: Grove Press, str. 3.
- 56 Slogan za oglaševalski festival Nove Evrope Zlati boben (Golden Drum) 13. – 18. 10. 2002 v Portorožu.
- 57 **Anamarija Urbanija** (2002, 2. 9.). *Kdo je Daniel Vasella*. *Gospodarski vestnik*, str. 31.
- 58 **Max Weber** (2002). *Protestantska etika in duh kapitalizma*, 1. ponatis. Ljubljana: Studia humanitatis.
- 59 **Philip Kotler** (1996), str.: 228, 231, 394-402, 389, 663, 664, 387, 388, 456, 426, 730, 731, 427, 629, 606, 709, 283, 709, 710, 645, 109, 86, 215, 382.
- 60 **Tina Ušaj, Darja Habjanič** (1999). *Osnove trženja. Ajdovščina: Založba I&S Aladin*, str. 24 in 28.
- 61 *Časopis Delo*: 19. 12. 2001 – naslovna stran in 9. 1. 2002 – naslovna stran.
- 62 **Vanesa Čanji** (1/2002). *Bog si jo je rezerviral zase, tuji menedžerji v Sloveniji – intervju z Oldrichom Kettnerjem, predsednikom uprave Vipap Videm Krško*. *Aerodrom Ljubljana*, št. 17, str. 29.

-
- 63 **Dante Alighieri (1972)**. Božanska komedija, Pekel. Maribor: Založba Obzorja, str. 106.
- 64 **Marshall Sahlins (1999)**. Ekonomika kamene dobe. Ljubljana: Založba /^ocf., Rdeča zbirka, str. 112.
- 65 **Karl Marx (1961)**, str. 211.
- 66 **Fernand Braudel (1989)**, str. 11.
- 67 **Ibid.**, str. 286.
- 68 Cirkulacija [lat. *circulatio* iz *circulus* krog] kroženje, krožni tok; promet. Cirkulirati [lat. *circulatio*] krožiti; iti iz rok v roke. **France Verbinc (1989)**. Slovar tujk, deveta izdaja. Ljubljana: Cankarjeva založba, str. 116.
- 69 **Karl Marx (1961)**, str. 173.
- 70 **Ibid.**, str. 172.
- 71 **Ibid.**, str. 177.
- 72 **Ibid.**, str. 236.
- 73 **Ibid.**
- 74 **Ibid.**, str. 177.
- 75 **Fernand Braudel (1989)**, str. 287.
- 76 **Mija Repovž (2002, 6. 4.)**. Slovenija, rezervat poceni delavcev?, intervju s prof. Marjanom Senjurjem, razvojnim ekonomistom. Delo – Sobotna priloga, str. 4.
- 77 **Noam Chomsky (1993b)**.
- 78 **Ibid.**
- 79 **Jean Baudrillard (1999)**. Simulaker in simulacija. Ljubljana: ŠOU, knjižna zbirka Koda, str. 109, 110.
- 80 **Miha Štamcar, Iztok Klemenčič (2002, 18. 11.)**. Boris Popovič, Novi populist, intervju. Mladina, št. 46, str. 32.
- 81 **Michael Hardt, Antonio Negri (2000)**. Empire. Cambridge, Massachusetts; London, England: Harvard University press, str. 9.
- 82 **Noam Chomsky (1997)**. Market Democracy in a Neoliberal Order: Doctrines and Reality. Davie Lecture, University of Cape Town. [<http://www.zmag.org/chomsky/>]
- 83 **Grega Repovž (29. 6. 2002)**. Naskok nekega ministra. Delo – Sobotna priloga, str. 6.
- 84 **Ervin Hladnik-Milharčič (2002, 27. 9.)**. Ukrepanje v imenu očeta in sina. Časopis Delo, str. 5.
- 85 **Mišo Alkalaj, Ali H. Žerdin (2002, 12. 8.)**. Somrak bogov. Tednik Mladina, str. 35.
- 86 **Ibid.**
- 87 **Edvard Kardelj (1979)**. Samoupravljanje in družbena lastnina. Ljubljana: DZS, str. 434.
- 88 **Noam Chomsky (1993a)**.
- 89 **Mišo Alkalaj, Ali H. Žerdin (2002, 12. 8.)**, str. 32.
- 90 **Miroslav Glas (2000)**. Ekonomija, temeljni ekonomski pojmi in procesi, poskusni učbenik za prvi letnik. Ljubljana: Zavod Republike Slovenije za šolstvo, str. 93.
- 91 **Mišo Alkalaj, Ali H. Žerdin (2002, 12. 8.)**, str. 33.
- 92 **V. L. (2002, 20. 10.)**. Astronomska nagrada z znamenji prevzema? Tednik Nedelo, str. 5.
- 93 Daniel Vasella je predsednik in glavni izvršni direktor švicarske multinacionalke Novartis. **Anamarija Urbanija (2002, 2. 9.)**, str. 31.
- 94 **Hans-Peter Martin, Harald Schumann (1997)**. Pasti globalizacije. Ljubljana: Co libri, str. 121.
- 95 **Mija Repovž (2002, 6. 4.)**, str. 5.
- 96 **Hans-Peter Martin in Harald Schumann (1997)**, str. 126.
- 97 **Karl Marx (1961)**, str. 195.
- 98 **Ibid.**, str. 196.
- 99 **Naomi Klein (2001)**. No Logo. London: Flamingo, str. 474.

-
- 100 **Dr. Anton Stres**, mariborski pomožni škof, predsednik Komisije Pravičnosti in mir pri Slovenski škofovski konferenci (2002, 16. 6.). Slovenija sodi v Evropsko unijo in Nato, Stališče Komisije Pravičnost in mir pri Slovenski škofovski konferenci. DRUŽINA 24, str. 9.
- 101 General **Colin Powell**, zdajšnji ameriški državni sekretar (2003), o številu slučajno umrlih v operaciji Puščavski vihar leta 1991 (200.000 ljudi). Under Currents. [<http://www.undercurrents.org/Globalisation.htm>]
- 102 Večji del poglavja cf. **Understanding the G8**. [<http://www.geocities.com/ericquire/g8.htm>]
- 103 Lord George Robertson, generalni sekretar zveze NATO v **Boris Čibej** (2002, 10. 12.). Z vojsko proti terorizmu. Časopis Delo, naslovna stran.
- 104 Chapter summary from the **SIPRI Yearbook 2002: Armaments, Disarmament and International Security**. Oxford: Oxford University Press. [<http://editors.sipri.se/pubs/yb02/ch06.html>]
- 105 **Michael Keating** (1995). Agenda za spremembo s srečanja na vrhu. Ljubljana: UMANOTERA, Slovenska fundacija za trajnostni razvoj, str. 63.
- 106 World Revolution: Nuclear Weapons. [<http://www.worldrevolution.org/Projects/GlobalIssues/Overview/Peace.htm>]
- 107 **William D. Hartung** (1998). The Hidden Costs of NATO Expansion. Arms Trade Resource Center, A World Policy Institute. [<http://www.worldpolicy.org/projects/arms/reports/natocost.html>]
- 108 The Costs of NATO Expansion, ADM online. [<http://www.cdi.org/adm/1108/>]
- 109 **Joseph E. Stiglich** (2002). Globalization and Its Discontents. New York, London: W. W. Norton & company, str. 23.
- 110 **Ibid.**
- 111 **Jeremy Traylen** (1998, July/August). The global boomerang. From the issue of Share International. [http://www.shareintl.org/archives/economics/ec_jtglobalboom.htm]
- 112 Jubilee Research. [<http://www.jubilee2000uk.org/databank/usefulstatistics/generalstats.htm>]
- 113 New Internationalist 334: WTO the facts. May 2001 [<http://www.newint.org/issue334/facts.htm>]
- 114 Večji del poglavja cf. **Jeremy Traylen** (1998, July/August).
- 115 **Dante Alighieri** (1972), str. 68 (11. SPEV, 27).
- 116 **Jeremy Rifkin** (2000), str. 36.
- 117 **Jean Baudrillard** (2002). Screened Out. London , New York: Verso, str. 26.
- 118 **Ibid.**
- 119 **Draško Veselinovič** (1991). Značilnosti finančnega trga v svetu in v razmerah naše gospodarske reforme. Borzni priročnik Ljubljanske borze, 1. del. Ljubljana: Gospodarski vestnik, str. 9.
- 120 **Luka Dekleva Humar** (2002, 2. 6.) Borza je maksima svobode, intervju z Goranom Spasićem, borznim svetovalcem. Tednik Nedelo, str. 20.
- 121 Pri tem sploh ni pomembno v kakšni obliki je danar: v fizični ali zgolj v elektronski .
- 122 **Naomi Klein** (2001), str. 212.
- 123 **Igor Erker** (2002, 27. 6.). City University, London. Časopis Delo, str. 13.
- 124 **Benjamin Creme** (2001), str. 82.
- 125 **Philip Kotler** (1996), str. 1.
- 126 **Adam Smith** (1991), str. 325.
- 127 **Jeremy Rifkin** (2000), str. 4.
- 128 **Dr. Tomaž Janežič** (2002, 19. 1.). Koža je bolj napeta, nekateri so srečnejši, a staranje gre svojo pot, intervju. Časopis Delo, Sobotna priloga.
- 129 **Milena Zupanič** (2002, 17.3.). V trgovino po toplino – intervju z Edvardom Konradom, doktorjem psihologije. Časopis Nedelo, str. 9.
- 130 **Artur Mužič** (2002, 7. 5.). Igrajmo se grobo-nežno. Revija ONA, str. 34.
- 131 **D.S.** (2001, 16. 12.). Avtomobili in umetnost pod isto streho – Gordana Reja Vengust, direktorica

-
- Art 19. Časopis Nedelo, str.16.
- 132 Max Hollein, ravnatelj frankfurtske Schirn Kunsthalle. Umetniki ne vihajo nosu. **A.T. (2002, 30. 10.)** Časopis Delo, str. 17.
- 133 **Dr. Bogomir Kovač (2002, 30.11.)**. Pogojno v lastnem peklu. Delo, Sobotna priloga, str. 7.
- 134 **Louis Althusser (2000)**. Izbrani spisi. Ljubljana: Založba /*cf., str. 70.
- 135 **Ibid.**, 73.
- 136 **Ibid.**, 71.
- 137 The 2002 Global 500 The World's Largest Corporations [<http://www.fortune.com/fortune/global500/0,15119,201,00.html>]
- 138 **Noam Chomsky (1997)**.
- 139 **Louis Althusser (2000)**, str. 89.
- 140 **Jean Baudrillard (1999)**, str. 97.
- 141 **Benjamin Creme (2001)**, str. 83.
- 142 Oglas podjetja Petrol d.d.
- 143 Oglas za ISDN, Telekom Slovenije.
- 144 **Karl Marx, Friedrich Engels (1885)**. Kritika politične ekonomije 1857/58. Ljubljana: Delavska enotnost, str. 27.
- 145 Znanost, znanstvena priloga časnika Delo, 12. 8. 2002, str. 10.
- 146 **Philip Kotler (1996)**, str. 8.
- 147 **Ibid.**, xxvi.
- 148 **Tina Ušaj, Darja Habjanič (1999)**, str. 43.
- 149 Odlomki iz različnih oglasov v revijah: Ona, Polet, Moto revija.
- 150 **Leon Magdalenc**, oglaševalec. Tednik Mladina 20. 2. 2002, str. 13.
- 151 **Jonathan Rowe & Judith Silverstein (1999)**. GDP Myth, Why "growth" isn't always a good thing. The Washington Monthly, Volume 31, Issue 3. [<http://www.washingtonmonthly.com/features/1999/9903.rowe.growth.html>]
- 152 **Stephen M. Pollan, Mark Levine (1998)**. Končajte v bankrotu. Ljubljana: Orbis, str. 27, 28.
- 153 **Dušan Rutar (2001a)**. Sociologija glasbe po Adornu, Ljubljana: samozaložba, str. 106.
- 154 **Dušan Rutar (2002a)**. Imperij, a Network Power, Post-Telo & Druga globalizacija. Časopis za kritiko znanosti, let. XXX, št. 207-208, str. 311. Recenzija knjige: **Michael Hardt, Antonio Negri (2000)**.
- 155 **Jeremy Rifkin (1998)**. Fears of a brave new world, interview by Amy Otchet. The Unesco Courier. [http://www.unesco.org/courier/1998_09/uk/dires/txt1.htm]
- 156 **Jeremy Rifkin (2000)**, str. 13.
- 157 Unesco Glasnik: Neenaki zaslužki, December 2001, str. 15.
- 158 Mišljen je mesec junij 2002. Cf. **Barbara Šurk (2002, 29. 6.)** Vi tam, mi tukaj in nasvidenje. Časopis Delo, Sobotna priloga, str. 15.
- 159 **. Kako naj vam prodamo modrino neba, govori indijskih poglavarjev. Ljubljana: F. Burgar, str. 127.**
- 160 Podpoglavja: Gozdovi, Globalno segrevanje ozračja, Biološka raznovrstnost, Oceani in Sladka voda cf. World revolution: Biodiversity & Species Extinction. [<http://www.worldrevolution.org/Projects/GlobalIssuesOverview/Environment.htm>]
- 161 **Boštjan Videmšek (2002, 24. 11.)**. Boj za naftni Prestige. Časopis Nedelo, str. 24.
- 162 **Mija Repovž (2002, 5. 1.)**. Nekaj veselja do jekla in industrije – intervju z Edvardom Svetlikom, predsednikom uprave Hidrie. Delo – Sobotna priloga, str. 4.
- 163 **Mija Repovž (2002, 6. 4.)**, str. 5.
- 164 **Rudi Rizman (2001, december)**. Pojav globalizacije in njene razsežnosti. Unesco Glasnik, str. 40.

-
- 165 **Max Weber (2002).**
- 166 **Joseph E. Stiglich (2002),** str. 6.
- 167 **Naomi Klein (2001),** str. 129.
- 168 **Janet L. Abu-Lughod (1991).** Before European Hegemony, The World System A.D. 1250–1350. New York, Oxford: Oxford University Press.
- 169 Stane Valant, direktor Nacionalne finančne družbe v **Lada Zei (2002, 4. 11.)**. Tedensko ogledalo, izjava tedna. Časopis Delo, str. 2.
- 170 **Anamarija Urbanija (2002, 2. 9.),** str. 31.
- 171 **Dušan Rutar (1999).** Freudovi duhovi 3, Filozof proti kapitalizmu. Ljubljana: YHD – Društvo za teorijo in kulturo hendikepa, Jutro, str. 19.
- 172 **Dušan Rutar (1997).** Uvod v postmoderno psihologijo, učbenik za srednje šole in občo rabo. Ljubljana: Založništvo Jutro, str. 125.
- 173 V eni od najbogatejših ameriških zveznih držav Kaliforniji, so morali, kmalu po privatizaciji energetskega sektorja, uvajati redukcije električnega toka, kajti večina zasebnih podjetij se je rajši ukvarjalo s preprodajo električne energije, namesto z njeno proizvodnjo. Podoben primer so tudi privatizirane angleške železnice, kjer beležijo velik porast železniških nesreč.
- 174 Iz filma **Matrica, 1999.**
- 175 **Dušan Rutar (2001b).** Freudovi duhovi 5, filozof proti kapitalizmu. Ljubljana: samozal., str. 87.
- 176 Kapitalist pa ni samo tisti, ki ima v lasti velikansko multi-nacionalno korporacijo, temveč vsakdo, ki opravlja neko dejavnost, ne samo za zadovoljevanje svojih potreb ali potreb svoje družine, ampak predvsem le-to opravlja z namenom pridobitve presežne vrednosti – dobička. Zato med kapitalisti najdemo tudi vodovodarje, zasebne zdravnike, vsakovrstne zdravilce, celo učitelje in kar je najhuje – politike. Že Stari Grki (npr. Platon v Državi) so vedeli, da mora biti vladar – politik popolnoma predan državi (polis) in služenju državljanom (polites) in bi celo ne smel imeti nobene zasebne lastnine. Današnji politiki (2003) pa so predvsem kapitalisti, ali z njimi tesno sodelujejo: Berlusconi, Bush, Cheney itd.)
- 177 **Damjan Viršek (2002, 7. 3.)**. NKBM v globalni bančni igri – intervju z Gerhardom Rando, prvim možem Bank Austria Creditanstalt. Časopis Delo, str. 11.
- 178 Glej poglavje Demokratično podjetje.
- 179 **Ervin Hladnik Milharčič (2002, 27.11.)**. Kadar je Bush sam je v v dobri družbi. Časopis Delo.
- 180 **Dušan Rutar (2001a),** str. 105.
- 181 **Gorazd Kovačič in Lenart J. Kučić (2002, 9. 3.)**. Imperij globalizacije. Delo – Sobotna priloga, str. 11.
- 182 **Frances Moore Lappe, Joseph Collins, Peter Rosset, with Luis Esparza (1998),** str. 2.
- 183 Poglavje cf. **Frances Moore Lappe, Joseph Collins, Peter Rosset, with Luis Esparza (1998);** in cf. Share International Archives [http://www.shareintl.org/archives/hunger_poverty/hp_12myths.htm]
- 184 Aristotel: Ethica Eudemia v **George A. Petrochilos (1999)**. Economics. Research Paper Series, str. 2. [http://www.stile.coventry.ac.uk/public/rcon/economics/rp99_04.pdf]
- 185 **Benjamin Creme (2002a).**
- 186 **Messages from Maitreya the Christ (1992).** One Hundred Forty Messages. London: Tara Press, str. 60 .
- 187 **Xenophon, Works on Socrates: Economics.** [<http://www.perseus.tufts.edu/cgi-bin/ptext?doc=Perseus%3Aabo%3Aatlg%2C0032%2C003&query=init.>]
- 188 **Jean Jacques Rousseau (1755).** A Discourse on Political Economy. [http://econ10.bu.edu/economic_systems/Lecture_notes/HET/What_is_economics/Evolution/what_evolution_frame.htm]
- 189 **Theodore H. Cohn (2003).** Global Political Economy: Theory and Practice, Second Edition. New York, San Francisco, Boston, London: Longman, str. 26, 27.
- 190 **Marko Snoj (1997).** Slovenski etimološki slovar. Ljubljana: Založba Mladinska knjiga, str. 467.
- 191 **Theodore H. Cohn (2003),** str. 26, 27.

-
- 192 **Adam Smith (1991)**, str. 325.
- 193 **Theodore H. Cohn (2003)**, str. 30.
- 194 Karl Polanyi v **George A. Petrochilos (1999)**, str. 4.
- 195 Alice A. Bailey (1989). *A Treatise of Cosmic Fire*. New York, London: Lucis Publishing Company, str. 214.
- 196 **Massimiliano Lorenzini**. *The Doctrine of Stewardship in the New Testament*.
[<http://www.frontlinemin.org/stewardship.asp>]
- 197 **Aristotel (1984)**. *Politika*, četvrto izdanje. Prevod: Dr. Ljiljana Stanojević-Crepajac. Beograd: Beogradski izdavačko-grafički zavod, str. 17.
- 198 **Karl Marx (1961)**, str. 13.
- 199 World Economic Data/Stats – 2001. [http://www.tsoam.co.uk/world_data/world_data_2001_gdp_pc.html]
- 200 **Miroslav Glas (2000)**, str. 11.
- 201 **Platon (1995)**, str. 185.
- 202 **Frances Moore Lappe, Joseph Collins, Peter Rosset, with Luis Esparza (1998)**, str. 18.
- 203 **John Kenneth Galbraith (2001)**. *The Essential Galbraith*. Boston, New York: A Mariner Original, Houghton Mifflin Company, str. 250.
- 204 Poglavlje cf.: **Jonathan Rowe & Judith Silverstein (1999)** in *If the GDP is Up, Why is America Down?* *The Atlantic Monthly*, October 1995: [<http://www.theatlantic.com/politics/ecbig/gdp.htm>]
- 205 **Karl Marx (1961)**, str. 147.
- 206 **Messages from Maitreya the Christ (1992)**, str. 166.
- 207 **Marko Snoj (1997)**, str. 74.
- 208 **Ibid.**, str. 83.
- 209 **Howard Ray Carey**. *Banishing the fear of sharing*. Share International Archive.
[http://www.shareintl.org/archives/sharing/sh_hcbanishing.htm]
- 210 **John Maynard Keynes (1997)**. *The General Theory of Employment, Interest and Money*. New York: Prometheus Books, str. 372.
- 211 John Maynard Keynes, 1883-1946 [<http://cepa.newschool.edu/het/profiles/keynes.htm>]
- 212 **Hans-Peter Martin, Harald Schumann (1997)**, str. 52.
- 213 **Ibid.**, str. 110.
- 214 *Modern History Sourcebook: The Marshall Plan, 1947: Speech Delivered by General George Marshall at Harvard University on June 5, 1947*. [<http://www.fordham.edu/halsall/mod/1947marshallplan1.html>]
- 215 **Ibid.**
- 216 **Jean-Jacques Servan-Schreiber (1981)**, str. 293.
- 217 **Ibid.**, str. 294.
- 218 **Hans-Peter Martin in Harald Schumann (1997)**, str. 110.
- 219 *The Tobin Tax: An international tax on foreign currency transfers*. [<http://www.chebucto.ns.ca/Current/P7/bwi/ccctobin.html>]
- 220 *Tobin taxes... how to tame hot money and fund urgent global priorities... Tobin Tax Initiative, CEED/IIRP, PO Box 4167, Arcata, CA 95518-4167*(<http://www.ceedweb.org/iirp/factsheet.htm>).
- 221 Većina poglavja cf. **Monte Leach (1997)** *Microcredit Summit seeks to help world's poorest*. [http://www.shareintl.org/archives/economics/ec_mlmicrocredit.htm]
- 222 Većina poglavja cf. **David Ransom (2000)**. *Fair Trade – small change, big difference*, *New Internationalist* 322. [<http://www.newint.org/issue322/keynote.htm>]
- 223 **Frances Moore Lappe, Joseph Collins, Peter Rosset, with Luis Esparza (1998)**, str. 6.

-
- 224 Jubilee Research. [<http://www.jubilee2000uk.org/>]
- 225 **Ann Pettifor (2002)**. Resolving international debt crises – the Jubilee Framework for international insolvency. [http://www.jubilee2000uk.org/analysis/reports/jubilee_framework.html]
- 226 **Kofi Anan (2002, 6. 9.)**. Naložba v varno prihodnost. Časopis Delo, str. 5.
- 227 **Človekove pravice (1995)**. 25. člen Mednarodne listine o človekovih pravicah. Zbirka Mednarodnih dokumentov, I. del, Univerzalni dokumenti. Ljubljana: Društvo za Združene narode za Republiko Slovenijo, str. 6.
- 228 **Marshall Sahlins (1999)**, str. 113.
- 229 **David Finkel (1991)**. Noam Chomsky On Capitalism. The Detroit Metro Times. [<http://www.zmag.org/chomsky/index.cfm>]
- 230 **Dr. Bogomir Kovač (2002, 2. 11.)**. Ločitev države in biznisa. Sobotna priloga, Časopis Delo, str. 7.
- 231 **Platon (1995)**, str. 51.
- 232 **Ibid.**, str. 165.
- 233 **France Verbinc (1989)**. Slovar tujk. Ljubljana: Cankarjeva založba, str. 400: „Fr. pustite, naj dela vsak, kar hoče, naj gre vse po svoji poti, geslo gospodarskega liberalizma, ki zagovarja svobodno konkurenco in nevmešavanje države v gospodarski razvoj; prvi so izrekli to geslo fiziokrati.”
- 234 **Gorazd Kovačič, Lenart J. Kučič (2002, 9. 3.)**, str. 10.
- 235 **Ibid.**
- 236 **Saša Petejan (2002, 11. 3.)**. Antonio Negri, Sovražnik Kapital. Tednik Mladina 10/02, str. 35.
- 237 **Michael Hardt, Antonio Negri (2000)**, str. 400.
- 238 *„The demand for a social wage extends to the entire population the demand that all activity necessary for the production of capital be recognized with an equal compensation such that a social wage is really a guaranteed income.”* **Ibid.**, str. 403.
- 239 **Karl Marx (1961)**, str. 204, 205.
- 240 **Michael Hardt, Antonio Negri (2000)**, str. 402.
- 241 Glej poglavje GPI.
- 242 Pri prevodu besedne zveze The Right to Reappropriation smo uporabili pomen, ki ga navajata avtorja: „In this context reappropriation means having free access to and control over knowledge, information, communication, and affects.” **Michael Hardt, Antonio Negri (2000)**, str. 407.
- 243 **Matija Grah (2002, 30. 11.)**. Tiranija dobička. Sobotna priloga. Delo, , str. 10.
- 244 **Benjamin Creme (1997)**. Maitreya's Mission – Volume Three. Amsterdam, London, Los Angeles: Share International Foundation, str. 108.
- 245 **Jiddu Krishnamurti (1999)**, str. 51.
- 246 **Edvard Kardelj (1957)**. Razvoj slovenskega narodnega vprašanja. Ljubljana: DZS, str. 40 in 41.
- 247 **John Ruggie (2002, 31. 8.)**. Intervju za Die Zeit, Hamburg. Delo – Sobotna priloga, str. 15.
- 248 Gre za izmišljeno ime bodoče (?) agencije OZN za delitev svetovnih virov, ki pa je bolj zanimivo v angleškem jeziku: United Nations World Resources Share Agency ali skrajšano **UNIWeRSAI** – univerzalen, splošen...
- 249 **Benjamin Creme (2001)**, str. 91.
- 250 „Major debating chamber.”
- 251 **Monte Leach (1993)**. Economic injustice and social upheaval: Is sharing the answer? Interview with Benjamin Crčme. Share International Archives. [http://www.shareintl.org/archives/economics/ec_mleconomic.htm]
- 252 Beseda (ekonomski) viri (ang. resource: *wealth, supplies of goods, raw materials, etc. which a person, country, etc. has or can use*; v **A. S Hornby 1986**. Oxford Advanced Learner's Dictionary of Current English. Oxford University Press, Cankarjeva založba Ljubljana, str.721) se nanaša na snov, ki je (še) v surovi obliki: rudo, voda, les, energija, zemlja, ali po Marxu: „Vse stvari, ki jih delo samó loči od njihove neposredne zveze z zemljo, so od narave dani predmeti dela. Tako ribe, ki jih

-
- ulovimo, ločimo od njihovega življenjskega elementa, vode, les, ki ga posekamo v pragozdu, ruda, ki jo izkopljemo iz njene žile." (Marx 1961, str. 202).
- 253 Besedo *dobrina* lahko v širšem pomenu razumemo kot vsako stvar, ki koristi človeku ali je celo nujna za njegovo preživetje (zrak, voda, zemlja itd.); v ožjem pomenu pa besedo *dobrina* razumemo kot blago (ang. *goods: movable property; merchandise*; v A. S Hornby 1986, str. 373), ki je po Marxu: „Blago je predvsem zunanji predmet, stvar, ki s svojimi lastnostmi zadovoljuje kakršnokoli človeško potrebo.“ (Marx 1961, str. 43). Blago je *dobrina*, ki je s človeškim delom spremenjena v obliko, v kateri lahko zadovoljuje človeške potrebe ali želje.
- 254 Gley poglavje »Prve lastovke«.
- 255 V marcu 2002 je v OZN vstopila še Švica, zunaj ostaja samo še Vatikan.
- 256 A.T. (2002, 30. 10.). Nizozemski arhitekt Rem Koolhaas: Umetniki ne vihajo nosu. Časopis Delo, str. 17.
- 257 Paul Krugman, ameriški ekonomist. Unesco glasnik, december 2001, str. 12.
- 258 Marshall Sahlins (1999), str. 16.
- 259 Glej poglavje o Komercializaciji.
- 260 Glej poglavje »Prve lastovke«.
- 261 Pri prevodu besedne zveze *sustainable economy* izhajamo iz besedne zveze *sustainable development*, ki jo uporabljajo Združeni narodi, v slovenščino se prevaja kot trajnostni razvoj. Ustrežnejši se nam zdi prevod prof. dr. Petra Novaka, ki govori o *usklajenem razvoju* (Delo, 6. 9. 2002, str. 5: »Hiša nam gori, mi pa gledamo stran.«).
- 262 Michael Keating (1995), str. 11.
- 263 Dr. Stefan Salhofer, raziskovalec odpadkov, intervju, Delo – Sobotna priloga, 24. 8. 2002, str. 20.
- 264 Alenka Burja (2002, 24. 8.). Tekma za rešitev planeta. Delo – Sobotna priloga, str. 9.
- 265 Vera Avšič (2002, 22. 8.). Vse je odvisno od denarnic. Časopis Delo, str. 9.
- 266 Ang.: **The Fair Share on Environmental space**. Tudi tu smo pri prevajanju v slovenski jezik v dilemi, kajti *environmental space* bi lahko dobesedno prevedli kot *okoljski prostor*, vendar nam ta prevod ne bi povedal dovolj. Nadaljna razlaga koncepta *environmental space* v tekstu namreč govori o celotni količini razpoložljivih virov (zemlja, gozdovi, energija, ne-obnovljivi viri, voda itd.), ki jih celotno človeštvo lahko uporablja, da ne bi prišlo do nepopravljive škode v okolju. Zato smo za prevod koncepta *environmental space* uporabili naslednjo besedno zvezo: *količina virov, ki jo lahko izkoristimo, da v okolju ne napravimo nepopravljive škode*. Skupaj z *Fair Share* pa bi za prevod koncepta lahko uporabili besedno zvezo: *pravična delitev (planetarnih) virov v okviru zmoglosti (planetarnega) okolja*. Lahko govorimo tudi o *delitvi dobrin*, s tem v zvezi glej opombi 254 in 255.
- 267 Več o tem: Michael Carley & Philippe Spapens (1998) *Sharing the World, sustainable living & global equity in the 21st century*. London: Earthscan Publications Ltd. in Adèle Meijer (1998). *A fair share in environmental space*. [http://www.shareintl.org/archives/environmental/en_amfair.htm]
- 268 Pri tem so lahko dopustna manjša odstopanja: npr. pri porabi energije, namenjene ogrevanju, bi lahko bili prebivalci hladnejših območij planeta deležni večje količine energetskega virov na prebivalca; odstopanja bi lahko bila tudi zaradi kulturnih posebnosti itd.
- 269 Človekove pravice (1995). 1. člen Mednarodne listine človekovih pravic, str. 2.
- 270 Ibid. 3. člen Mednarodne listine človekovih pravic.
- 271 Ibid. 25. člen Mednarodne listine človekovih pravic, str. 6.
- 272 Ibid. 23. člen Mednarodne listine človekovih pravic, str. 6.
- 273 Michael Keating (1995). Tudi ves nadaljni tekst v tem poglavju se nanaša na ta slovenski prevod Agende 21 in drugih dokumentov s Konference Združenih narodov o okolju in razvoju v Riu de Janeiru 1992.
- 274 Naslov (in del poglavja) izhaja iz knjige: Benjamin Creme (2002b). *The Art of Co-operation*. Amsterdam, London, Los Angeles: Share International Foundation.
- 275 Ibid., str. 22.

-
- 276 **Ibid.**, str. 34.
- 277 **Benjamin Creme (2001)**, str. 81.
- 278 **Benjamin Creme (2002b)**, str. 6.
- 279 **Marshall Sahlins (1999)**, str. 27.
- 280 **Rondo Cameron, Larry Neal (2003)**. *A Concise Economic History of the World – From Paleolithic Times to the Present*, Fourth Edition. New York, Oxford: Oxford University Press, str. 21.
- 281 **Andrej Hozjan, Dragan Potočnik (2002)**. *Zgodovina 2 – učbenik za drugi letnik gimnazij*. Ljubljana: DZS, str. 37.
- 282 **Karl Marx (1961)**, str. 371 in 372.
- 283 **Miroslav Glas (2000)**, str. 22.
- 284 **Benjamin Creme (2002b)**, str. 7.
- 285 Film **The Truman Show**. Directed by **Peter Weir (1998)**. Prirejeno po dialogu iz filma: „If we don't go now, we won't have the chance. Do you understand? So what are you gonna do.”
- 286 **Človekove pravice (1995)**. 26. člen Mednarodne listine človekovih pravic, str. 6.
- 287 **Dušan Rutar (1999)**, str. 96.
- 288 **Ibid.**, 59.
- 289 **Ibid.**, str. 57.
- 290 **Dušan Rutar (2001a)**, str. 7.
- 291 **Dušan Rutar (2002b)**. Učitelj kot intelektualec. *Radovljica: Didakta*, str. 13.
- 292 **Ibid.**, str. 49.
- 293 **Ibid.**, str. 43.
- 294 **Ibid.**, str. 43.
- 295 **Ibid.**, str. 20, 21.
- 296 **Dušan Rutar, Mitja Reichenberg (2002b)**. *Soba za paniko in drugo*. Ljubljana: UMco, str. 135.
- 297 **Dušan Rutar (1997)**, str. 55.
- 298 **Aristotel (2002)**. *Nikomahova etika*, prevod Kajetan Gantar. Ljubljana: Slovenska matica.
- 299 **Karl Marx, Friedrich Engels (1973)**. *Manifest komunistične stranke*. Ljubljana: Komunist, str. 52.
- 300 **Jiddu Krishnamurti (1981)**. *Education & the Significance of Life*. HarperSanFrancisco, str. 10.
- 301 **Ibid.**, str. 13.
- 302 **John Dewey (1944)**. *Democracy and Education, an introduction to the philosophy of education*. New York: The Free press, str. 99.
- 303 **Noam Chomsky**. [<http://zmag.org/Chomsky/index.cfm>]
- 304 **Noam Chomsky**. [<http://monkeyfist.com/ChomskyArchive>]
- 305 Vsi citati so iz knjige **Messages from Maitreya the Christ (1992)**.
- 306 **Blaise Pascal (1986)**. *Misli*. Celje: Mohorjeva družba, str. 46.

Za morebitne napake v tekstu je odgovoren avtor sam,
ki je po lektoriranju v besedilo vnašal določene spremembe.

Knjiga je dostopna tudi na internetu: <http://r-kralj.slohosting.com>

